

<b>⚠ DANGER</b>	<b>⚠ DANGER</b>	<b>⚠ PELIGRO</b>
<b>Electrical Shock Hazard</b>	<b>Risque de choc électrique</b>	<b>Peligro de Choque Eléctrico</b>
 <p>Only authorized technicians should perform diagnostic voltage measurements.</p> <p>After performing voltage measurements, disconnect power before servicing.</p> <p>Failure to follow these instructions can result in death or electrical shock.</p>	<p>Seul un technicien autorisé est habilité à effectuer des mesures de tension aux fins de diagnostic.</p> <p>Après avoir effectué des mesures de tension, déconnecter la source de courant électrique avant toute intervention.</p> <p>Le non-respect de ces instructions peut causer un décès ou un choc électrique.</p>	<p>Las mediciones de voltaje para diagnóstico deberán ser realizadas solamente por técnicos autorizados.</p> <p>Después de realizar mediciones de voltaje, desconecte el suministro de energía antes del servicio.</p> <p>No seguir estas instrucciones puede ocasionar la muerte o choque eléctrico.</p>

<b>⚠ WARNING</b>	<b>⚠ AVERTISSEMENT</b>	<b>⚠ ADVERTENCIA</b>
<b>Electrical Shock Hazard</b>	<b>Risque de choc électrique</b>	<b>Peligro de Choque Eléctrico</b>
 <p>Disconnect power before servicing.</p> <p>Replace all parts and panels before operating.</p> <p>Failure to do so can result in death or electrical shock.</p>	<p>Déconnecter la source de courant électrique avant l'entretien.</p> <p>Replacer pièces et panneaux avant de faire la remise en marche.</p> <p>Le non-respect de ces instructions peut causer un décès ou un choc électrique.</p>	<p>Desconecte el suministro de energía antes de darle mantenimiento.</p> <p>Vuelva a colocar todos los componentes y paneles antes de hacerlo funcionar.</p> <p>No seguir estas instrucciones puede ocasionar la muerte o choque eléctrico.</p>

<p><b>Voltage Measurement Safety Information</b></p> <p>When performing live voltage measurements, you must do the following:</p> <ul style="list-style-type: none"> <li>Verify the controls are in the off position so that the appliance does not start when energized.</li> <li>Allow enough space to perform the voltage measurements without obstructions.</li> <li>Keep other people a safe distance away from the appliance to prevent potential injury.</li> <li>Always use the proper testing equipment.</li> <li>After voltage measurements, always disconnect power before servicing.</li> </ul>	<p><b>Informations de sécurité concernant la mesure de la tension</b></p> <p>La mesure de la tension doit être effectuée de la manière suivante :</p> <ul style="list-style-type: none"> <li>Vérifier que les commandes sont à la position OFF (Arrêt) pour que l'appareil ne démarre pas lorsqu'il est mis sous tension.</li> <li>Laisser suffisamment d'espace pour pouvoir faire les mesures de tension sans qu'il y ait d'obstacle.</li> <li>Éloigner toutes les autres personnes présentes suffisamment loin de l'appareil pour éviter les risques de blessure.</li> <li>Toujours utiliser l'équipement de test approprié.</li> <li>Après les mesures de tension, toujours déconnecter la source de courant électrique avant de procéder au service.</li> </ul>	<p><b>Información de seguridad de medición de voltaje</b></p> <p>Al realizar mediciones de tensión en vivo, debe hacer lo siguiente:</p> <ul style="list-style-type: none"> <li>Verifique que los controles estén en la posición de apagado para que el aparato no arranque cuando esté energizado.</li> <li>Deje suficiente espacio para realizar las mediciones de voltaje sin obstrucciones.</li> <li>Mantenga a otras personas a una distancia segura del aparato para evitar posibles lesiones.</li> <li>Siempre use el equipo de prueba adecuado.</li> <li>Después de medir el voltaje, siempre desconecte la energía antes de realizar el servicio.</li> </ul>
---	--	---

## ACTIVATING THE SERVICE DIAGNOSTIC MODES / ACTIVATION DES MODES DE DIAGNOSTIC DE SERVICE / ACTIVAR MODOS DE DIAGNÓSTICO DE REPARACIÓN

### TO ENTER SERVICE MODE

- Be sure the washer is in standby mode (plugged in with all LEDs off).
- Follow the steps below within 8 seconds:
  - Press and Release the Key 1
  - Press and Release the Key 2
  - Press and Release the Key 3
  - Repeat this 3 button sequence 2 more times.
- Upon entering service mode successfully, all LEDs on the HMI will flash once. If there is no recent error code, the Wash Status LEDs will then flash twice.
- If there is a recent error code saved, all LEDs on the HMI will flash once and then the error code will automatically be shown before entering into any other Service mode sub-menu.

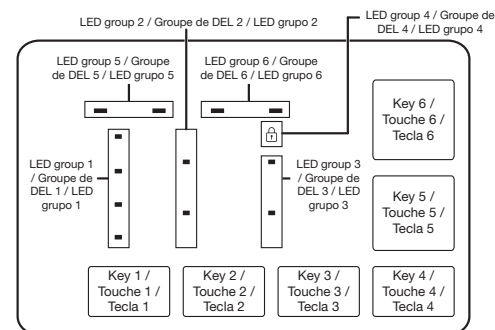

### AVAILABLE FUNCTIONS

**NOTE:** For more details on available functions and how to read binary fault and error codes, see the Tech Manual.

### FUNCTIONS ACCESSIBLES

**REMARQUE :** Pour obtenir plus de détails sur les fonctions accessibles et sur la façon de lire les codes d'anomalies et d'erreurs binaires, consulter le manuel technique.

### FUNCIONES DISPONIBLES

**NOTA:** Para conocer más detalles sobre las funciones disponibles y sobre cómo leer los códigos de falla y error en formato binario, consulte el manual técnico.

Mode / Mode / Modo	Description / Description / Descripción	To Enter / Pour entrer / Para ingresar	To Navigate / Pour naviguer / Para navegar	To Exit / Quitter / Para salir
UI Test Test IU Prueba de la interfaz de usuario (IU)	This test verifies that the Keys and the LEDs are functioning properly. Ce test vérifie que les touches et les DEL fonctionnent correctement. Esta prueba ayuda a verificar que las teclas y los LED funcionen correctamente.	Press Key 1 Appuyer sur la touche 1 Presione la tecla 1	Prior to pressing the keys, the encoder needs to be tested. 1. After Pressing Key 1 to enter UI test, all LEDs will flash for two seconds. 2. To start encoder test, rotate the encoder through the 12 available positions and review the LEDs changing in the progress bar. (Groups 5 and 6). 3. Once encoder test is over, all LEDs will turn on, and key pressing can begin. Press Keys 1-6 and monitor the LED groups for turning ON/OFF. Key 1 - LEDs Group 1 Key 2 - LEDs Group 2 See Tech Manual for full details of Key to LED Groups. L'encodage doit être testé avant d'appuyer sur des touches. 1. Après avoir appuyé sur la touche 1 pour accéder au test de l'interface utilisateur, toutes les DEL clignoteront pendant deux secondes. 2. Pour démarrer le test de l'encodage, faire tourner l'encodage aux 12 positions disponibles et noter le changement des DEL dans la barre de progression. (Groupes 5 et 6). 3. Une fois l'encodage testé, toutes les DEL s'allument. Il est maintenant possible d'appuyer sur les touches. Appuyer sur les touches 1 à 6 et vérifier que les groupes de DEL s'allument et s'éteignent. Touche 1 - DEL du groupe 1 Touche 2 - DEL du groupe 2 Consulter le manuel technique pour obtenir les détails complets des touches et groupes de DEL. Antes de presionar las teclas, debe probarse el codificador. 1. Después de oprimir la tecla 1 para ingresar a la prueba de UI, todos los LED parpadearán por dos segundos. 2. Para empezar con la prueba del codificador, gire el codificador hacia las 12 posiciones disponibles y revise el cambio de los LED en la barra de progreso. (grupos 5 y 6). 3. Una vez finalizada la prueba del codificador, todos los LED se encenderán y podrá comenzar a presionar las teclas. Presione las teclas de la 1 a la 6 y revise los grupos de LED para encendido/apagado. Tecla 1 - grupo de LED 1 Tecla 2 - grupo de LED 2 Consulte el manual técnico para conocer más información sobre los grupos de LED y las teclas.	Press Key 1 for 5 seconds. Progress bar LEDs will blink 3 times. Appuyer sur la touche 1 pendant 5 secondes. La barre de progression à DEL clignote 3 fois. Mantenga presionada la tecla 1 durante 5 segundos. Los LED de la barra de progreso parpadearán tres veces.
Automatic Test Test automatique Prueba automática	This test automatically tests the function of each component and machine sensor. Ce test automatique vérifie la fonction de chaque composant et capteur de la machine. En este modo, se prueba automáticamente el funcionamiento de todos los componentes y sensores de la máquina.	Press Key 2 and then Key 5 Appuyer sur la touche 2, puis la touche 5 Presione la tecla 2 y, luego, la tecla 5	The following tests will be performed in the order shown below: 1. Water valve ON/OFF test 2. Drain pump ON/OFF test 3. Strifter and motor agitation test 4. Lid lock and motor spinning test During tests, press Key 2 to start next test and press Key 1 to return to the previous phase of auto test sequence. Les tests suivants s'effectueront dans l'ordre indiqué ci-dessous : 1. Test d'ouverture/fermeture de la vanne d'eau 2. Test d'ouverture/fermeture de la pompe de vidange 3. Test de changeur de vitesse et d'agitateur 4. Test de verrouillage du couvercle et d'essorage Pendant les tests, appuyer sur la touche 2 pour lancer le test suivant et appuyer sur la touche 1 pour revenir à la phase précédente de la séquence du test automatique. Las siguientes pruebas deben realizarse en el orden que se presenta a continuación: 1. Prueba de encendido/apagado de la válvula de agua 2. Prueba de encendido/apagado de la bomba de desagüe 3. Prueba de agitación del motor y del variador 4. Prueba de rotación del motor y del bloqueo de la tapa Al realizar las pruebas, presione la tecla 2 para empezar la siguiente prueba y presione la tecla 1 para volver a la fase previa de la secuencia de prueba automática.	Press Key 6. Progress bar LEDs will blink 3 times. Appuyer sur la touche 6. La barre de progression à DEL clignote 3 fois. Presione la tecla 6. Los LED de la barra de progreso parpadearán tres veces.
Fault History Historique des anomalies Historial de fallas	This mode displays up to 5 of the most recent fault and error codes (if applicable). Ce mode affiche jusqu'à 5 des plus récents codes d'anomalies et d'erreurs (si applicable). En este modo, se muestran un máximo de 5 códigos de falla y error más recientes (si corresponde).	Press Key 3 Appuyer sur la touche 3 Presione la tecla 3	Look for LED group 5 and group 6, it shows the fault and error codes mentioned in binary format. For detail on how to read binary format, see Tech Manual. Press Key 3 to show next fault and error code. Press Key 3 for 5 seconds to clear fault and error code history. If Fault History is accessed and there are no faults shown, the system will go back to the service menu. Regarder les DEL du groupe 5 et du groupe 6, elles affichent en format binaire les codes d'anomalie et d'erreur. Pour obtenir plus de détails sur comment lire un format binaire, consulter le manuel technique. Appuyer sur la touche 3 pour afficher le prochain code d'anomalie ou d'erreur. Appuyer sur la touche 3 pendant 5 secondes pour supprimer l'historique des codes d'anomalies et d'erreurs. Si on accède à l'historique d'anomalies et qu'aucun problème ne s'affiche, le système retourne au menu d'entretien. Busque los grupos de LED 5 y 6, allí se mostrarán los códigos de falla y error en formato binario. Para conocer más detalles sobre cómo leer en formato binario, consulte el manual técnico. Presione la tecla 3 para mostrar el siguiente código de falla y error. Mantenga presionada la tecla 3 durante 5 segundos para borrar el historial de los códigos de falla y error. Si se accede al historial de fallas y no se muestran fallas, el sistema regresará al menú de servicios.	Press Key 6. Progress bar LEDs will blink 3 times. Appuyer sur la touche 6. La barre de progression à DEL clignote 3 fois. Presione la tecla 6. Los LED de la barra de progreso parpadearán tres veces.
Software Version Version du logiciel Versión del software	This mode displays the software version. Ce mode affiche la version du logiciel. En este modo, se muestra la versión del software.	Press Key 2 for 3 seconds Appuyer sur la touche 2 pendant 3 secondes Mantenga presionada la tecla 2 durante 3 segundos	System will show Software versions using LED group 5 and 6, each blink will represent one digit of its number. LED group 1 will indicate what Software will be displayed: 1 = ACU SW; 2 = HMI SW; 3 = Setting File SW. See Tech Manual for more details. Le système affichera les versions du logiciel en utilisant les DEL des groupes 5 et 6, chaque clignotement représentera un chiffre du nombre. Le groupe 1 de DEL indique le logiciel affiché : 1 = MCA; 2 = IHM; 3 = Fichier de réglage. Consulter le manuel technique pour obtenir plus de détails. El sistema mostrará las versiones de software en los grupos de LED 5 y 6; cada parpadeo representará un dígito del número. El grupo de LED 1 indicará qué software se mostrará: 1 = SW de unidad de control; 2 = SW de la HMI; 3 = SW del archivo de configuración. Consulte el manual técnico para obtener más información.	Press Key 6. Progress bar LEDs will blink 3 times. Appuyer sur la touche 6. La barre de progression à DEL clignote 3 fois. Presione la tecla 6. Los LED de la barra de progreso parpadearán tres veces.

### PARA INGRESAR AL MODO DE SERVICIO

- Asegúrese de que la lavadora esté en modo de espera (enchufada con todos los LED apagados).
- Siga los pasos a continuación en el transcurso de 8 segundos:
  - Presione y suelte la tecla 1
  - Presione y suelte la tecla 2
  - Presione y suelte la tecla 3
  - Repita esta secuencia de 3 botones 2 veces más.
- Antes de ingresar al modo de servicio, todos los LED en el HMI parpadearán una vez. Si no hay un código de error reciente, los LED de estado de lavado parpadearán dos veces.
- Si hay un código de error reciente guardado, todos los LED en el HMI parpadearán una vez y luego el código de error se mostrará automáticamente antes de ingresar a cualquier otro submenú del modo de servicio.

## FAULT AND ERROR CODES / CODES D'ANOMALIES ET D'ERREURS / CÓDIGOS DE FALLA Y ERROR

Code / Code / Código	Description / Description / Descripción	Code / Code / Código	Description / Description / Descripción
F0E2	Oversuds Excès de mousse Exceso de espuma	F6E1	Communication Error: UI Cannot Hear ACU Erreur de communication : L'UI ne reçoit pas les données du MCA Error of communication: La IU no recibe información de la unidad de control
F0E3	Overload Surcharge Sobrecarga	F6E2	Communication Error: ACU Cannot Hear MCU Erreur de communication : Le MCA ne reçoit pas les données du MCM Error of communication: La unidad de control no recibe información de la UCM
F0E5	Off Balance Load Charge déséquilibrée Carga desnivelada	F6E3	DMS no communication Aucune communication du DMS DMS sin comunicación
F0E6	Machine Orientation (Accelerometer not attached) Orientation de la machine (accéléromètre non fixé) Orientación de la máquina (Acelerómetro no adjunto)	F7E2	MCI Drive Failure Défaillance de l'entraînement MCI Falla del controlador de la MCI
F0E7	Load Detected When Running Clean Washer Cycle Charge détectée pendant l'utilisation du programme Clean Washer (Nettoyage de la laveuse) Se detecta una carga al operar el ciclo Clean Washer (Limpiar la lavadora).	F7E3	Basket Engaged During Wash Panier enclenché pendant le lavage Canasta enganchada durante el lavado
F0E8	Water Ring Anneau d'eau Anillo de agua	F7E4	Basket Re-engagement Failure Défaillance de réenclenchement du panier Falla de reenganche de la canasta
F0E9	Off Balance Pause Pause de déséquilibre Pausa por desequilibrio	F7E7	Motor Unable to Reach Target RPM Vitesse de consigne du moteur impossible à atteindre El motor no puede alcanzar las RPM objetivo
F1E2	Motor Drive Module Over Voltage Surtension du module d'entraînement du moteur Sobretensión en el módulo de accionamiento del motor	F7E8	Motor Drive Module Over Temp Surchauffe du module d'entraînement du moteur Exceso de temperatura en el módulo de accionamiento del motor
F1E3	Accelerometer not responding L'accéléromètre ne répond pas El acelerómetro no responde	F7E9	Locked Rotor Rotor bloqué Rotor bloqueado
F2E1	UI Stuck Button Bouton IU coincé Botón de IU pegado	F7EA	Motor Phase Loss Perte de la phase du moteur Pérdida de fase del motor
F2E2	UI Disconnected IU déconnectée IU desconectada	F8E1	Long Fill Le remplissage prend du temps Llenado prolongado
F2E3	ACU/UI Mismatch Non concordance MCA/IU No coincide el estado de la unidad de control y la IU	F8E3	Overflow or Flood Condition Condition de débordement ou d'inondation Condición de desbordamiento
F3E2	Pressure System Fault Anomalie du capteur de pression Falla del sistema de presión	F8E6	Water Hazard Risque lié à l'eau Peligro de agua
F5E1	Lid Switch Fault - Lid is Open Anomalie du contacteur de couvercle - le couvercle est ouvert Falla del interruptor de la tapa. La tapa está abierta	F9E1	Long Drain Fault Erreur de vidange longue Falla de desagüe muy prolongado
F5E3	Lid Will Not Lock Or Unlock Le couvercle ne se verrouille ou ne se déverrouille pas La tapa no se bloquea ni se desbloquea	F9E9	Wrong Voltage Mauvaise tension Voltaje incorrecto
F5E4	Lid Not Opened Between Cycles Le couvercle n'a pas été ouvert entre les programmes La tapa no se abre entre ciclos		

### TO EXIT SERVICE MODE

Service Mode will automatically terminate upon power failure or after 5 minutes of inactivity.

### POUR QUITTER LE MODE DE SERVICE

Le mode Service se termine automatiquement en cas de panne de courant et après 5 minutes d'inactivité.

### PARA SALIR DEL MODO DE SERVICIO

El modo de servicio se cerrará automáticamente en caso de un corte de energía o luego de 5 minutos de inactividad.

**IMPORTANT:** Electrostatic discharge may cause damage to machine control electronics. Refer to online Tech Manual for additional information.

**Check for proper voltage by completing the following steps:**

1. Unplug appliance or disconnect power.
2. Connect voltage measurement equipment to proper connectors.
3. Plug in appliance or reconnect power and confirm voltage reading.
4. Unplug appliance or disconnect power.

**IMPORTANT :** Une décharge d'électricité statique peut causer des dommages aux circuits électroniques. Pour plus d'informations, consulter la manuel technique du produit en ligne.

**Vérifier que la tension est correcte en effectuant les étapes suivantes :**

1. Débrancher l'appareil ou déconnecter la source de courant électrique.
2. Brancher l'outil de mesure de la tension aux bons connecteurs.
3. Brancher l'appareil ou reconnecter la source de courant électrique et vérifier la tension.
4. Débrancher l'appareil ou déconnecter la source de courant électrique.

**IMPORTANTE:** la descarga electrostática puede causar daños en los componentes electrónicos de control de la máquina. Consulte el manual para el técnico en línea para obtener información adicional.

**Para verificar el voltaje adecuado, complete los siguientes pasos:**

1. Desenchufe el electrodoméstico o desconecte el suministro de energía.
2. Conecte el equipo de medición de voltaje en los conectores correspondientes.
3. Enchufe el electrodoméstico o vuelva a conectar el suministro de energía y confirme la lectura de voltaje.
4. Desenchufe el electrodoméstico o desconecte el suministro de energía.

**WIRE DIAGRAM / SCHÉMA DE CÂBLAGE / DIAGRAMA DE CABLEADO**

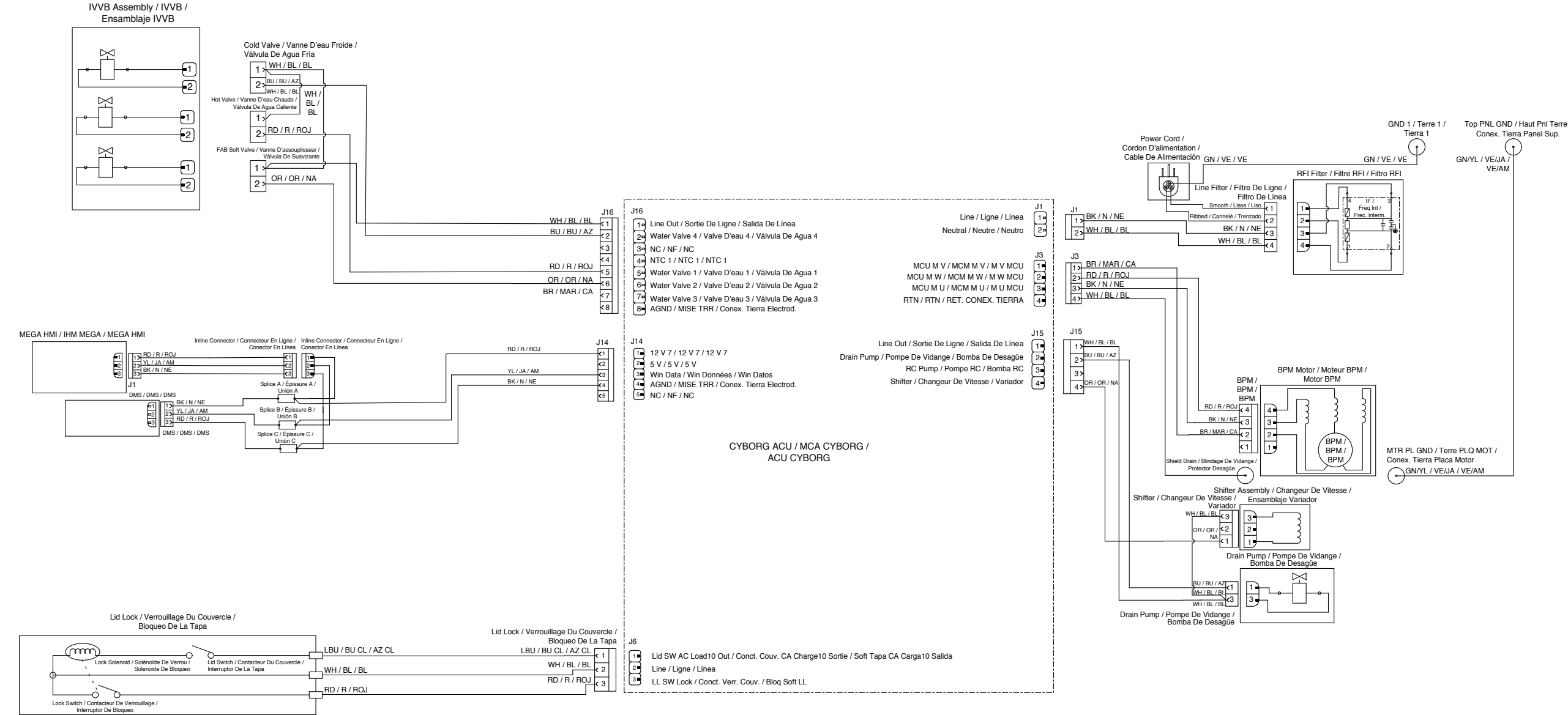

Frame Number	Status LEDs				Lid Lock LED	Fault/ Error Code	Frame Timing (Seconds)
	1	2	3	4			
1			1		F	F2	0.5
2							0.5
3		1		1	E	E5	0.5
4							1
Repeat							
Sense    Soak    Wash    Done							

Example: F3E2  
 1. Wash and Done are ON, Lid Lock LED is ON  
 2. All are OFF  
 3. Wash is ON, Lid Lock LED is OFF  
 4. All are OFF  
 5. Back to step 1.

Número de cuadro	Témoins DEL				DEL de couvercle verrouillé	Code d'anomalie/ d'erreur	Synchronisation de l'image (secondes)
	1	2	3	4			
1			1		F	F2	0,5
2							0,5
3		1		1	E	E5	0,5
4							1
Répéter							
Capteur    Trempage    Durée de    Terminé							

Exemple : F3E2  
 1. Lavage et Terminé sont ALLUMÉS, la DEL du couvercle verrouillé est ALLUMÉE  
 2. Toutes les sont éteintes  
 3. Lavage est ALLUMÉ, la DEL du couvercle verrouillé est ÉTEINTE  
 4. Toutes les sont éteintes  
 5. Recommencer à l'étape 1.

Número de cuadros	Indicadores LED de estado				LED de bloqueo de tapa	Código de falla/error	Velocidad de cuadros (segundos)
	1	2	3	4			
1			1		F	F2	0,5
2							0,5
3		1		1	E	E5	0,5
4							1
Repetir							
Detectar    Remojo    Lavado    Terminado							

Ejemplo: F3E2  
 1. Wash and Done (Lavado y finalizado) están encendidos, el LED de bloqueo de tapa está encendido  
 2. Todos están apagado  
 3. Wash (Lavado) está encendido, el LED de bloqueo de tapa está apagado  
 4. Todos están apagado  
 5. Regresar al paso 1.

Lid Lock Resistances / Résistances du verrou du couvercle / Resistencias del bloqueo de la tapa		
Component / Composant / Componente	Resistance (Ω) / Résistance (Ω) / Resistencia (Ω)	Contacts Measured / Contacts mesurés / Contactos medidos
Lock Switch Solenoid / Solénoïde du contacteur de verrouillage / Solenoïde de interruptor de bloqueo	50 - 160 Lid Closed / Couvercle fermé / Tapa cerrada	J4-1                      J4-2
Lock Switch / Contacteur de verrouillage / Interruptor de bloqueo	Locked: 0 / Verrouillé : 0 / Bloqueado: 0 Unlocked: Open / Déverrouillé : Ouvert / Desbloqueado: Abierto	J4-2                      J4-3
Lid Switch / Contacteur du couvercle / Interruptor de la tapa	Lid Open: Open / Couvercle ouvert : Ouvert / Tapa abierta: Abierta	J4-1                      J4-2

**LEGEND / LÉGENDE / LEYENDA**

