

	⚠ DANGER	⚠ DANGER	⚠ PELIGRO
	<p align="center">Electrical Shock Hazard</p> <p>Only authorized technicians should perform diagnostic voltage measurements.</p> <p>After performing voltage measurements, disconnect power before servicing.</p> <p>Failure to follow these instructions can result in death or electrical shock.</p>	<p align="center">Risque de choc électrique</p> <p>Seul un technicien autorisé est habilité à effectuer des mesures de tension aux fins de diagnostic.</p> <p>Après avoir effectué des mesures de tension, déconnecter la source de courant électrique avant toute intervention.</p> <p>Le non-respect de ces instructions peut causer un décès ou un choc électrique.</p>	<p align="center">Peligro de Choque Eléctrico</p> <p>Las mediciones de voltaje para diagnóstico deberán ser realizadas solamente por técnicos autorizados.</p> <p>Después de realizar mediciones de voltaje, desconecte el suministro de energía antes del servicio.</p> <p>No seguir estas instrucciones puede ocasionar la muerte o choque eléctrico.</p>

	⚠ WARNING	⚠ AVERTISSEMENT	⚠ ADVERTENCIA
	<p align="center">Electrical Shock Hazard</p> <p>Disconnect power before servicing.</p> <p>Replace all parts and panels before operating.</p> <p>Failure to do so can result in death or electrical shock.</p>	<p align="center">Risque de choc électrique</p> <p>Déconnecter la source de courant électrique avant l'entretien.</p> <p>Remplacer pièces et panneaux avant de faire la remise en marche.</p> <p>Le non-respect de ces instructions peut causer un décès ou un choc électrique.</p>	<p align="center">Peligro de Choque Eléctrico</p> <p>Desconecte el suministro de energía antes de darle mantenimiento.</p> <p>Vuelva a colocar todos los componentes y paneles antes de hacerlo funcionar.</p> <p>No seguir estas instrucciones puede ocasionar la muerte o choque eléctrico.</p>

<p>Voltage Measurement Safety Information</p> <p>When performing live voltage measurements, you must do the following:</p> <ul style="list-style-type: none"> Verify the controls are in the off position so that the appliance does not start when energized. Allow enough space to perform the voltage measurements without obstructions. Keep other people a safe distance away from the appliance to prevent potential injury. Always use the proper testing equipment. After voltage measurements, always disconnect power before servicing. 	<p>Informations de sécurité concernant la mesure de la tension</p> <p>La mesure de la tension doit être effectuée de la manière suivante :</p> <ul style="list-style-type: none"> Vérifier que les commandes sont à la position OFF (Arrêt) pour que l'appareil ne démarre pas lorsqu'il est mis sous tension. Laisser suffisamment d'espace pour pouvoir faire les mesures de tension sans qu'il y ait d'obstacle. Éloigner toutes les autres personnes présentes suffisamment loin de l'appareil pour éviter les risques de blessure. Toujours utiliser l'équipement de test approprié. Après les mesures de tension, toujours déconnecter la source de courant électrique avant de procéder au service. 	<p>Información de seguridad de medición de voltaje</p> <p>Al realizar mediciones de tensión en vivo, debe hacer lo siguiente:</p> <ul style="list-style-type: none"> Verifique que los controles estén en la posición de apagado para que el aparato no arranque cuando esté energizado. Deje suficiente espacio para realizar las mediciones de voltaje sin obstrucciones. Mantenga a otras personas a una distancia segura del aparato para evitar posibles lesiones. Siempre use el equipo de prueba adecuado. Después de medir el voltaje, siempre desconecte la energía antes de realizar el servicio.
--	--	---

<p align="center">IMPORTANT SAFETY NOTICE – “For Technicians only”</p> <p>This service data sheet is intended for use by persons having electrical, electronic, and mechanical experience and knowledge at a level generally considered acceptable in the appliance repair trade. Any attempt to repair a major appliance may result in personal injury and property damage. The manufacturer or seller cannot be responsible, nor assume any liability for injury or damage of any kind arising from the use of this data sheet.</p>	<p align="center">IMPORTANT NOTE DE SÉCURITÉ “Pour les techniciens uniquement”</p> <p>Cette fiche de données de service est conçue pour être utilisée par des personnes ayant une expérience en électricité, en électronique et en mécanique d'un niveau généralement considéré comme acceptable dans le secteur de la réparation d'appareils électriques. Toute tentative de réparation d'un appareil important peut causer des blessures corporelles et des dégâts matériels. Le fabricant ou le vendeur ne peut être tenu pour responsable et ne prend aucune responsabilité quant aux blessures ou aux dégâts matériels causés par l'utilisation de cette fiche de données.</p>	<p align="center">AVISO IMPORTANTE DE SEGURIDAD - “Sólo para técnicos”</p> <p>Esta hoja de datos de servicio está destinada a ser utilizada por personas con experiencia y conocimientos eléctricos, electrónicos y mecánicos a un nivel generalmente considerado aceptable en el comercio de reparación de electrodomésticos. Cualquier intento de reparar un electrodoméstico importante puede provocar lesiones personales y daños a la propiedad. El fabricante o vendedor no puede ser responsable, ni asumir ninguna responsabilidad por lesiones o daños de cualquier tipo que surjan del uso de esta hoja de datos.</p>
--	--	--

<p>ACTIVATING THE SERVICE DIAGNOSTIC MODES</p> <ol style="list-style-type: none"> Enter Diagnostics mode by pressing CANCEL>CANCEL>START within a 5 second period. Press the “up” arrow keypad to scroll through the diagnostics settings. <p>NOTES:</p> <ul style="list-style-type: none"> Entering Diagnostics mode will cancel any active oven operation. Enter the Diagnostics mode only after the oven is cool. 	<p>ACTIVATION DES MODES DE TEST DE DIAGNOSTIC DE SERVICE</p> <ol style="list-style-type: none"> Accéder au mode de diagnostic en appuyant sur CANCEL>CANCEL>START (annuler>annuler>mise en marche) en moins de 5 secondes. Utiliser la touche à flèche vers le haut pour faire défiler les réglages de diagnostic. <p>REMARQUE :</p> <ul style="list-style-type: none"> L'accès au mode de diagnostic annule toute opération du four en cours. Attendre que le four ait refroidi avant d'entrer dans le mode de diagnostic. 	<p>ACTIVACIÓN DE LOS MODOS DE DIAGNÓSTICO DE SERVICIO</p> <ol style="list-style-type: none"> Para ingresar al modo de diagnóstico, presione CANCEL>CANCEL>START (Cancelar>Cancelar>Inicio) en menos de 5 segundos. Presione la tecla con la flecha hacia arriba para desplazarse por los ajustes de diagnóstico. <p>NOTA:</p> <ul style="list-style-type: none"> Al ingresar al modo de diagnóstico, se cancela cualquier funcionamiento activo del horno. Ingrese al modo de diagnóstico solo después de que el horno se enfríe.
--	---	---

ERROR CODES / CODES D'ERREUR / CÓDIGOS DE ERROR

Code / Code / Código	Description / Description / Descripción
No display Pas d'affichage No hay pantalla	Control not operational Module de commande non opérationnel Control no operativo
F1E0 F1E1 F1E2	Internal board failure / Défaillance de la carte de circuits interne / Fallo interno de tablero
F2E1	A/D Error(s) / Erreur(s) A/N / Errore(s) A/D
F3E0	Shorted keypad / Clavier en court-circuit / Teclado en cortocircuito
F5E0	Oven sensor opened Oven sensor shorted Bake/Broil range over temperature Clean range over temperature Capteur du four circuit ouvert Capteur du four court circuit Température excessive de Cuisson au four/au gril Nettoyage température excessive El sensor del horno está abierto El sensor del horno está en Cortocircuito Temperatura excesiva del ciclo Bake/Broil (Hornear/Asar a la parrilla) de la estufa Temperatura excesiva para la limpieza de la estufa
F5E1	Door and switches do not agree (Clean mode) (on some models) Non-concordance entre porte et contacteurs (mode de nettoyage) (sur certains modèles) La puerta y los interruptores no concuerdan (modo Clean [Limpieza]) (en algunos modelos)
F6E1	Door latch not operating (Clean mode) (on some models) Loquet de portene fonctionne pas (mode de nettoyage) (sur certains modèles) La traba de la puerta no funciona (modo Clean [Limpieza]) (en algunos modelos)
F9E0	Oven over temperature when heating Dépassement température four quand four chauffe Temperatura excesiva en el horno durante el calentamiento
F9E0	Miswired house Miswired range Câblage défectueux du logement Câblage défectueux de la cuisinière Cableado de la casa incorrecto Cableado de la estufa incorrecto

RESISTANCES / RÉSISTANCE / RESISTENCIAS

Component / Composants / Componente	Pinout / Brochage / Patilla	Resistance or Voltage / Résistance ou tension / Resistencia o tensión
Door switch Contacteur de la porte Interruptor de la puerta	P3-1 to P3-2 P3-1 à P3-2 P3-1 a P3-2	2 VDC with door open 0 VDC with door closed 2 VCC porte ouverte 0 VCC porte fermée 2 VCC con la puerta abierta 0 VCC con la puerta cerrada
Oven temperature sensor (on some models) Capteur thermométrique du four (sur certains modèles) / Sensor de temperatura del horno (en algunos modelos)	P3-4 to P3-5 P3-4 à P3-5 P3-4 a P3-5	1000-1200 Ω at room temperature 1000-1200 Ω à température ambiante 1000-1200 Ω a temperatura ambiente
Oven light Lampe du four Luz del horno	P2-1 to WH (neutral) P1-3 P2-1 à BL (neutre) P1-3 P2-1 a BL (neutro) P1-3	0-40 Ω nominal 0-40 Ω nominal 0-40 Ω nominales
Bake element / Élément de cuisson au four / Elemento para hornear	P4-3 to P5-4 / P4-3 à P5-4 / P4-3 a P5-4	10-40 Ω nominal / 10-40 Ω nominal / 10-40 Ω nominales
Convection element (on some models) / Élément de convection (sur certains modèles) / Elemento de convección (en algunos modelos)	P2-4 to WH (neutral) P1-3 P2-4 à BL (neutre) P1-3 P2-4 a BL (neutro) P1-3	14-17 Ω nominal 14-17 Ω nominal 14-17 Ω nominales
Broil element / Élément de cuisson au gril / Elemento para asar a la parrilla	P5-1 to P5-4 / P5-1 à P5-4 / P5-1 a P5-4	10-40 Ω nominal / 10-40 Ω nominal / 10-40 Ω nominales
Thermo fuse / Fusible thermique / Fusible térmico	P5-1 to P5-4 / P5-1 à P5-4 / P5-1 a P5-4	240 VAC / 240 VCA / 240 VCA
Door latch motor (on some models) / Moteur du loquet de porte (sur certains modèles) / Motor de traba de la puerta (en algunos modelos)	P3-3 to WH (neutral) P1-3 P3-3 à BL (neutre) P1-3 P3-3 a BL (neutro) P1-3	500-3000 Ω 500-3000 Ω 500-3000 Ω
Warm Zone element (on some models) / Élément zone de maintien au chaud (sur certains modèles) / Elemento de zona de calentamiento (en algunos modelos)	P2-4 to WH (neutral) P1-3 P2-4 à BL (neutre) P1-3 P2-4 a BL (neutro) P1-3	120 VAC 120 VCA 120 VCA
Coil element / Élément en spirale / Elemento con bobina	H1 to H2 / H1 à H2 / H1 a H2	240 VAC / 240 VCA / 240 VCA
Element limiter switches Contacteur limiteur d'élément Interruptores de limitación de elementos	Term 2B to Term 1B Term S to Term H Borne 2B à Borne 1B Borne S à Borne H Term 2B a Term 1B Term S a Term H	Normal = Infinite resistance Normal = Résistance infinie Normal = Resistencia infinita
	RR - 4 to 2 LR - 1 or 3 to 2 A LF/RF - 3 or 4 to 2 A DAR - 4 à 2 GAR - 1 ou 3 à 2 A GAV/RAV - 3 ou 4 à 2 A Posterior derecho: 4 a 2 Posterior izquierdo: 1 o 3 a 2 A Frontal izquierdo/Frontal derecho: 3 o 4 a 2 A	Resistance of element will be displayed La résistance de l'élément sera affichée La resistencia del elemento será desplegado

W11776507A

IMPORTANT: Electrostatic discharge may cause damage to machine control electronics. Refer to online Tech Manual for additional information.

Check for proper voltage by completing the following steps:

1. Unplug appliance or disconnect power.
2. Connect voltage measurement equipment to proper connectors.
3. Plug in appliance or reconnect power and confirm voltage reading.
4. Unplug appliance or disconnect power.

IMPORTANT : Une décharge d'électricité statique peut faire subir des dommages aux circuits électroniques. Pour plus d'informations, consulter la Manuel technique du produit en ligne.

Contrôler que la tension est correcte en effectuant les étapes suivantes :

1. Débrancher la sécheuse ou déconnecter la source de courant électrique.
2. Brancher l'outil de mesure de la tension aux bons connecteurs.
3. Brancher l'appareil ou reconnecter la source de courant électrique et vérifier la tension.
4. Débrancher la sécheuse ou déconnecter la source de courant électrique.

IMPORTANTE: La descarga electrostática puede causar daños en los componentes electrónicos de control de la máquina. Consulte la Manual técnico en línea para obtener información adicional.

Para verificar el voltaje adecuado, complete los siguientes pasos:

1. Desenchufe el electrodoméstico o desconecte el suministro de energía.
2. Conecte el equipo de medición de voltaje en los conectores correspondientes.
3. Enchufe el electrodoméstico o vuelva a conectar el suministro de energía y confirme la lectura de voltaje.
4. Desenchufe el electrodoméstico o desconecte el suministro de energía.

OVEN

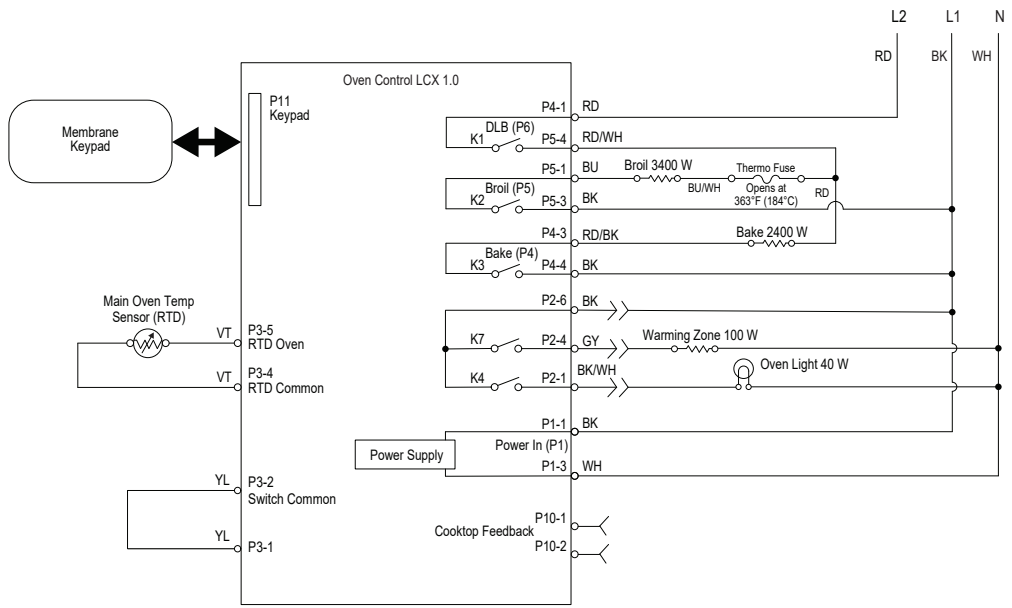

FOUR / HORNO

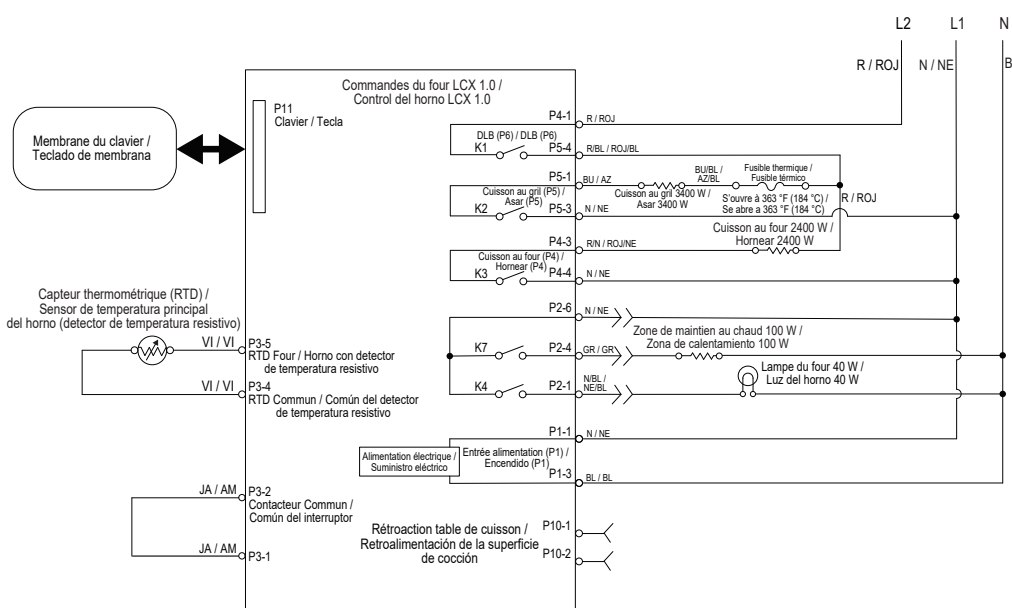

WIRE DIAGRAM / SCHÉMA DE CÂBLAGE / DIAGRAMA DE CABLEADO

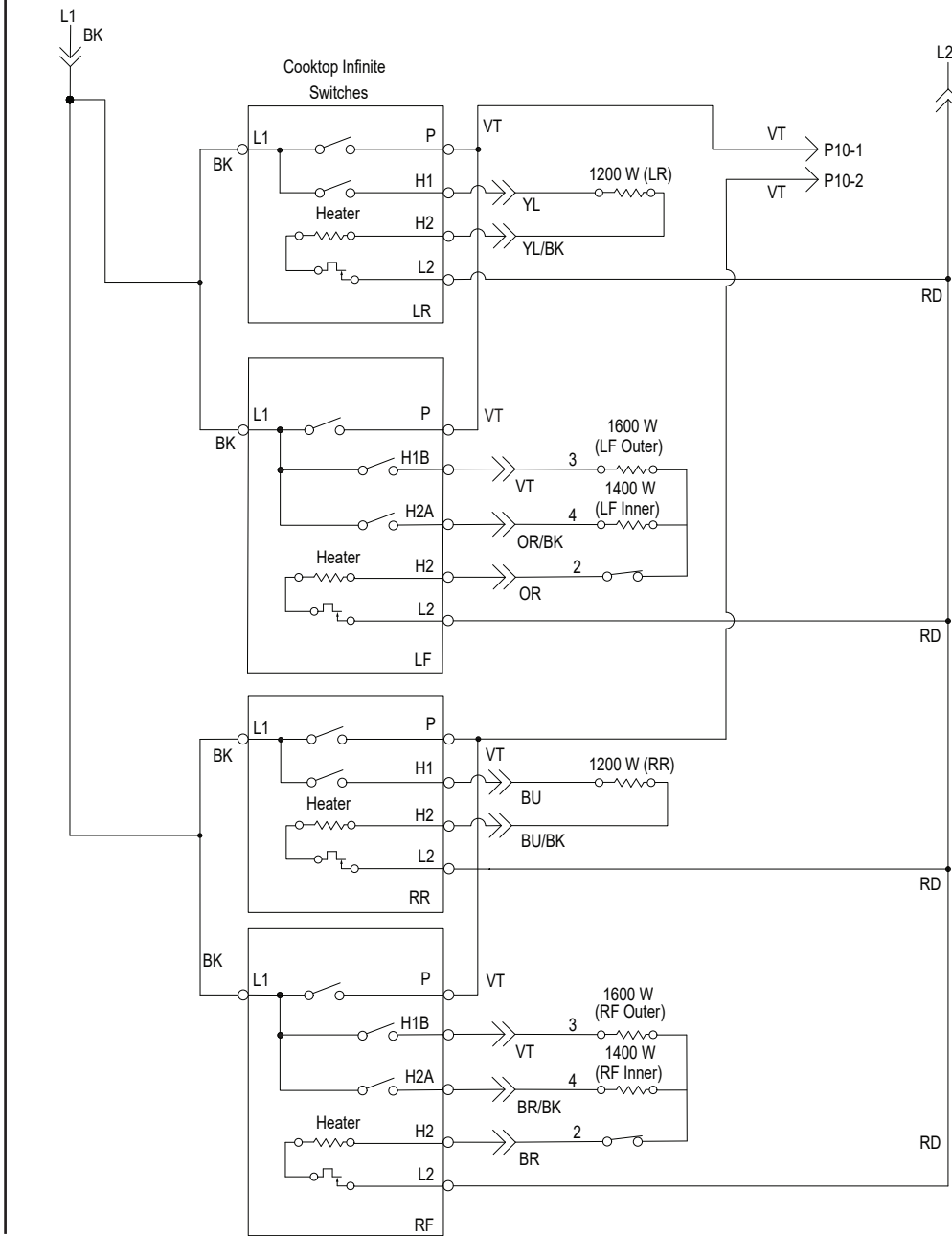
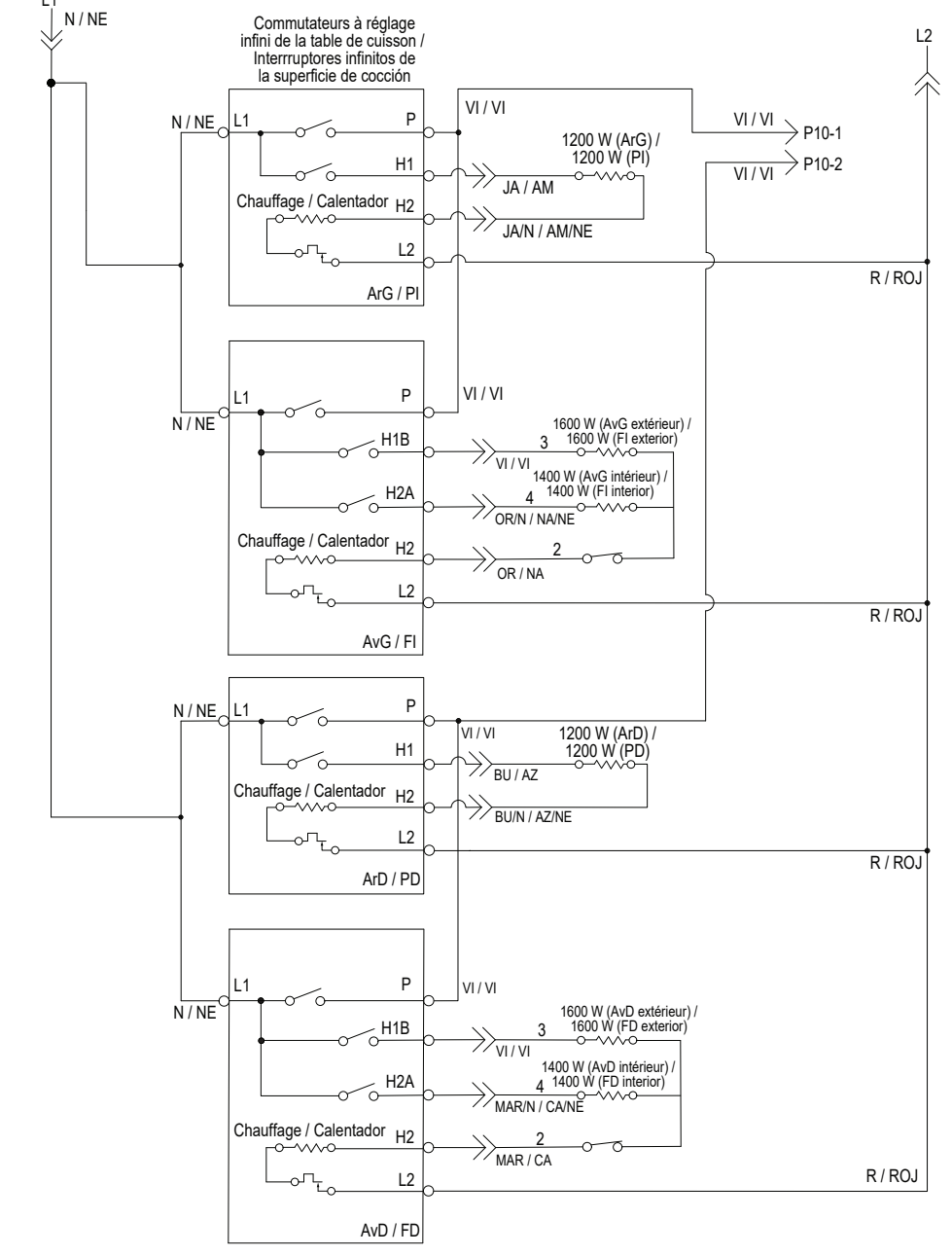

TABLE DE CUISSON / SUPERFICIE DE COCCIÓN



LEGEND / LÉGENDE / LEYENDA

Ground / Terre / Tierra	Connection / Connexion / Conexión	No Connection / Pas de conexión / No hay conexión	On Some Models / Sur certains modèles / En algunos modelos	In-Line Connection / Connexion en série / Conexión en línea	Connector P2, Position 1 / Connecteur P2, position 1 / Conector P2, Posición 1	Circuitry Enclosed Within / Circuit à l'intérieur / Circuito cerrado	Terminals / Broches du composant / Terminales	Single Switch / Contacteur simple / Interruptor simple	Thermal Switch (opens on heat rise) / Commutateur thermique (s'ouvre lorsque la chaleur augmente) / Interruptor térmico (se abre con un alza de calor)	Thermal Switch (closes on heat rise) / Commutateur thermique (se ferme lorsque la chaleur augmente) / Interruptor térmico (se cierra con un alza de calor)	Resistor or Element / Résistance ou élément / Resistor o Elemento	Motor / Moteur / Motor	Relay / Relais / Relé	Incandescent Light / Lampe à incandescence / Luz incandescente	Non-Resettable Fuse / Fusible non réarmable / Fusible no reajustable	Thermistor / Thermistance / Termistor	Indicator Light / Témoin lumineux / Luz indicadora	Triac / Triac / Triac	Thermo Fuse / Fusible thermique / Fusible térmico	Double Crimp / Double Pincer / Doble Pliegue	Splice / Épissure / Unión	Temp Sensor Capteur Thermométrique / Sensor de temperatura