



EZ CONNECT RACK SHELVING 60" (1.52 M) HIGH Assembly Instructions

Models

GARC304RGG - Hammered Granite
YGRC304RGG - Hammered Granite

Modèles

GARC304RGG - Ardoise Martelée
YGRC304RGG - Ardoise Martelée

Modelos

GARC304RGG - Granito Martillado
YGRC304RGG - Granito Martillado

ÉTAGÈRE EZ CONNECT DE 60 PO (1,52 M) DE HAUT Instructions d'assemblage

ESTANTE EZ CONNECT DE 60" (1,52 M) DE ALTURA Instrucciones de ensamblaje

TABLE OF CONTENTS/TABLE DES MATIÈRES/ÍNDICE

EZ CONNECT RACK SHELVING		ÉTAGÈRE EZ CONNECT		ESTANTE EZ CONNECT	
SAFETY	2	SÉCURITÉ	8	SEGURIDAD	14
DIMENSIONS	3	DIMENSIONS	9	DIMENSIONES	15
PARTS	4	PIÈCES	10	PIEZAS	16
ASSEMBLY INSTRUCTIONS	5	Exigences pour l'utilisation de l'étagère	11	Requisitos de uso del estante	17
Shelving Use Requirements.....	5	Déballage.....	11	Desempaquetage.....	17
Unpack	5	Assemblage	11	Ensamble y complete	17
Assemble & Complete	5	GARANTIE	13	GARANTÍA	19
WARRANTY	7				

EZ CONNECT RACK SHELVING SAFETY

Your safety and the safety of others are very important.

We have provided many important safety messages in this manual and on your appliance. Always read and obey all safety messages.



This is the safety alert symbol.

This symbol alerts you to potential hazards that can kill or hurt you and others.

All safety messages will follow the safety alert symbol and either the word "DANGER" or "WARNING."

These words mean:

⚠ DANGER

You can be killed or seriously injured if you don't immediately follow instructions.

⚠ WARNING

You can be killed or seriously injured if you don't follow instructions.

All safety messages will tell you what the potential hazard is, tell you how to reduce the chance of injury, and tell you what can happen if the instructions are not followed.

DIMENSIONS

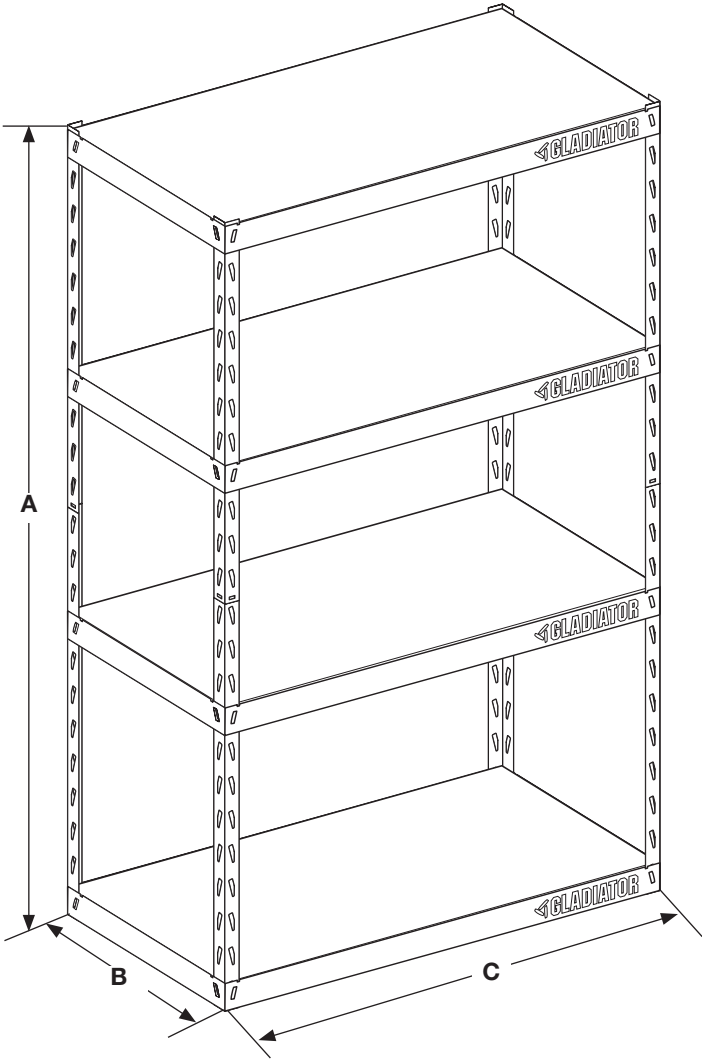

Model	GARC304R* / YGRC304R*
A	60" (152 cm)
B	15" (38.1 cm)
C	30" (76.2 cm)
D	29" (73.8 cm)
E	14" (36.1 cm)

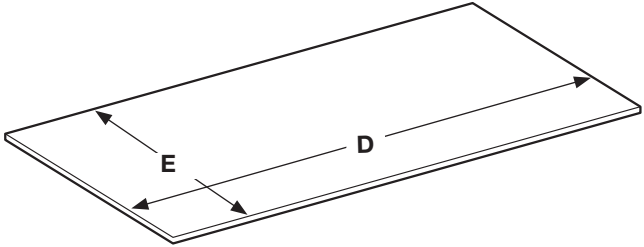

PARTS

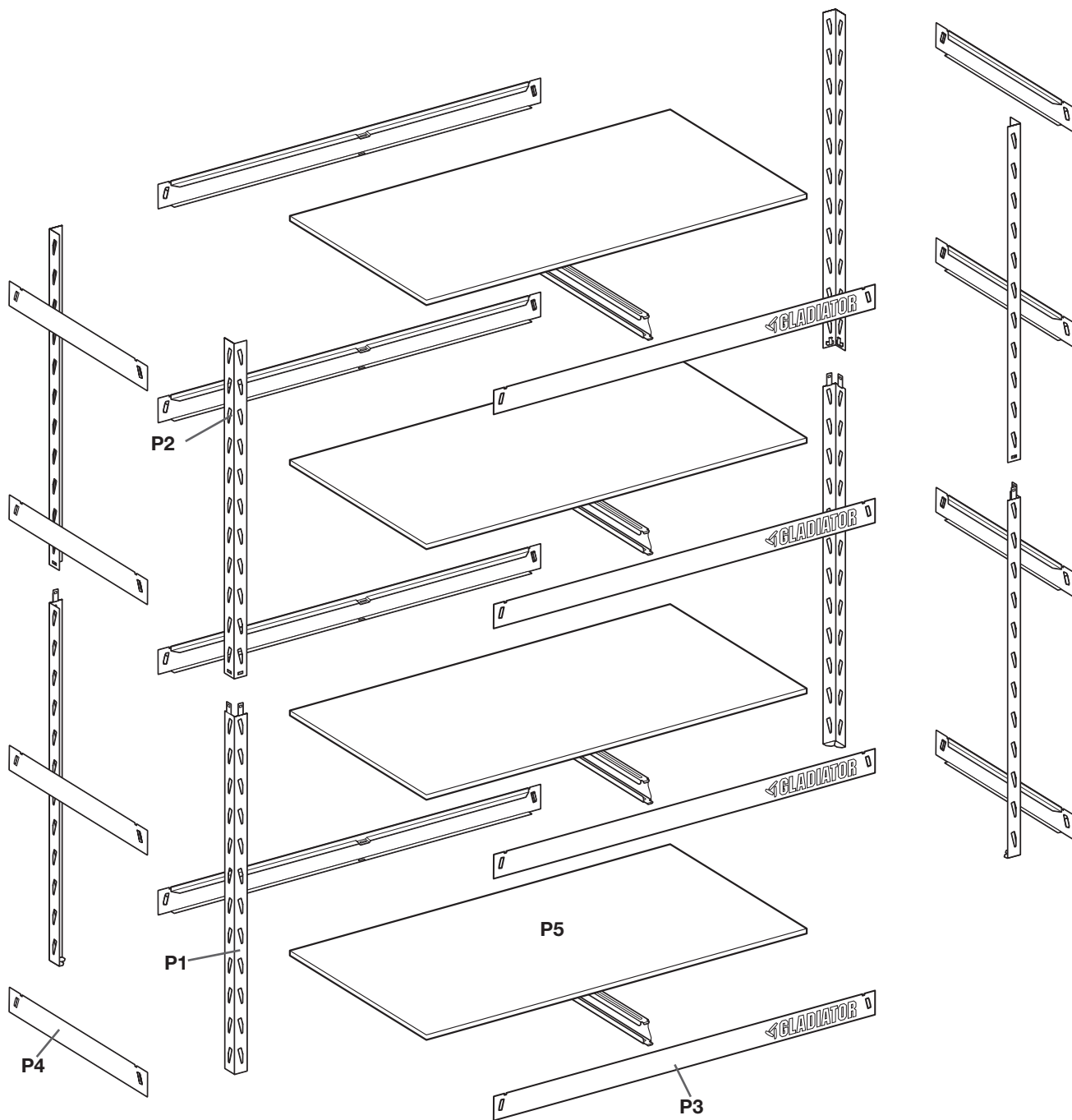

RACK

P1 - Bottom Posts (4)

P2 - Top Posts (4)

P3 - Horizontal Support Beams (8)

P4 - Side Support Beams (8)

P5 - Laminate Shelves (4)

NOTE: No tools or hardware needed for assembly

ASSEMBLY INSTRUCTIONS

Shelving Use Requirements

- Maximum weight limit is 400 lbs (181 kg) for each shelf, not to exceed 1,600 lbs (726 kg) for the entire shelving unit.

⚠ WARNING

Excessive Weight Hazard

Use two or more people to move shelving.

Failure to do so can result in back or other injury.

Unpack

NOTE: Use one person to assemble shelving and two people to move it.

1. Remove and verify the contents. See the “Parts” section so you can sort out all of the parts.
2. Dispose of/recycle all packaging materials.

Assemble & Complete

- No tools or hardware required.
- Can be assembled by one person.

IMPORTANT:

- Determine shelf spacing before assembly.

NOTE: It is recommended to equally space the shelves from top to bottom of the shelving unit and build it from the bottom up. See the “End Frames/Support Beams” illustration.

- Prior to assembly, refer to the sticker located on the inside of one of the P4 side support beams and record model and serial numbers on the included warranty page. There are many benefits for registering the product. Find out more and register the product online at www.gladiatorgarageworks.com.

Support Beam Orientation

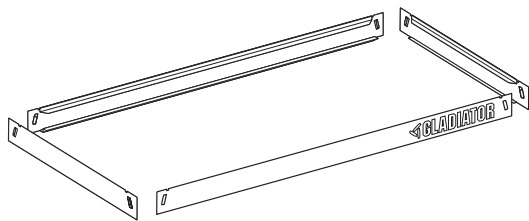

End Frames/Support Beams

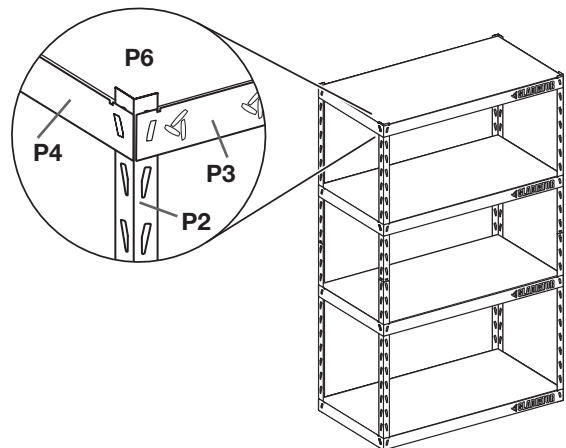

NOTES:

- It is recommended to put beams at notch 1, 9, 16, and 23 (counting from the bottom up) to keep shelving rack balanced. Keep two of the shelves on the bottom half of the shelving rack.
- All support beams need to be at the same height or the shelves will not assemble correctly.
- During assembly press firmly on all side and horizontal support beams (P3 and P4) to ensure they are properly installed into the slots on top and bottom posts.

1. Attach support beams to bottom post

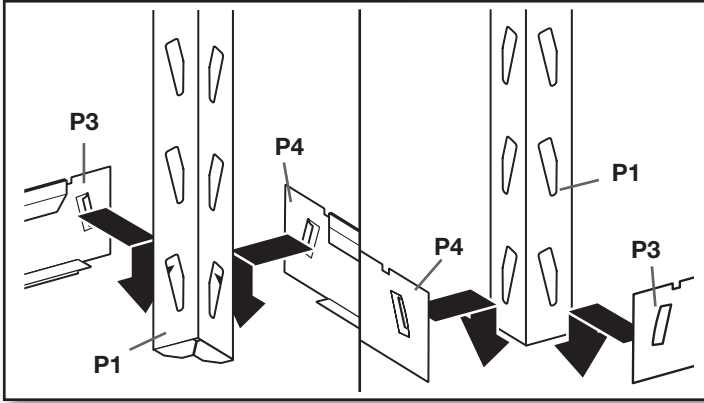

Use bottom post (P1) and attach horizontal support beam (P3) across the front, and attach a side support beam (P4) to the other side. Insert horizontal and side beams starting at the top of the slots on the upright posts and pushing down after engagement. This will give you support while building your shelves up. You have now assembled one corner.

2. Assemble bottom

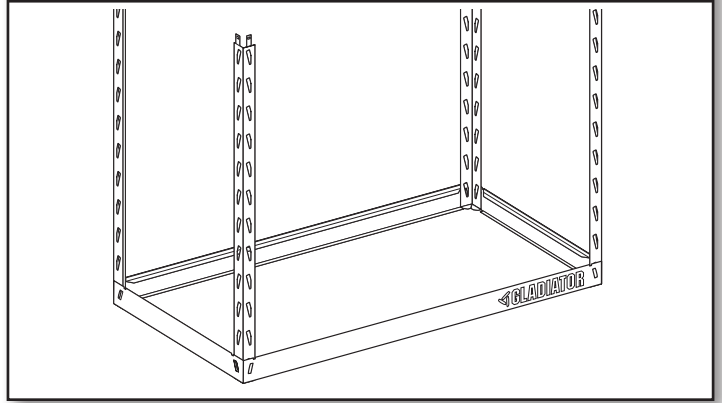

Repeat Step 1 to assemble the other 3 corners, completing the bottom shelf. Press firmly on all side and horizontal support beams to ensure they are properly installed in the upright beams.

3. Add 1st shelf

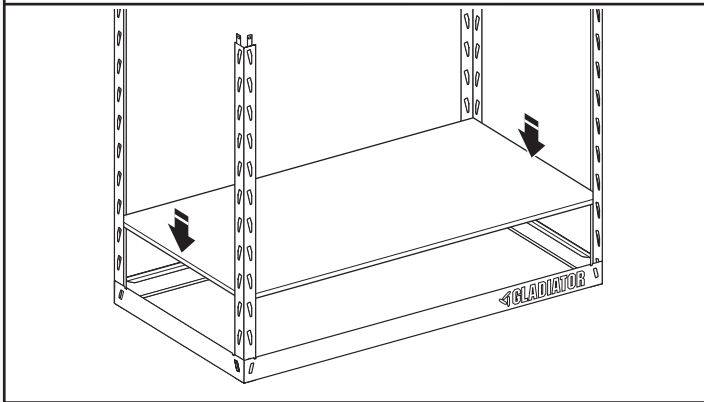

Add laminate shelf to the bottom of the frame.

4. Assemble 2nd shelf

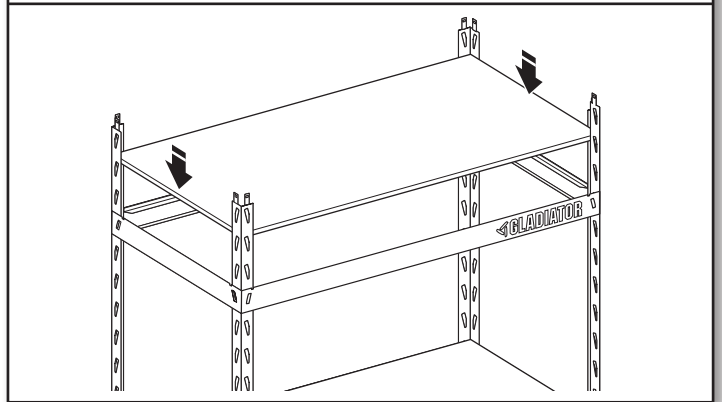

Repeat steps 1 and 2. We recommend adding the section at notch 9 from the bottom of the post. Add the horizontal and side support beams. Add shelf.

NOTE: It is recommend adding shelves to the bottom half of the shelving rack for better support before beginning next step.

5. Add top post

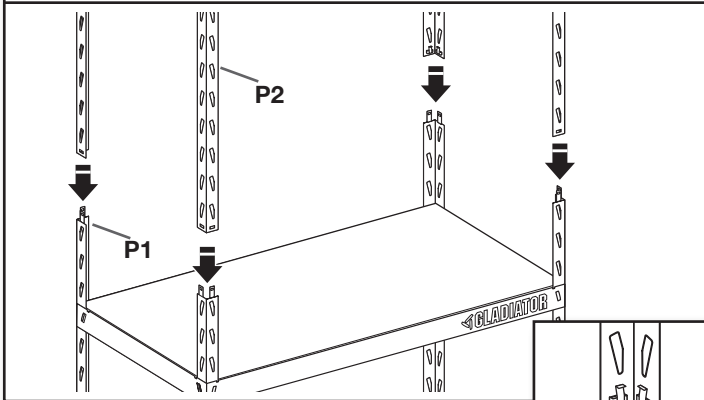

Insert top post (P2) into bottom post (P1) until you hear a click.

NOTE: Posts may appear loose until completion of Step 7.

6. Assemble 3rd shelf

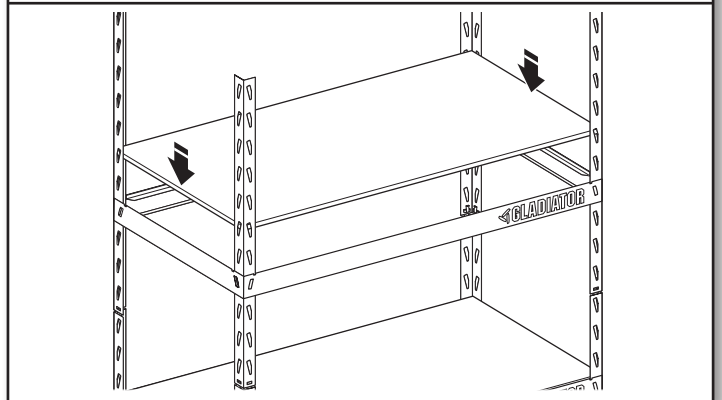

Repeat steps 1 and 2. We recommend adding the section at notch 8 from the top. Add the horizontal and side support beams. Add shelf.

7. Assemble top shelf

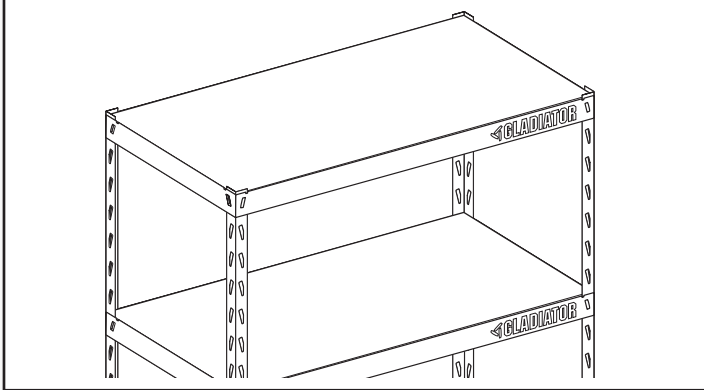

Repeat steps 1 and 2. We recommend adding the section at the top notch of the post. Add the horizontal and side support beams. Add shelf.

8. Check all beams

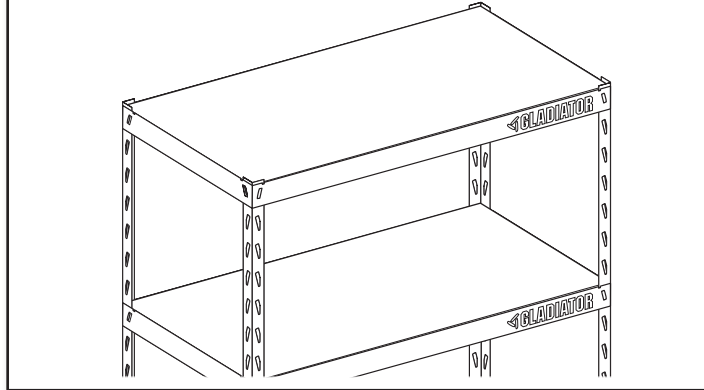

Verify that all beams are properly assembled and firmly seated into the top and bottom post slots.

9. Move shelving

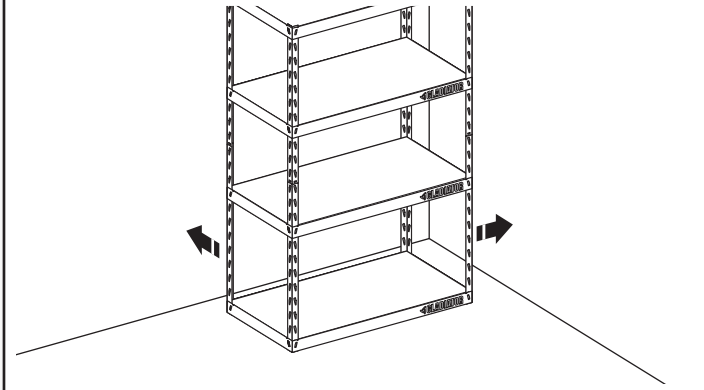

Using two people, move the rack shelving to its final location.

WARRANTY

For warranty information:

In the U.S.A. call **1-866-342-4089** or visit our website at

www.gladiatorgarageworks.com

In Canada call **1-800-807-6777** or visit our website at

www.gladiatorgarageworks.ca

ÉTAGÈRE EZ CONNECT SÉCURITÉ

Votre sécurité et celle des autres est très importante.

Nous donnons de nombreux messages de sécurité importants dans ce manuel et sur votre appareil ménager. Assurez-vous de toujours lire tous les messages de sécurité et de vous y conformer.



Voici le symbole d'alerte de sécurité.

Ce symbole d'alerte de sécurité vous signale les dangers potentiels de décès et de blessures graves à vous et à d'autres.

Tous les messages de sécurité suivront le symbole d'alerte de sécurité et le mot "DANGER" ou "AVERTISSEMENT". Ces mots signifient :

⚠ DANGER

Risque possible de décès ou de blessure grave si vous ne suivez pas immédiatement les instructions.

⚠ AVERTISSEMENT

Risque possible de décès ou de blessure grave si vous ne suivez pas les instructions.

Tous les messages de sécurité vous diront quel est le danger potentiel et vous disent comment réduire le risque de blessure et ce qui peut se produire en cas de non-respect des instructions.

DIMENSIONS

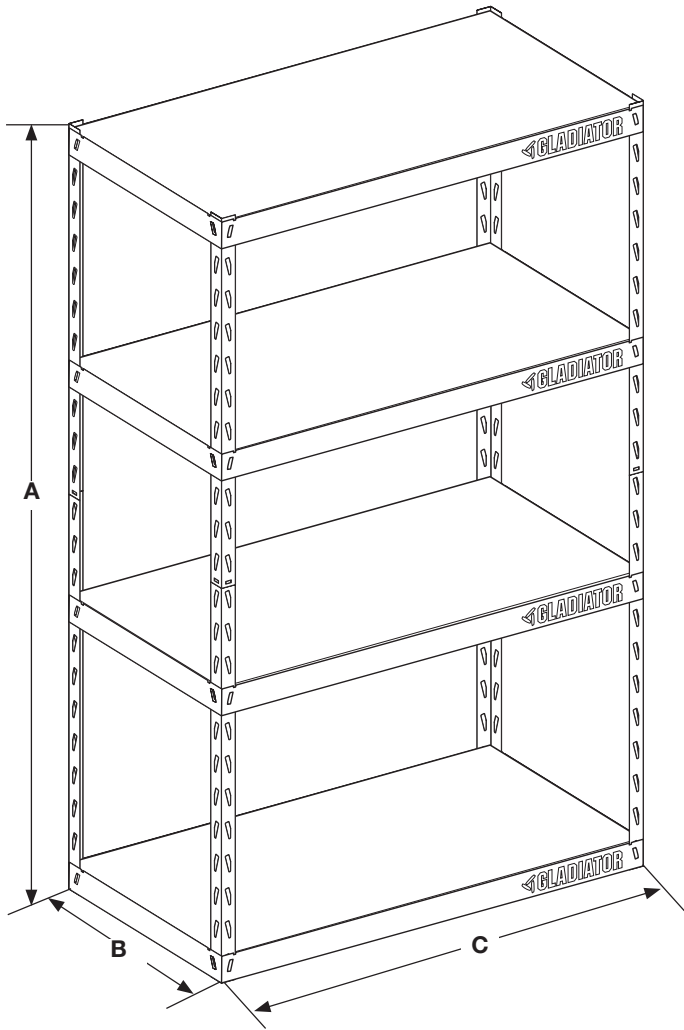

Modèle	GARC304R*/ YGRC304R*
A	60" (152 cm)
B	15" (38,1 cm)
C	30" (76,2 cm)
D	29" (73,8 cm)
E	14" (36,1 cm)

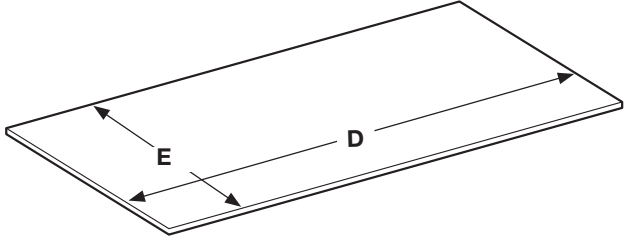

PIÈCES

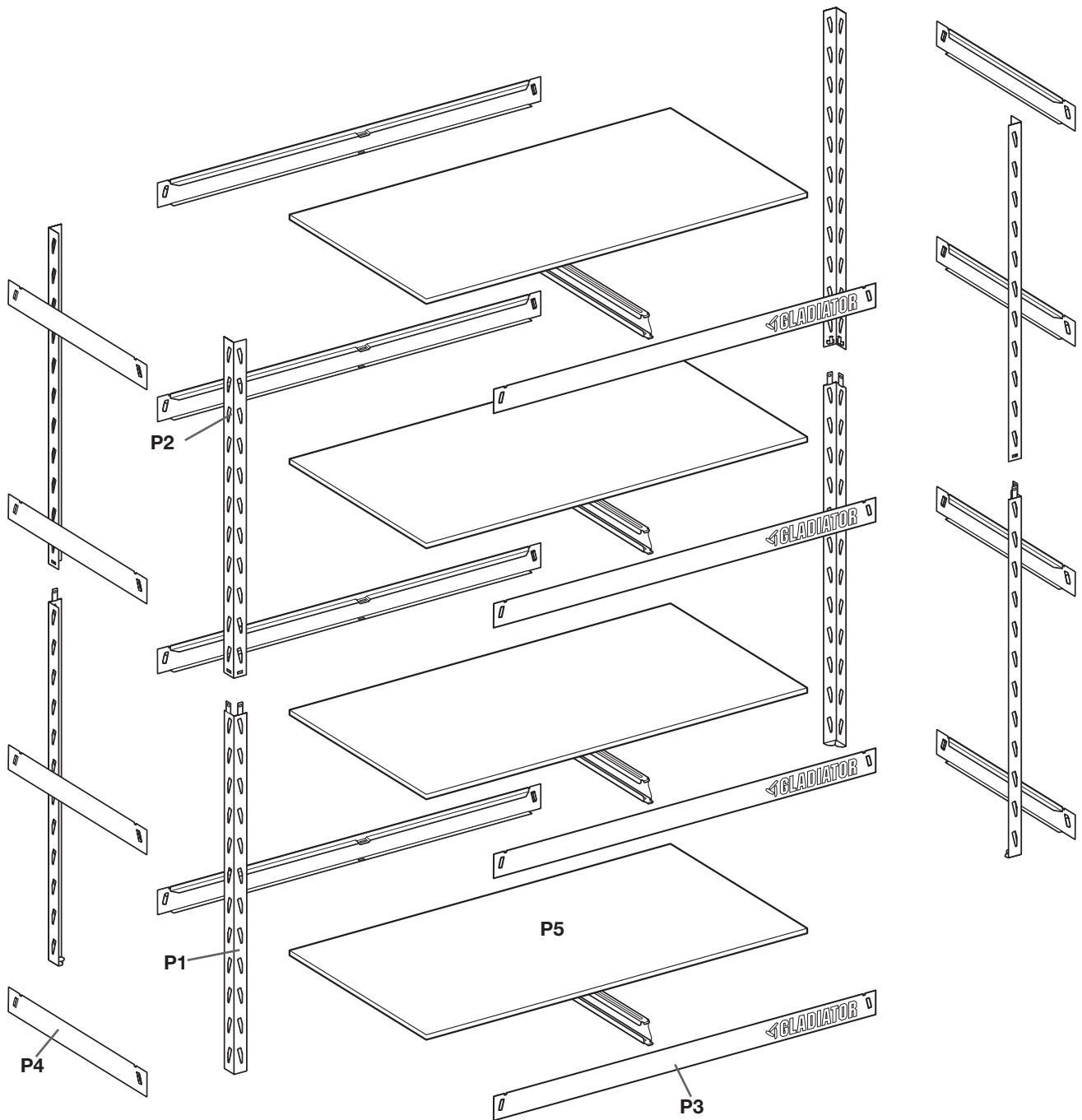

PANIER

- P1 – Montants inférieurs (4)
- P2 – Montants supérieurs (4)
- P3 – Poutres de support horizontales (8)
- P4 – Poutres de support latérales (8)
- P5 – Tablettes laminées (4)

REMARQUE : L'assemblage ne requiert pas d'outil ou d'équipement

INSTRUCTION D'ASSEMBLAGE

Exigences pour l'utilisation de l'étagère

- Charge maximale pour chaque tablette de 400 lbs (181 kg) et de 1 600 lb (726 kg) pour l'étagère en entier.

AVERTISSEMENT

Risque du poids excessif

Utiliser deux ou plus de personnes pour déplacer, assembler, ou installer l'armoire.

Le non-respect de cette instruction peut causer une blessure au dos ou d'autre blessure.

Déballage

REMARQUE : Il ne faut qu'une personne pour assembler l'étagère, mais deux pour la déplacer.

1. Retirer le contenu; vérifier la présence de tous les composants. Consulter la section "Pièces" pour pouvoir trier les pièces.
2. Éliminer/recycler tous les matériaux d'emballage.

Assemblage

- L'assemblage ne requiert pas d'outil ou d'équipement.
- Peut être assemblée par une personne.

IMPORTANT :

- Décider de l'emplacement de l'étagère avant de l'assembler.

REMARQUE : Il est recommandé de placer les tablettes à une distance égale les unes des autres, du haut vers le bas, et d'assembler l'étagère du bas vers le haut. Consulter l'illustration "Bouts du cadre/poutres de support".

- Avant l'assemblage, consulter l'autocollant situé sur le côté de l'une des poutres de support latérales P4 et écrire les numéros de modèle et de série sur la page de garantie incluse. Il y a plusieurs avantages à enregistrer le produit. Pour obtenir plus de renseignements et enregistrer le produit en ligne, visiter le www.gliaditorgarageworks.com.

Orientation des poutres de support

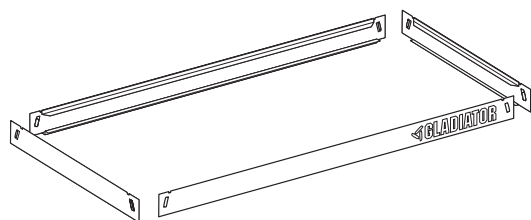

Bouts du cadre/poutres de support

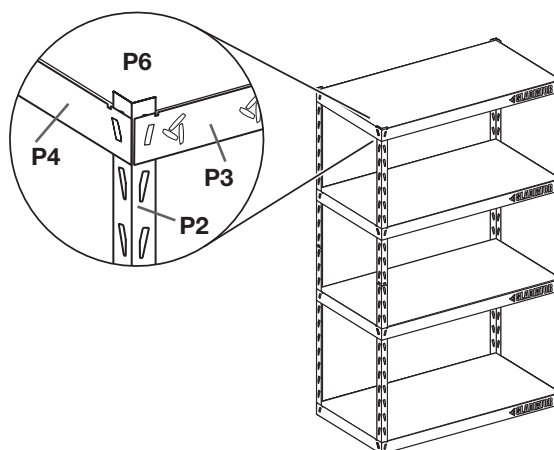

REMARQUES :

- Il est recommandé de positionner les poutres aux encoches 1, 9, 16 et 23 (en comptant du bas vers le haut). Pour bien équilibrer l'ensemble, placer 2 des tablettes dans la moitié inférieure de l'étagère.
- Il sera impossible de bien assembler l'étagère si les poutres de support ne sont pas toutes à la même hauteur.
- Pendant l'assemblage, appuyer fermement sur chacun des côtés des poutres de support latérales et horizontales (P3 et P4) pour s'assurer qu'elles sont bien insérées dans les fentes des montants inférieurs et supérieurs.

1. Fixer les poutres de support aux montants inférieurs

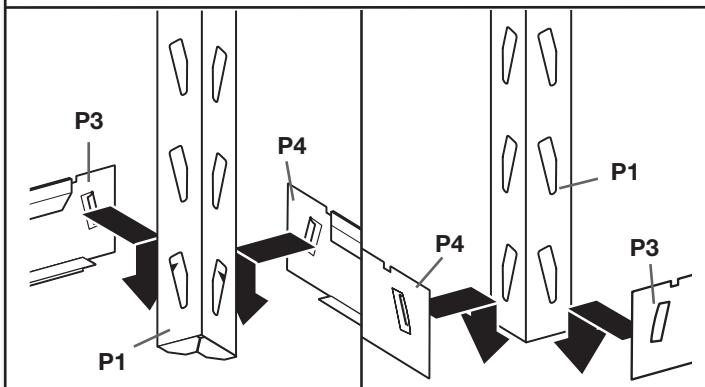

Utiliser le montant inférieur (P1) et fixer la poutre de support horizontale (P3) sur l'avant, puis fixer la poutre de support latérale (P4) à l'autre côté. Insérer les poutres de support latérales et horizontales en commençant par le haut des fentes des montants debout et en poussant vers le bas une fois qu'elles sont insérées. Ceci permet d'obtenir le support nécessaire pour bâtir l'étagère. Un coin est maintenant assemblé.

3. Ajouter la 1^{re} tablette

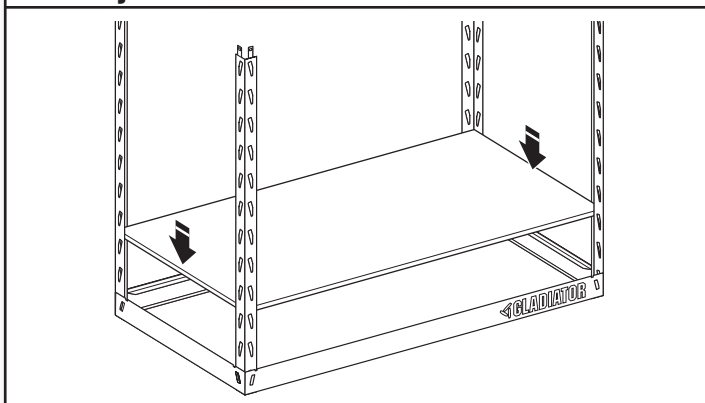

Ajouter la tablette laminée au cadre du bas. Placer doucement la tablette laminée sur les poutres.

5. Ajouter les montants supérieurs

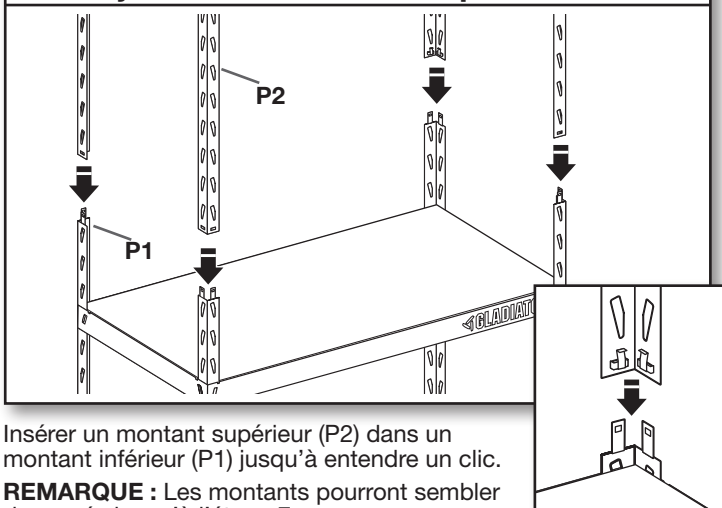

Insérer un montant supérieur (P2) dans un montant inférieur (P1) jusqu'à entendre un clic.

REMARQUE : Les montants pourront sembler desserrés jusqu'à l'étape 7.

2. Assembler le bas

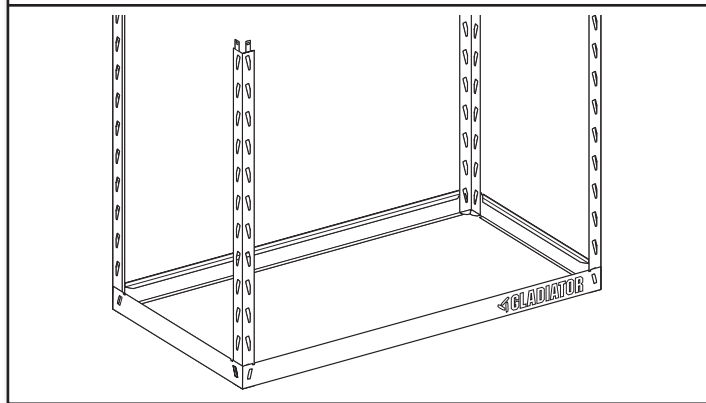

Répéter l'étape 1 pour les 3 autres coins. La partie inférieure de l'étagère est terminée. Appuyer fermement sur tous les supports latéraux et horizontaux pour s'assurer qu'ils sont bien installés aux montants debouts.

4. Assembler le 2^e niveau

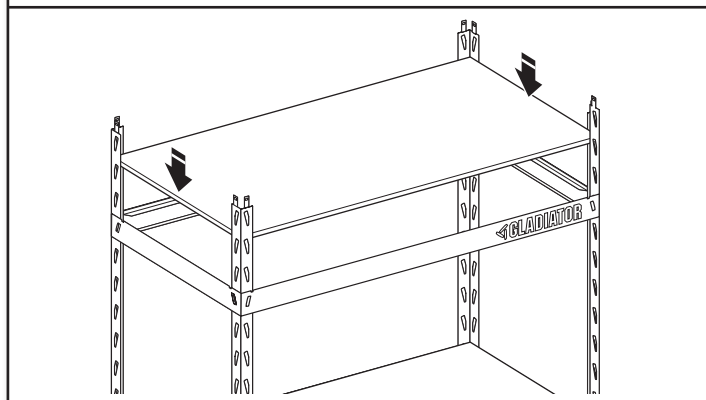

Répéter les étapes 1 et 2. Il est recommandé d'ajouter le 2^e niveau aux encoches 9 en comptant à partir du montant inférieur. Ajouter les poutres de support horizontales et latérales. Ajouter une tablette.

REMARQUE : Il est recommandé de placer tablettes dans la moitié inférieure de l'étagère pour offrir un bon support.

6. Assembler le 3^e niveau

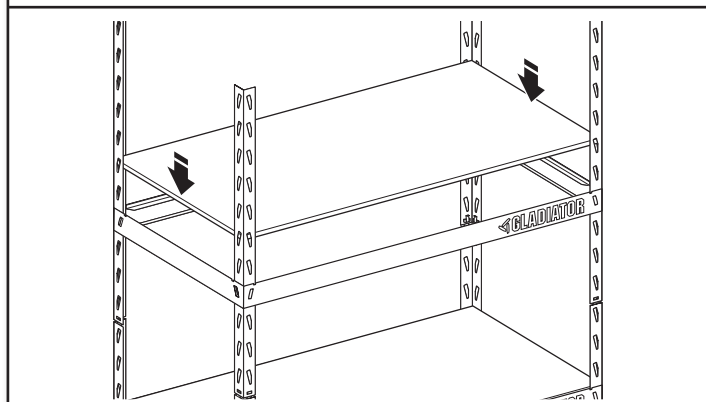

Répéter les étapes 1 et 2. Il est recommandé d'ajouter le niveau suivant aux encoches 8 en comptant à partir du montant supérieur. Ajouter les poutres de support horizontales et latérales. Ajouter une tablette.

7. Assembler le 4^e niveau

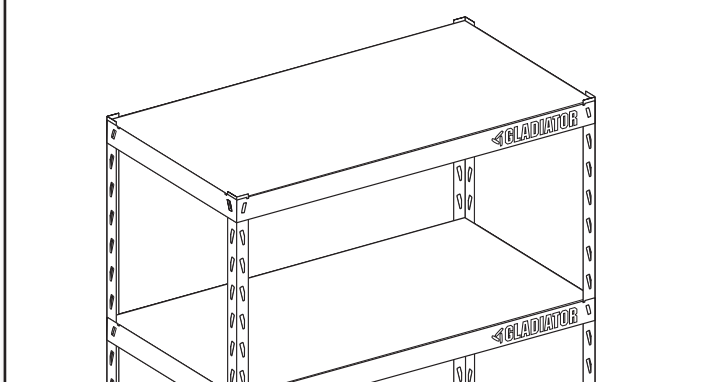

Répéter les étapes 1 et 2. Il est recommandé d'ajouter le ce niveau aux encoches 21 en supérieures. Ajouter les poutres de support horizontales et latérales. Ajouter une tablette.

8. Vérifier toutes les poutres

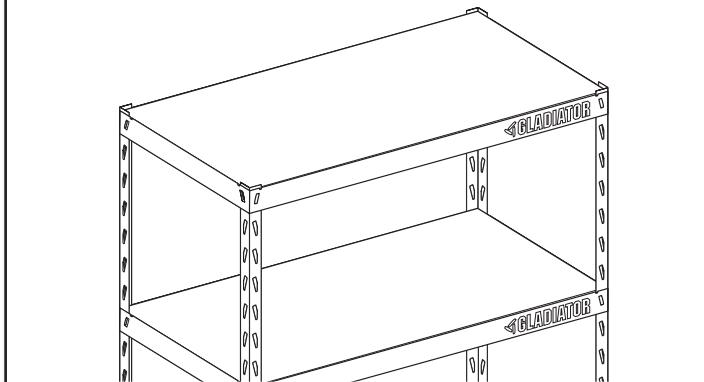

Vérifier que tous les montants sont bien assemblés et enfoncés dans les fentes des montants supérieurs et inférieurs.

9. Déplacer l'étagère

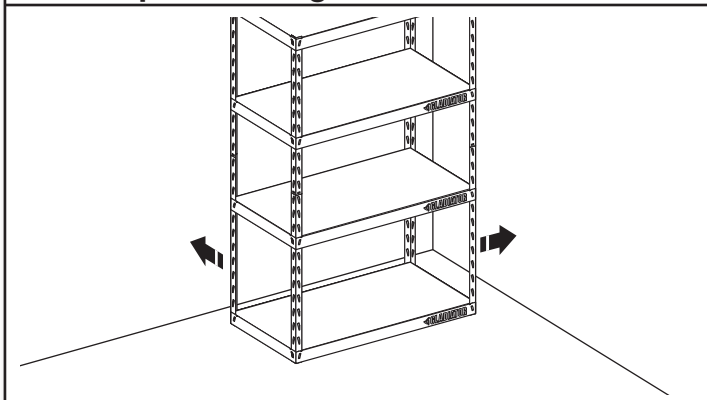

À l'aide d'une autre personne, déplacer l'étagère à son emplacement final.

GARANTIE

Pour des informations concernant la garantie :

Aux États-Unis, composer le **1 866 342-4089** ou visiter notre site Web à l'adresse

www.gladiatorgarageworks.com

Au Canada, composer le **1 800 807-6777** ou visiter notre site Web à l'adresse

www.gladiatorgarageworks.ca

ESTANTE EZ CONNECT SEGURIDAD

Su seguridad y la seguridad de los demás es muy importante.

Hemos incluido muchos mensajes importantes de seguridad en este manual y en su electrodoméstico. Lea y obedezca siempre todos los mensajes de seguridad.



Este es el símbolo de alerta de seguridad.

Este símbolo le llama la atención sobre peligros potenciales que pueden ocasionar la muerte o una lesión a usted y a los demás.

Todos los mensajes de seguridad irán a continuación del símbolo de advertencia de seguridad y de la palabra "PELIGRO" o "ADVERTENCIA". Estas palabras significan:

 **PELIGRO**

Si no sigue las instrucciones de inmediato, usted puede morir o sufrir una lesión grave.

 **ADVERTENCIA**

Si no sigue las instrucciones, usted puede morir o sufrir una lesión grave.

Todos los mensajes de seguridad le dirán el peligro potencial, le dirán cómo reducir las posibilidades de sufrir una lesión y lo que puede suceder si no se siguen las instrucciones.

DIMENSIONES

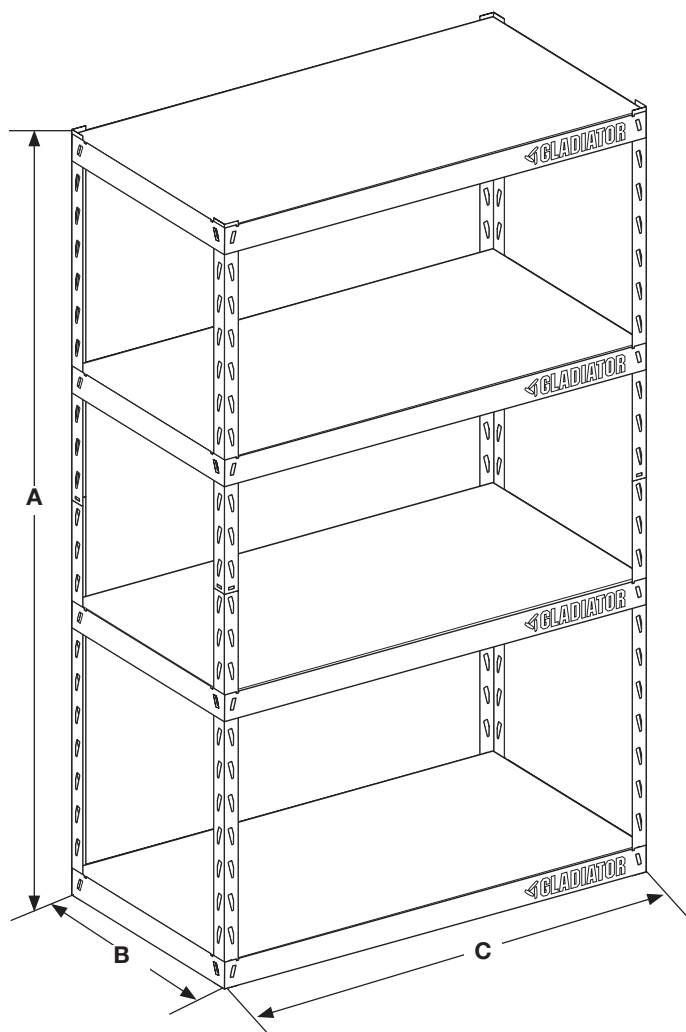

Modelo	GARC304R*/ YGRC304R*
A	60" (152 cm)
B	15" (38,1 cm)
C	30" (76,2 cm)
D	29" (73,8 cm)
E	14" (36,1 cm)

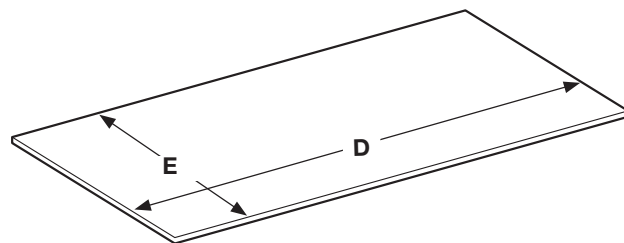

PIEZAS

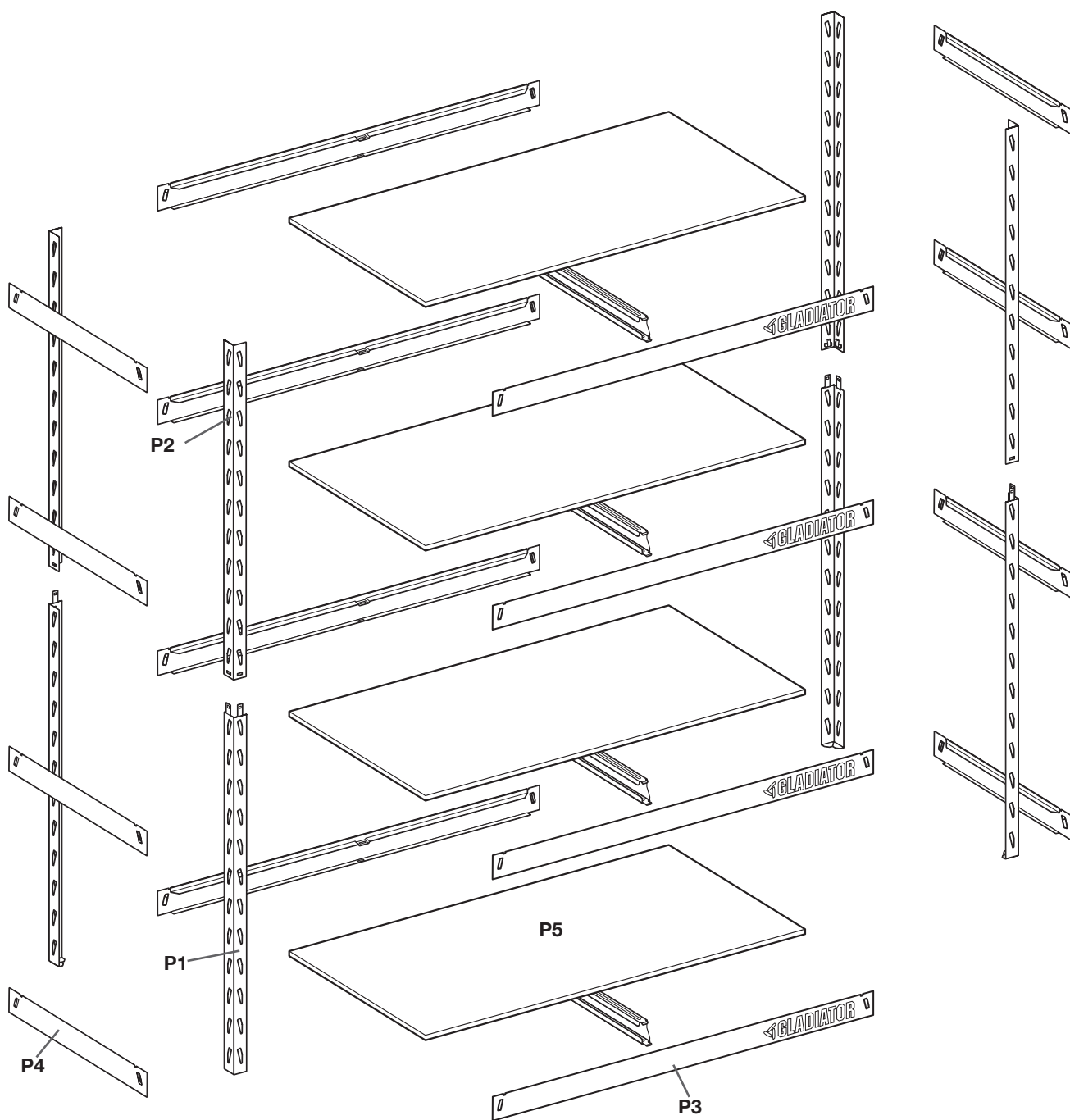

CANASTA

- P1 - Postes inferiores (4)
- P2 - Postes superiores (4)
- P3 - Vigas de soporte horizontales (8)
- P4 - Vigas de soporte laterales (8)
- P5 - Estanterías laminadas (4)

NOTA: No se requieren herramientas para el ensamblaje

INSTRUCCIONES DE ENSAMBLAJE

Requisitos de uso del estante

- El límite de peso máximo es de 400 lbs (181 kg) para cada estante; no exceda 1 600 lbs (726 kg) para la unidad de estantería completa.

⚠ ADVERTENCIA

Peligro de Peso Excesivo

Use dos o más personas para mover, ensamblar o instalar el armario.

No seguir esta instrucción puede ocasionar una lesión en la espalda u otro tipo de lesiones.

Desempaquete

NOTA: Use a 1 persona para ensamblar el estante y 2 para moverlo.

- Desempaquete y verifique el contenido. Consulte la sección "Piezas" para familiarizarse con las piezas.
- Deseche o recicle todos los materiales de empaque.

Ensamble y complete

- No se requieren herramientas.
- Una sola persona puede realizar el ensamblaje.

IMPORTANTE:

- Determine el espacio disponible antes de ensamblar.

NOTA: Se recomienda dejar un espacio equivalente entre los estantes desde la parte superior a la inferior y construir desde abajo hacia arriba. Vea la ilustración "Marcos/vigas de soporte".

- Antes del ensamblaje, consulte el autoadhesivo en la parte interna de una de las vigas de soporte laterales P4 y registre el modelo y número de serie que aparecen en la página de garantía incluida. Registrar el producto tiene muchos beneficios. Obtenga más información y registre el producto en línea en www.gladiatorgarageworks.com.

Orientación de las vigas de soporte

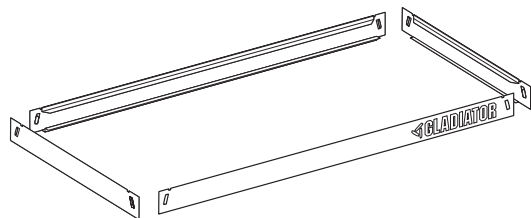

Marcos/vigas de soporte

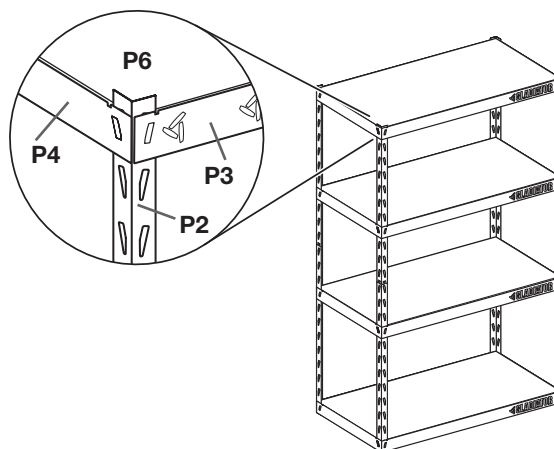

NOTAS:

- Se recomienda poner vigas en las hendiduras 1, 9, 16, y 23 (contando de abajo hacia arriba). Para mantener el estante equilibrado, mantenga 2 de las estanterías en la mitad inferior del estante.
- Todas las vigas de soporte necesarias deben estar a la misma altura o no se ensamblarán correctamente.
- Durante el ensamblaje, presione firmemente todas las vigas de soporte laterales y horizontales (P3 y P4) para garantizar que estén instaladas adecuadamente en las ranuras de los postes superior e inferior.

1. Fije las vigas de soporte al poste inferior

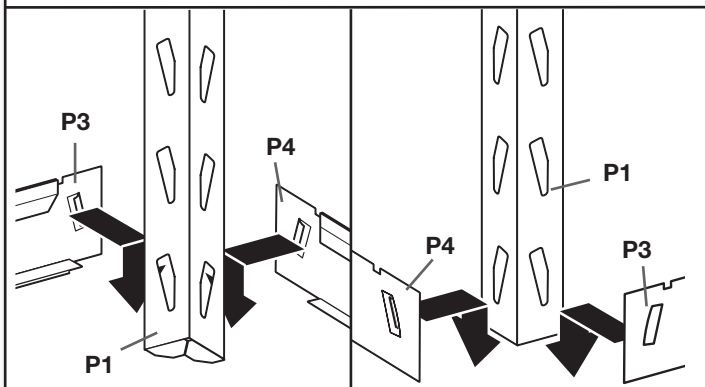

Use el poste inferior (P1) y fije la viga de soporte horizontal (P3) por el frente, y fije la viga de soporte lateral (P4) en el otro lado. Inserte las vigas horizontal y lateral en la parte superior de las ranuras de los postes verticales, y empújelas hacia abajo después de encajarlas. Esto le entregará soporte mientras fija más estanterías. Ahora ensambló una esquina.

2. Ensamble la parte inferior

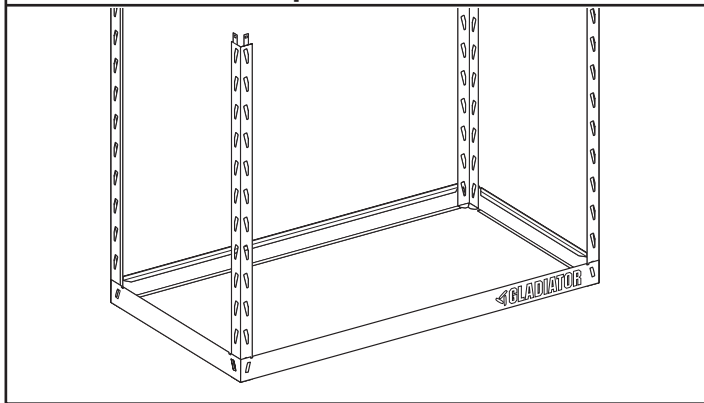

Repita el paso 1 para ensamblar las 3 esquinas restantes, con lo que se completa la estantería inferior. Presione firmemente todas las vigas de soporte horizontales y laterales para garantizar que estén instaladas adecuadamente en las vigas verticales.

3. Agregue la primera estantería

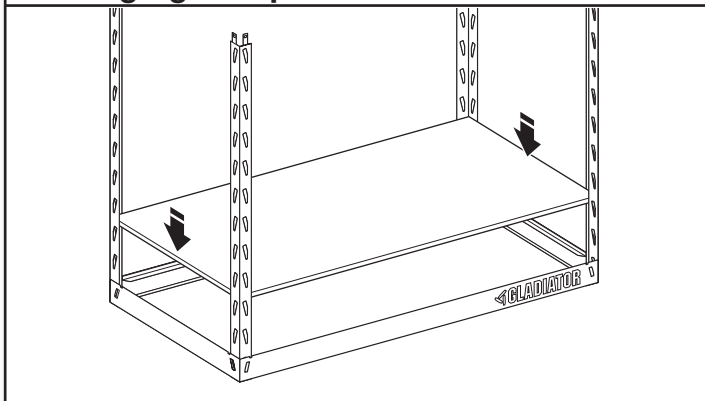

Agregue la estantería laminada en la parte inferior del marco.

4. Ensamble la segunda estantería

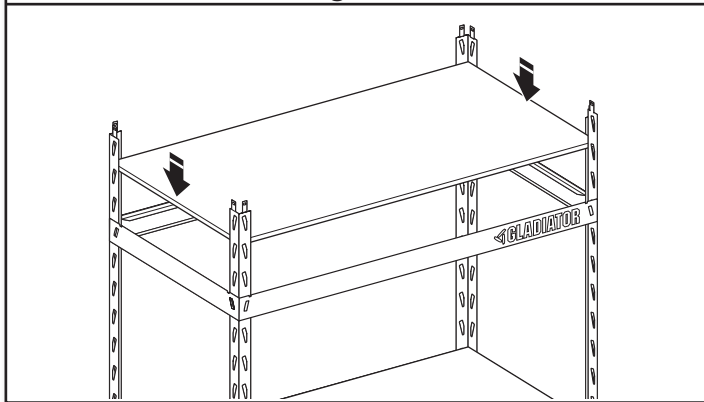

Repita los pasos 1 y 2. Se recomienda que agregue una sección en la hendidura 8 desde la parte inferior del poste. Agregue las vigas de soporte horizontal y lateral. Agregue una fijación por canal de enlace y la estantería.

NOTA: Se recomienda que agregue las estanterías en la mitad inferior del estante para dar mayor soporte antes del siguiente paso.

5. Agregue el poste superior

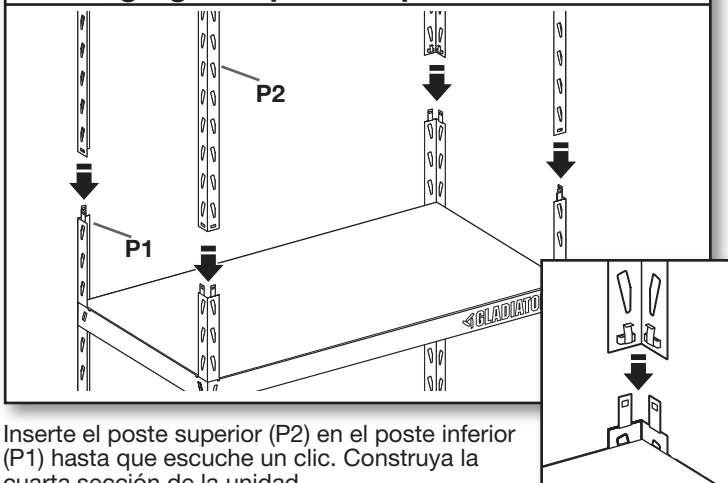

Inserte el poste superior (P2) en el poste inferior (P1) hasta que escuche un clic. Construya la cuarta sección de la unidad.

NOTA: Los postes pueden parecer sueltos hasta que complete el paso 7.

6. Ensamble la tercera estantería

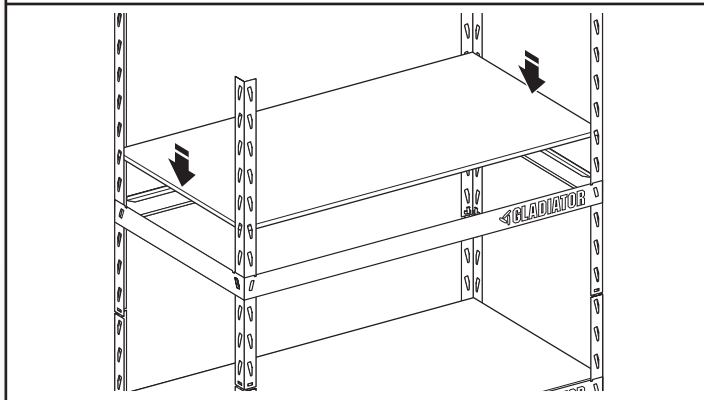

Repita los pasos 1 y 2. Se recomienda que agregue una sección en la hendidura 8 desde la parte superior. Agregue las vigas de soporte horizontal y lateral. Agregue la estantería.

7. Ensamble la estantería superior

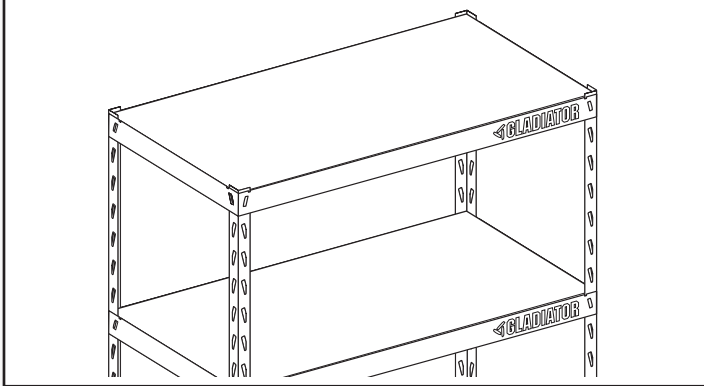

Repita los pasos 1 y 2. Se recomienda que agregue una sección en la hendidura superior del poste. Agregue las vigas de soporte horizontal y lateral. Agregue la estantería.

8. Revise todas las vigas

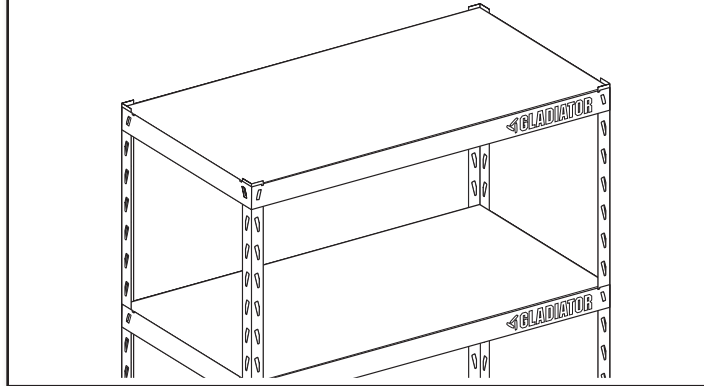

Verifique que todas las vigas estén ensambladas adecuadamente y descansen firmemente en las ranuras superior e inferior de los postes.

9. Más estanterías

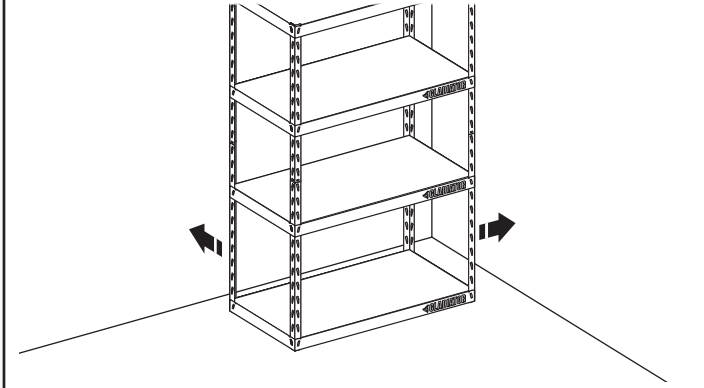

Entre 2 personas, mueva el estante a su ubicación definitiva.

GARANTÍA

Para obtener información sobre la garantía:

En EE. UU., llame al **1-866-342-4089** o visite nuestro sitio web en

www.gladiatorgarageworks.com

En Canadá, llame al **1-800-807-6777** o visite nuestro sitio web en

www.gladiatorgarageworks.ca