



**EZ CONNECT
RACK SHELVING
72" (1.83 m) HIGH
Assembly Instructions**

Models

- GARK365TGG - 36" Hammered Granite
- GARK485TGG - 48" Hammered Granite
- GARK485XGG - 48" Hammered Granite

Modèles

- GARK365TGG - 36" Ardoise Martelée
- GARK485TGG - 48" Ardoise Martelée
- GARK485XGG - 48" Ardoise Martelée

Modelos

- GARK365TGG - 36" Granito Martillado
- GARK485TGG - 48" Granito Martillado
- GARK485XGG - 48" Granito Martillado

**ÉTAGÈRE EZ
CONNECT DE 72 PO
(1,83 m) DE HAUT
Instructions d'assemblage**

**ESTANTE EZ
CONNECT DE 72"
(1,83 m) DE ALTURA
Instrucciones de ensamblaje**

TABLE OF CONTENTS/TABLE DES MATIÈRES/ÍNDICE

EZ CONNECT RACK SHELVING SAFETY	SÉCURITÉ DE L'ARMOIRE	SEGURIDAD DEL ARMARIO
2	9	16
DIMENSIONS	DIMENSIONS	DIMENSIONES
3	10	17
PARTS	PIÈCES	PIEZAS
4	11	18
ASSEMBLY INSTRUCTIONS	INSTRUCTION D'ASSEMBLAGE	INSTRUCCIONES DE ENSAMBLAJE
5	12	19
Shelving Use Requirements.....	Exigences pour l'utilisation de l'étagère	Requisitos de uso del estante
Unpack	Déballage	Desempaqué.....
Assemble & Complete	Assemblage	Ensamble y complete
5	12	19
WARRANTY	GARANTIE	GARANTÍA
8	15	22

EZ CONNECT RACK SHELVING SAFETY

Your safety and the safety of others are very important.

We have provided many important safety messages in this manual and on your appliance. Always read and obey all safety messages.



This is the safety alert symbol.

This symbol alerts you to potential hazards that can kill or hurt you and others.

All safety messages will follow the safety alert symbol and either the word "DANGER" or "WARNING."

These words mean:

 **DANGER**

You can be killed or seriously injured if you don't immediately follow instructions.

 **WARNING**

You can be killed or seriously injured if you don't follow instructions.

All safety messages will tell you what the potential hazard is, tell you how to reduce the chance of injury, and tell you what can happen if the instructions are not followed.

DIMENSIONS

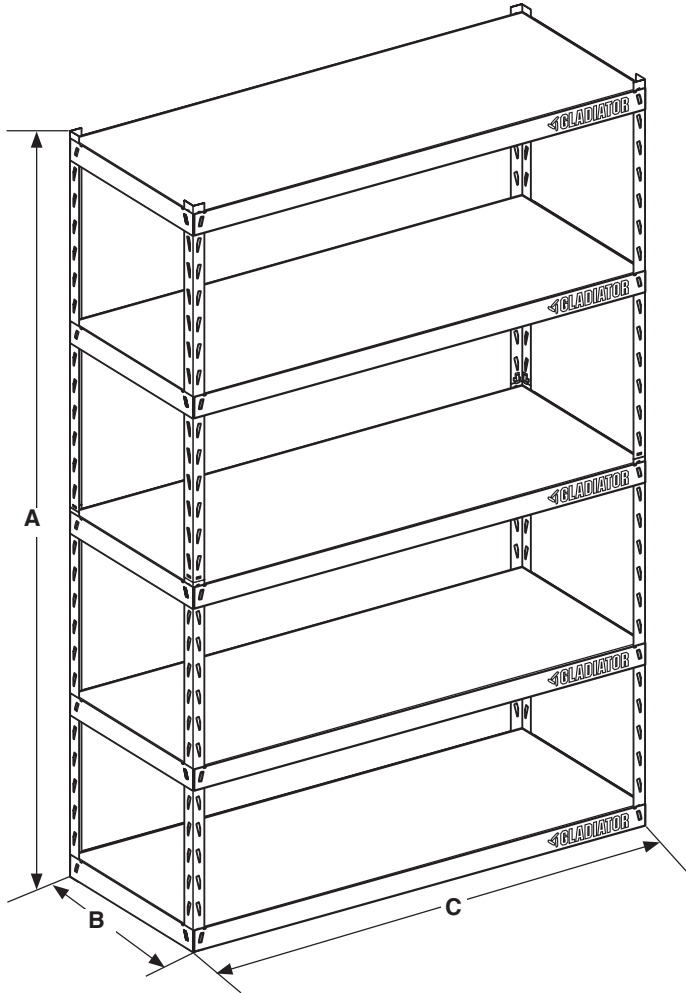

	GARK485X* YGRK485X*	GARK485T* YGRK485T*	GARK365T* YGRK365T*
A	72" (183 cm)	72" (183 cm)	72" (183 cm)
B	24" (61.0 cm)	18" (45.7 cm)	18" (45.7 cm)
C	48" (122 cm)	48" (122 cm)	36" (91.4 cm)
D	47" (120 cm)	47" (120 cm)	35" (89.0 cm)
E	23" (59.0 cm)	17" (43.7 cm)	17" (43.7 cm)

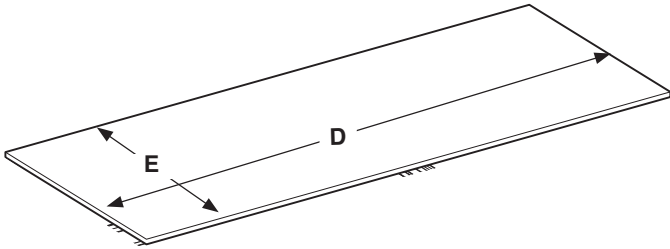

PARTS

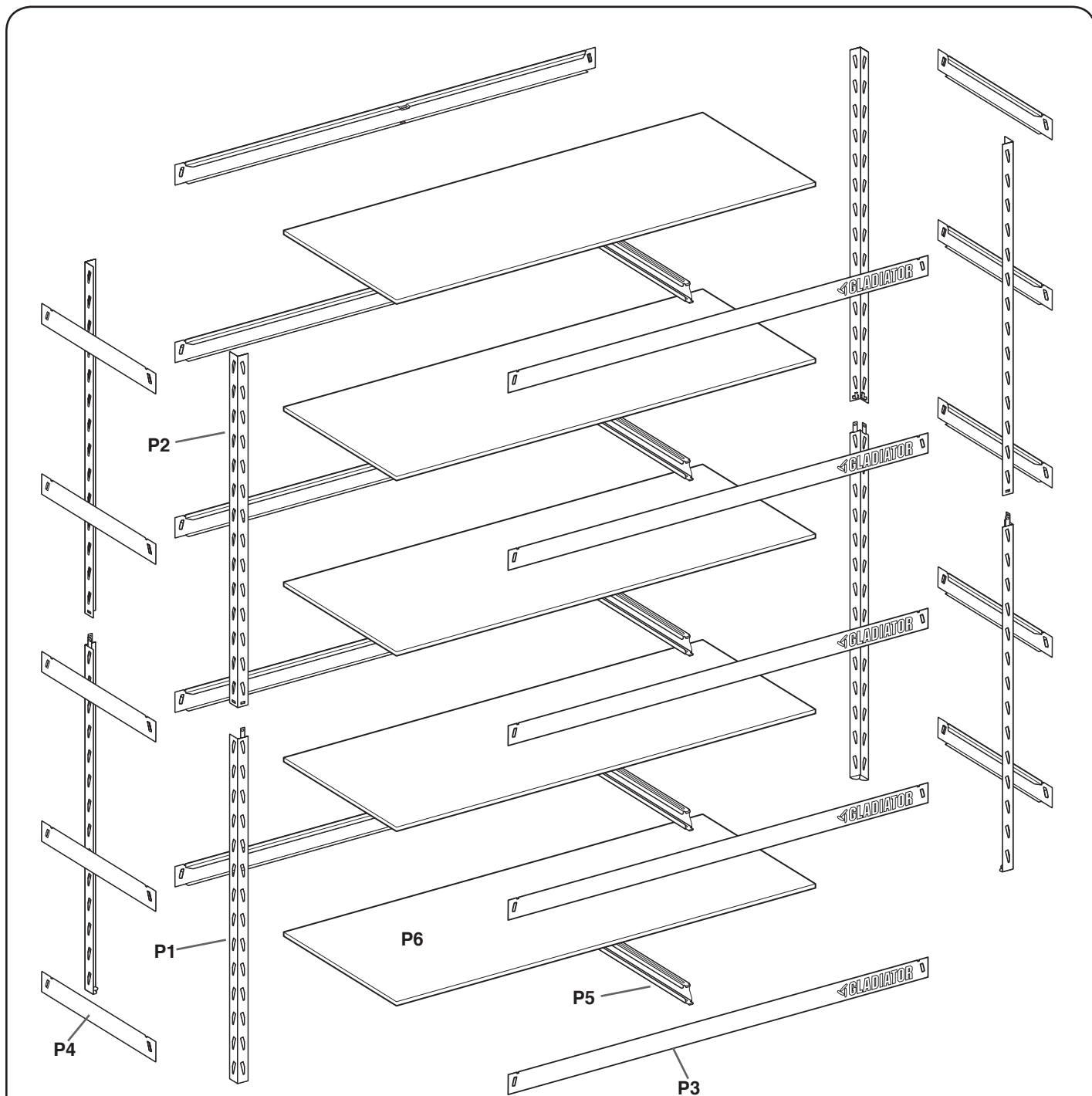

RACK

P1 - Bottom Posts (4)

P2 - Top Posts (4)

P3 - Horizontal Support Beams (10)

P4 - Side Support Beams (10)

P5 - Tie Channel Support (5)

P6 - Laminate Shelves (5)

NOTE: No tools or hardware needed for assembly.

ASSEMBLY INSTRUCTIONS

Shelving Use Requirements

- Maximum weight limit is 1,000 lbs (454 kg) for each shelf, not to exceed 5,000 lbs (2,268 kg) for the entire shelving unit.

⚠ WARNING

Excessive Weight Hazard

Use two or more people to move shelving.

Failure to do so can result in back or other injury.

Unpack

NOTE: Use one person to assemble shelving and two people to move it.

1. Remove and verify the contents. See the “Parts” section so you can sort out all of the parts.
2. Dispose of/recycle all packaging materials.

Assemble & Complete

- No tools or hardware required.
- Can be assembled by one person.

IMPORTANT:

- Determine shelf spacing before assembly.

NOTE: It is recommended to space the shelves equally from top to bottom of the shelving unit and build it from the bottom up. See “End Frames/Support Beams” illustration.

- Prior to assembly, refer to sticker located on the inside of one of the P4 side support beams. There are many benefits of registering the product. Find out more and register the product online at www.gladiatorgarageworks.com.

Support Beam Orientation

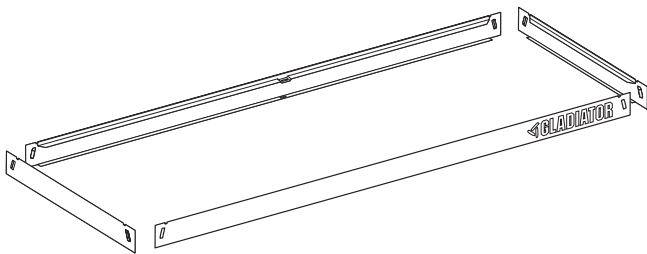

End Frames/Support Beams

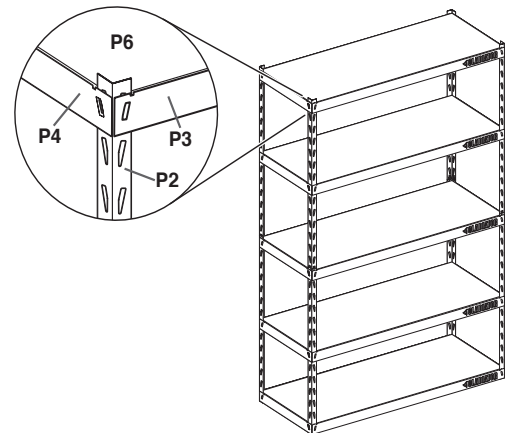

Tie Channels for Shelf Support

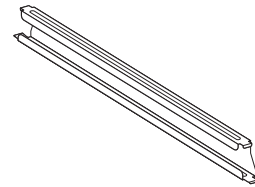

NOTES:

- It is recommended to put beams at notch 1, 8, 14, 21, and 28 (counting from the bottom up). To keep shelving rack balanced, keep three of the shelves on the bottom half of the shelving rack.
- All support beams need to be at the same height or the shelves will not assemble correctly.
- During assembly, press firmly on all side support beams and horizontal support beams (P3 and P4) to ensure they are properly installed in the slots on top and bottom posts.

1. Attach support beams to bottom post

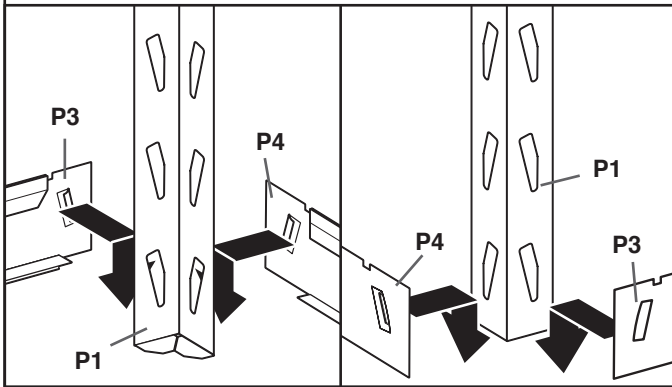

Use the bottom post (P1) and attach a horizontal support beam (P3) across front, and attach a side support beam (P4) to the other side. Insert horizontal and side beams starting at the top of the slots on the upright posts and pushing down after engagement. This will give you support while building your shelves up. You have now assembled one corner.

2. Assemble bottom

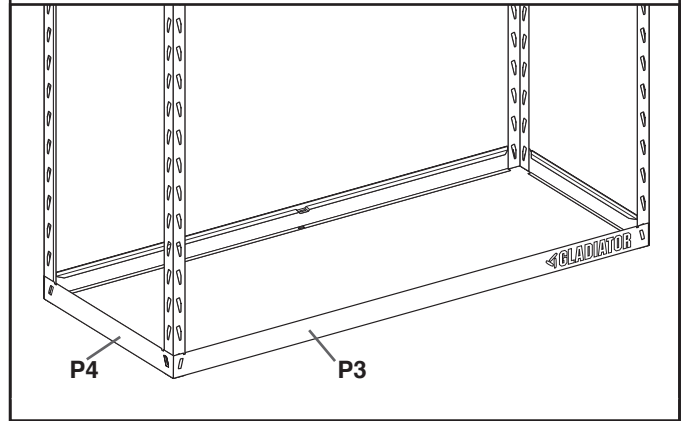

Repeat step 1 to assemble the other three corners, completing the bottom shelf. Make sure to press firmly on all side and horizontal support beams (P3 and P4) to ensure they are properly installed in the top and bottom posts.

3. Add tie channel support

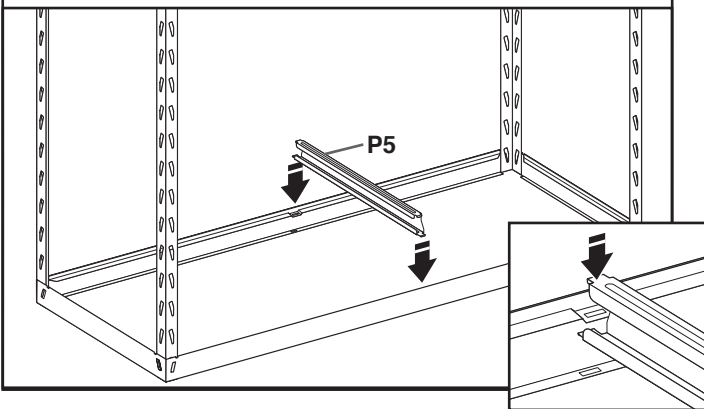

Add tie channel support (P5) to the bottom of the frame. Rotate into place BEFORE dropping tabs in slot.

5. Assemble 2nd shelf

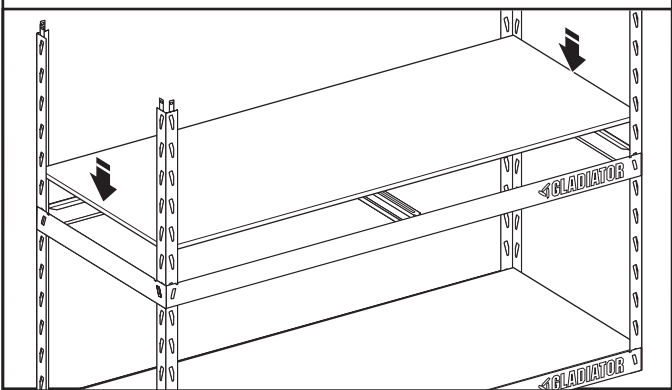

Repeat steps 1 and 2. We recommend adding a section at notch 8 from the bottom of the post. Add the horizontal and side support beams. Add tie channel support and shelf.

4. Add 1st shelf

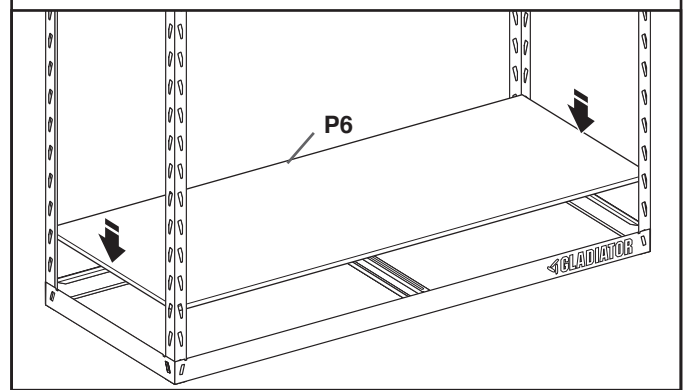

Add laminate shelf to the bottom of the frame. Gently place laminate shelf on beams and tie channel support.

6. Assemble 3rd shelf

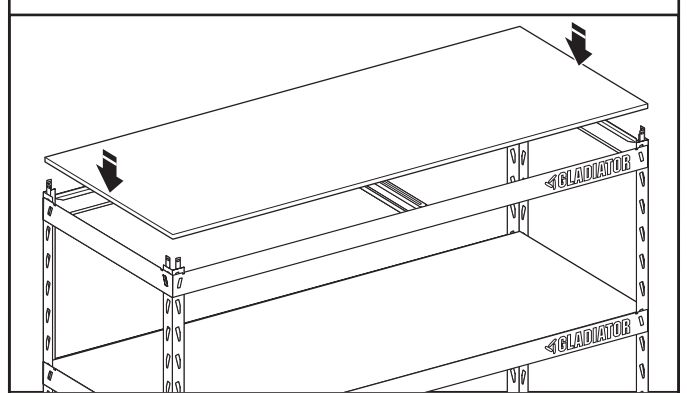

Repeat steps 1 and 2. We recommend adding a section at notch 14 from the bottom of the post. Add the horizontal and side support beams. Add tie channel support and shelf.

NOTE: We recommend adding 3 shelves to the bottom half of the shelving rack for better support. Make sure to install shelves before beginning next step.

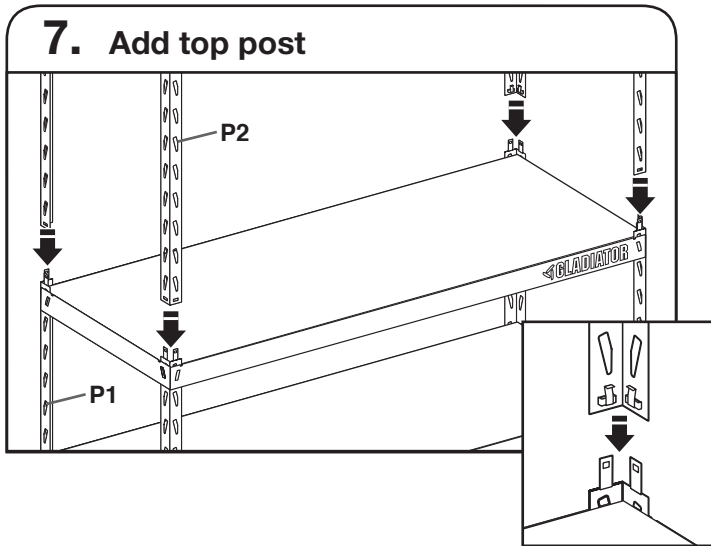

Insert top post (P2) into bottom post (P1) until you hear a click.
NOTE: Posts may appear loose until completion of step 8.

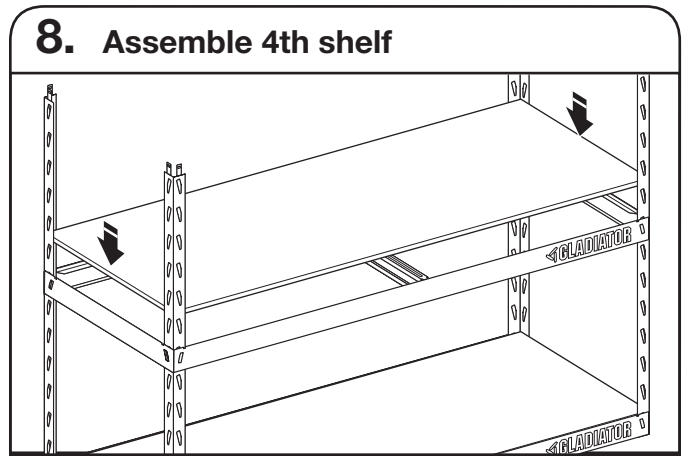

Repeat steps 1 and 2. We recommend adding a section at notch 8 from the top of the post. Add the horizontal and side support beams. Add tie channel support and shelf.

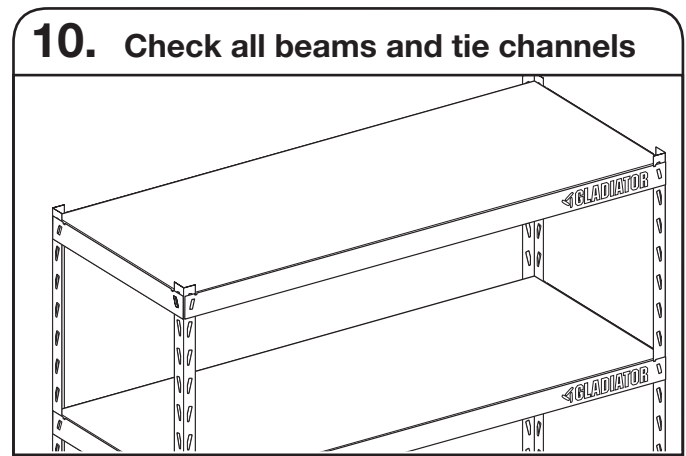

Verify that all beams and tie channel supports are properly assembled and firmly seated into the top and bottom post slots.

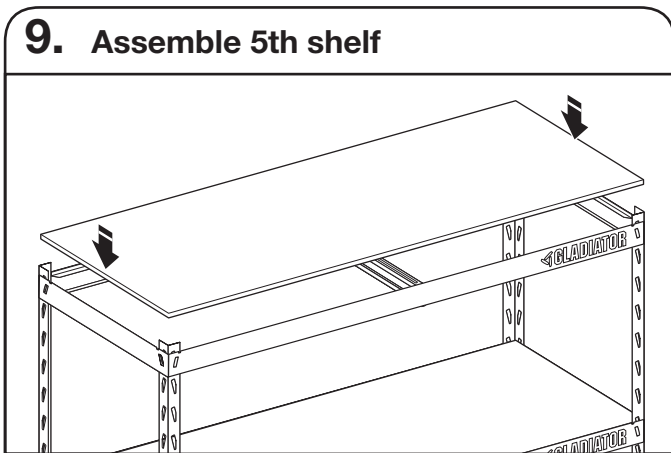

Repeat steps 1 and 2. We recommend adding section at the top of the post. Add the horizontal and side support beams. Add tie channel support and shelf.

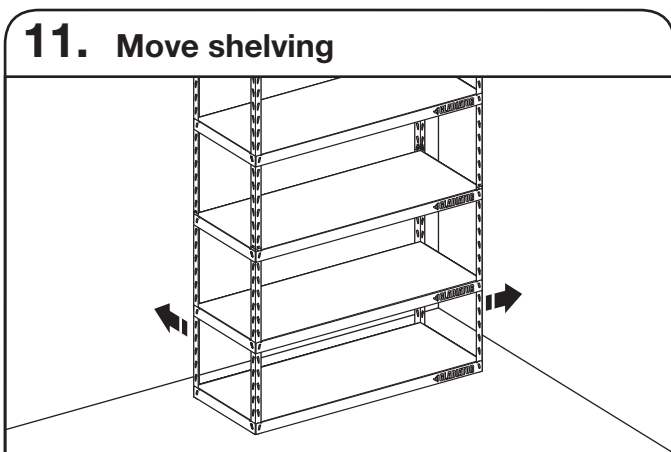

Using two people, move the rack shelving to its final location.

WARRANTY

For warranty information:

In the U.S.A. call **1-866-342-4089** or visit our website at

www.gladiatorgarageworks.com

In Canada call **1-800-807-6777** or visit our website at

www.gladiatorgarageworks.ca

ÉTAGÈRE EZ CONNECT SÉCURITÉ

Votre sécurité et celle des autres est très importante.

Nous donnons de nombreux messages de sécurité importants dans ce manuel et sur votre appareil ménager. Assurez-vous de toujours lire tous les messages de sécurité et de vous y conformer.



Voici le symbole d'alerte de sécurité.

Ce symbole d'alerte de sécurité vous signale les dangers potentiels de décès et de blessures graves à vous et à d'autres.

Tous les messages de sécurité suivront le symbole d'alerte de sécurité et le mot "DANGER" ou "AVERTISSEMENT". Ces mots signifient :

⚠ DANGER

Risque possible de décès ou de blessure grave si vous ne suivez pas immédiatement les instructions.

⚠ AVERTISSEMENT

Risque possible de décès ou de blessure grave si vous ne suivez pas les instructions.

Tous les messages de sécurité vous diront quel est le danger potentiel et vous disent comment réduire le risque de blessure et ce qui peut se produire en cas de non-respect des instructions.

DIMENSIONS

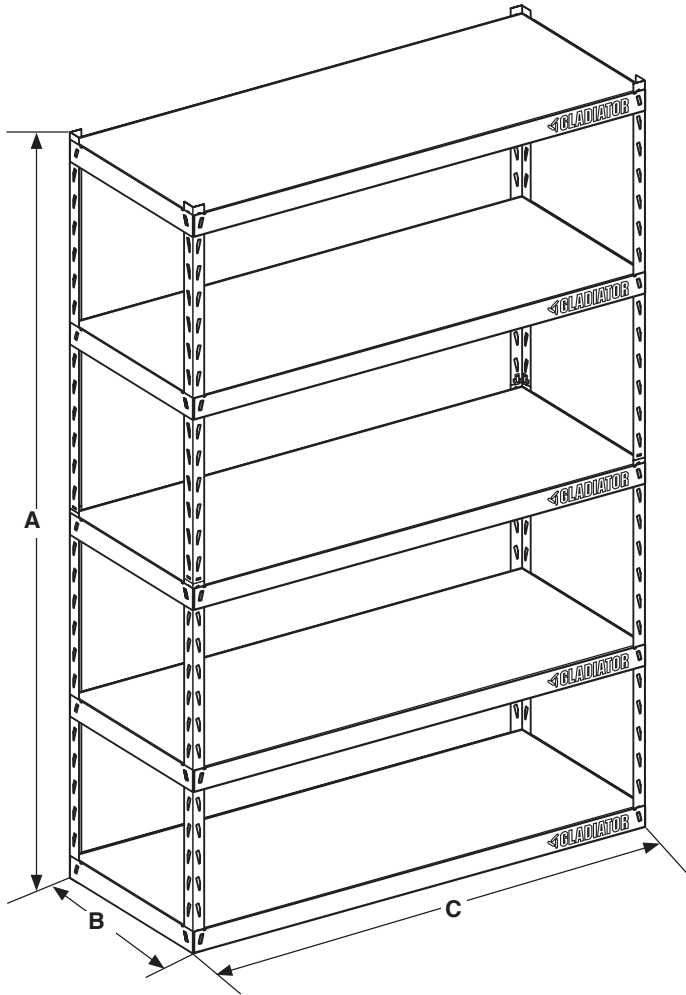

	GARK485X* YGRK485X*	GARK485T* YGRK485T*	GARK365T* YGRK365T*
A	72" (183 cm)	72" (183 cm)	72" (183 cm)
B	24" (61,0 cm)	18" (45,7 cm)	18" (45,7 cm)
C	48" (122 cm)	48" (122 cm)	36" (91,4 cm)
D	47" (120 cm)	47" (120 cm)	35" (89,0 cm)
E	23" (59,0 cm)	17" (43,7 cm)	17" (43,7 cm)

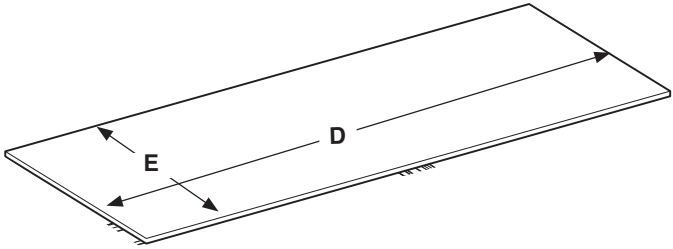

PIÈCES

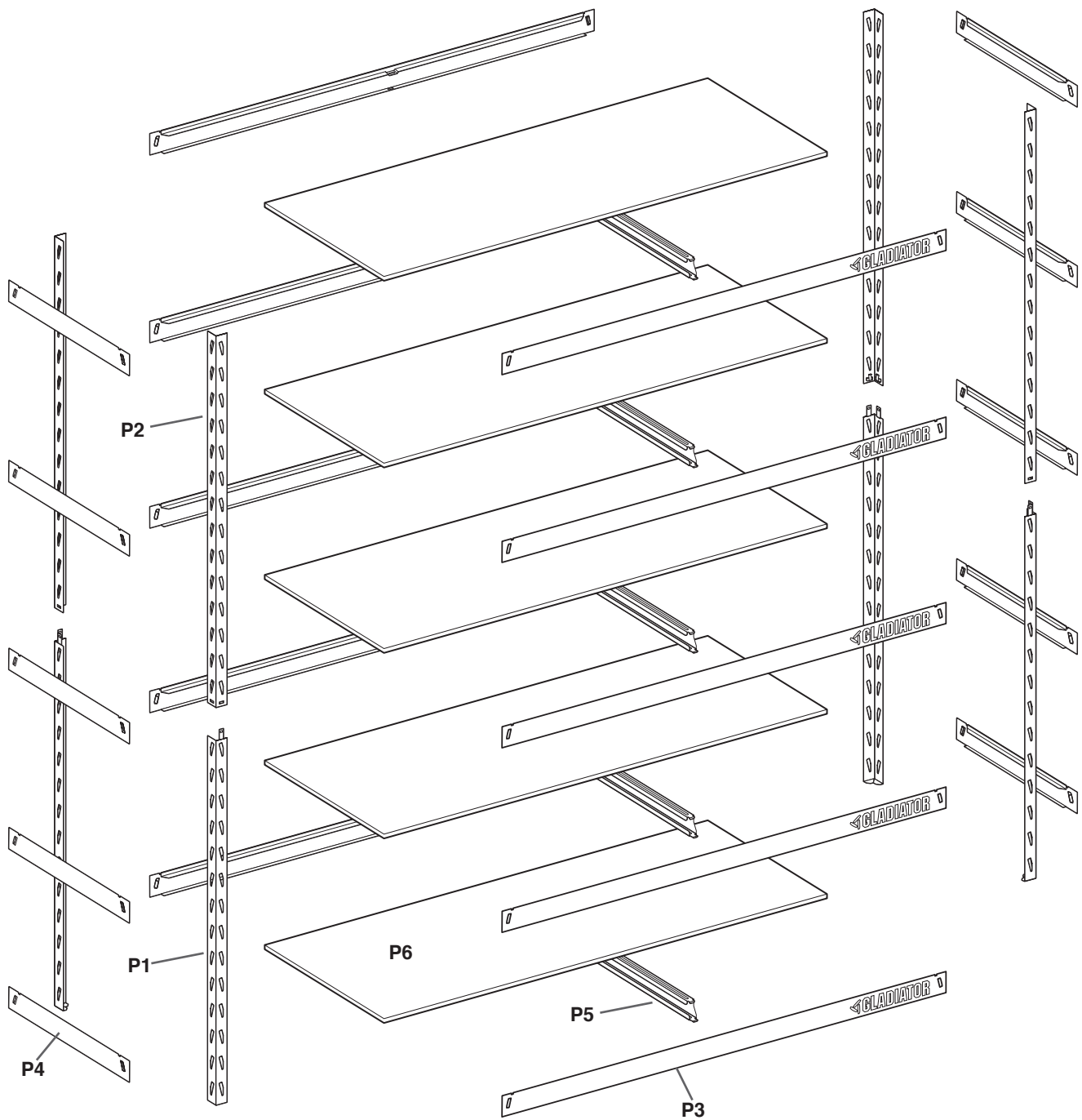

PANIER

- P1 – Montants inférieurs (4)*
- P2 – Montants supérieurs (4)*
- P3 – Poutres de support horizontales (10)*
- P4 – Poutres de support latérales (10)*
- P5 – Traverses de support en U (5)*
- P6 – Tablettes laminées (5)*

REMARQUE : L'assemblage ne requiert pas d'outil ou d'équipement.

INSTRUCTION D'ASSEMBLAGE

Exigences pour l'utilisation de l'étagère

- Charge maximale pour chaque tablette de 1 000 lb (454 kg) et de 5 000 lb (2 268 kg) pour l'étagère en entier.

AVERTISSEMENT

Risque de poids excessif

Au moins deux personnes sont requises pour déplacer les étagères.

Le non-respect de cet avertissement pourrait entraîner une blessure au dos ou autre blessure.

Déballage

REMARQUE : Il ne faut qu'une personne pour assembler l'étagère, mais deux pour la déplacer.

1. Retirer le contenu; vérifier la présence de tous les composants. Consulter la section "Pièces" pour pouvoir trier les pièces.
2. Éliminer/recycler tous les matériaux d'emballage.

Assemblage

- L'assemblage ne requiert pas d'outil ou d'équipement.
- Peut être assemblée par une personne.

IMPORTANT :

- Décider de l'emplacement de l'étagère avant de l'assembler.

REMARQUE : Il est recommandé de placer les tablettes à une distance égale les unes des autres, du haut vers le bas, et d'assembler l'étagère du bas vers le haut. Consulter l'illustration « Bouts du cadre/poutres de support ».

- Avant l'assemblage, consulter l'autocollant situé sur le côté de l'une des poutres de support latérales P4. Il y a plusieurs avantages à enregistrer le produit. Pour obtenir plus de renseignements et enregistrer le produit en ligne, visiter le www.gladiatorgarageworks.com.

Orientation des poutres de support

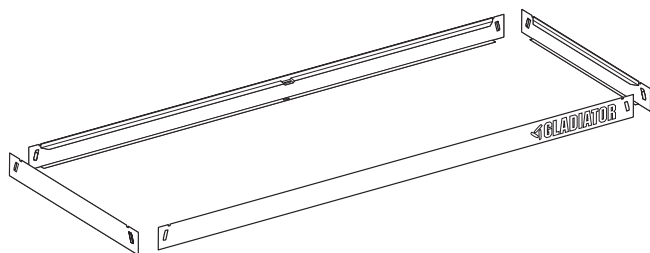

Bouts du cadre/poutres de support

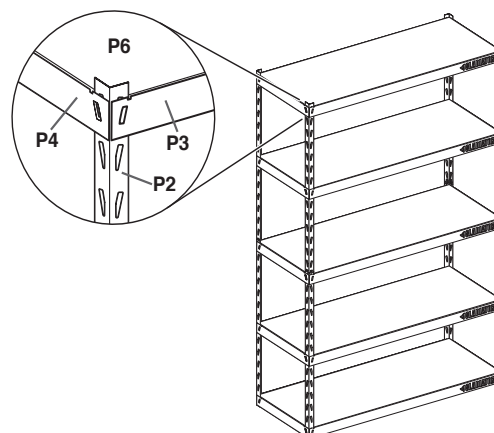

Traverses en U pour le support des tablettes

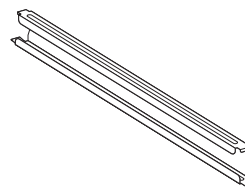

REMARQUE :

- Il est recommandé de positionner les poutres aux encoches 1, 8, 14, 21 et 28 (en comptant du bas vers le haut). Pour bien équilibrer l'ensemble, placer 3 des tablettes dans la moitié inférieure de l'étagère.
- Il sera impossible de bien assembler l'étagère si les poutres de support ne sont pas toutes à la même hauteur.
- Pendant l'assemblage, appuyer fermement sur chacun des côtés des poutres de support latérales et horizontales (P3 et P4) pour s'assurer qu'elles sont bien insérées dans les fentes des montants inférieurs et supérieurs.

1. Fixer les poutres de support aux montants inférieurs

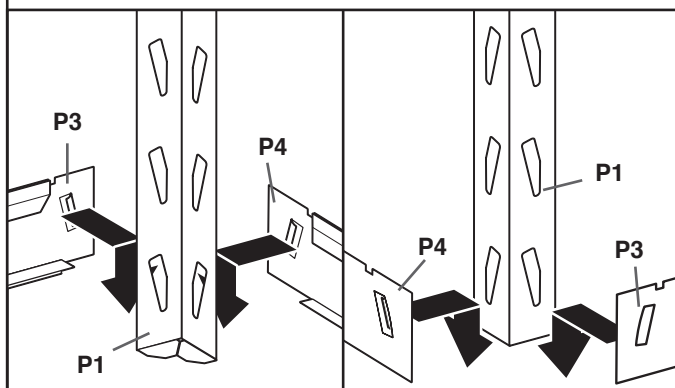

Utiliser le montant inférieur (P1) et fixer la poutre de support horizontal (P3) sur l'avant, puis fixer la poutre de support latérale (P4) à l'autre côté. Insérer les poutres de support latérales et horizontales en commençant par le haut des fentes des montants debout et en poussant vers le bas une fois qu'elles sont insérées. Ceci permet d'obtenir le support nécessaire pour bâtir l'étagère. Un coin est maintenant assemblé.

2. Assembler le bas

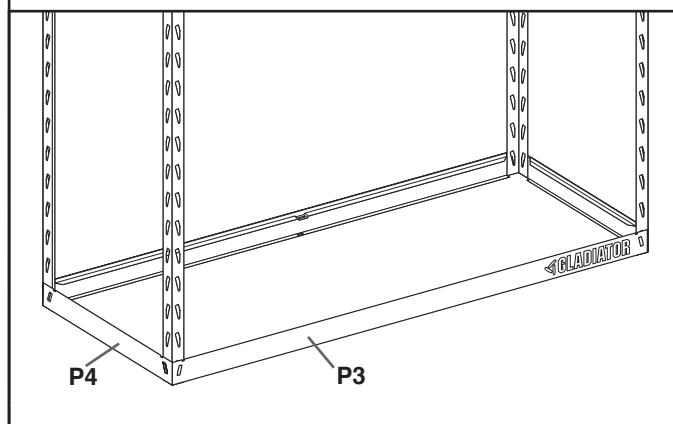

Répéter l'étape 1 pour les trois autres coins. La partie inférieure de l'étagère est terminée. S'assurer d'appuyer fermement sur tous les supports latéraux et horizontaux (P3 et P4) pour s'assurer qu'ils sont bien installés aux montants inférieurs et supérieurs.

3. Ajouter un travers de support en U

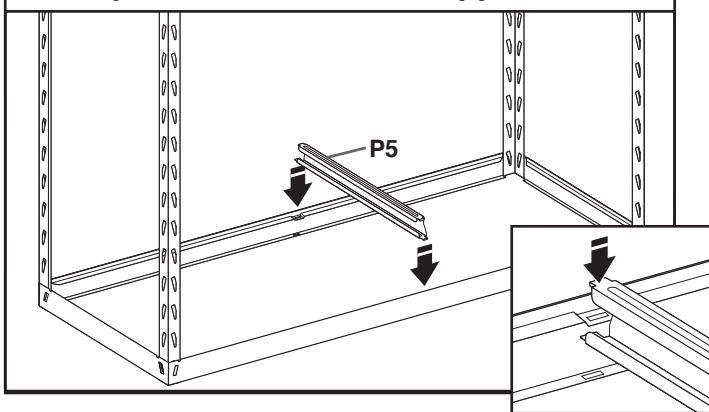

Ajouter un travers de support en U (P5) au cadre du bas. Faire tourner en place AVANT de laisser tomber les pattes dans les rainures.

4. Ajouter la 1^{re} tablette

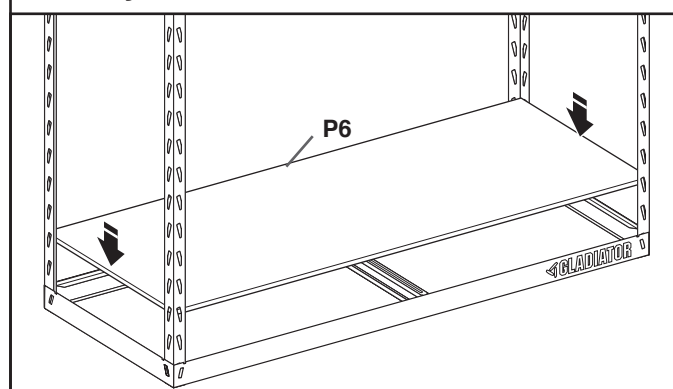

Ajouter la tablette laminée au cadre du bas. Placer doucement la tablette laminée sur les poutres et le travers de support en U.

5. Assembler le 2^e niveau

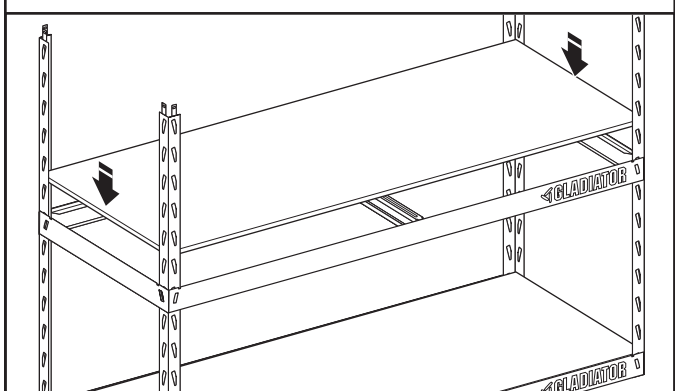

Répéter les étapes 1 et 2. Nous recommandons d'ajouter le niveau suivant aux encoches 8 en comptant à partir du montant inférieur. Ajouter les poutres de support horizontales et latérales. Ajouter un travers de support en U et une tablette.

6. Assembler le 3^e niveau

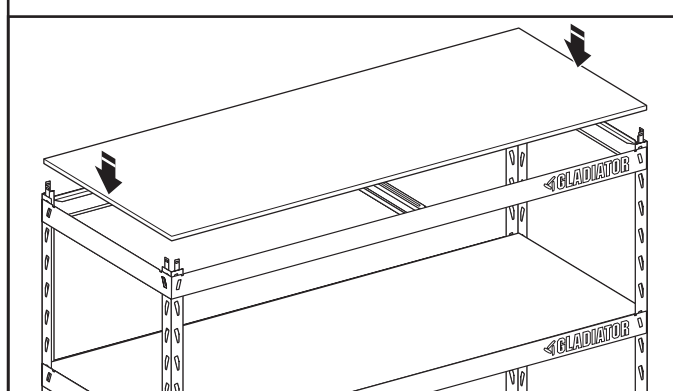

Répéter les étapes 1 et 2. Nous recommandons d'ajouter le niveau suivant aux encoches 14 en comptant à partir du montant inférieur. Ajouter les poutres de support horizontales et latérales. Ajouter un travers de support en U et une tablette.

REMARQUE : Nous recommandons de placer 3 tablettes dans la moitié inférieure de l'étagère pour offrir un bon support. Il est important de placer les tablettes avant de poursuivre avec l'étape suivante.

7. Ajouter les montants supérieurs

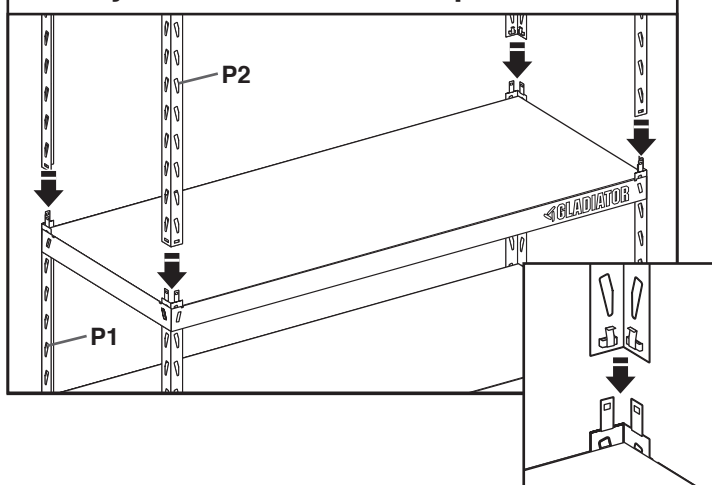

Insérer un montant supérieur (P2) dans un montant inférieur (P1) jusqu'à entendre un clic.

REMARQUE : Les montants pourront sembler desserrés jusqu'à l'étape 8.

8. Assembler le 4^e niveau

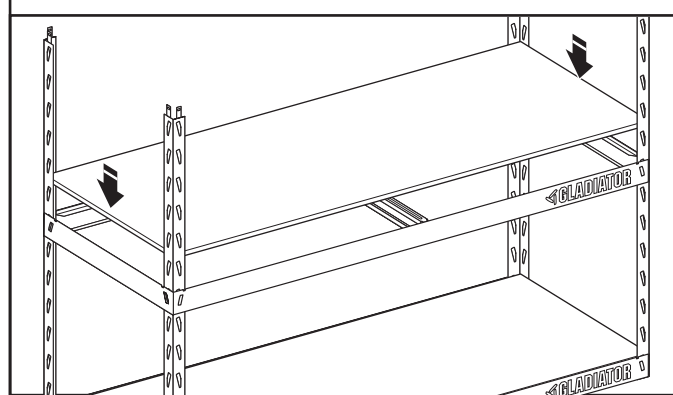

Répéter les étapes 1 et 2. Nous recommandons d'ajouter le niveau suivant aux encoches 8 en comptant à partir du montant supérieur. Ajouter les poutres de support horizontales et latérales. Ajouter un travers de support en U et une tablette.

9. Assembler le 5^e niveau

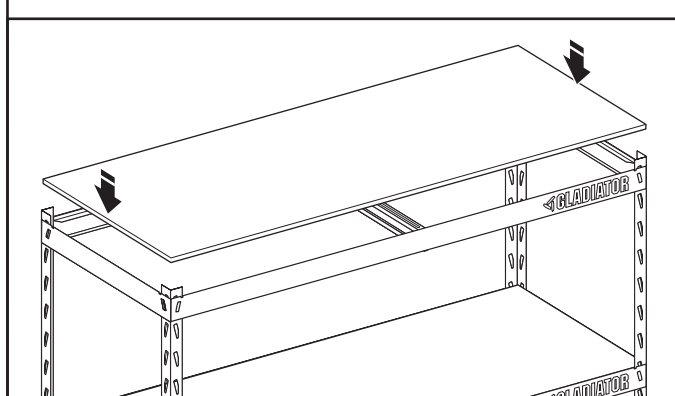

Répéter les étapes 1 et 2. Nous recommandons d'ajouter une section au montant supérieur. Ajouter les poutres de support horizontales et latérales. Ajouter un travers de support en U et une tablette.

10. Vérifier toutes les poutres et traverses en U

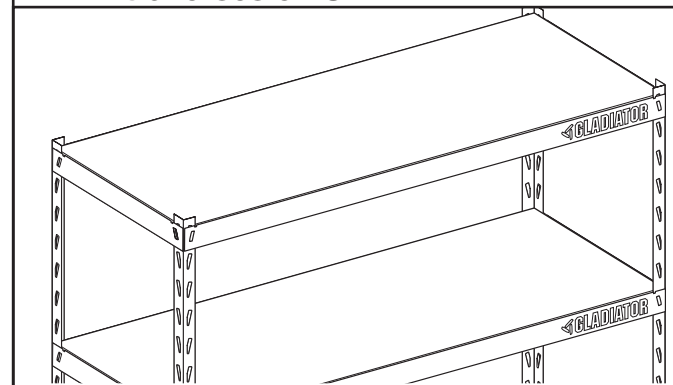

Vérifier que tous les montants et traverses de support en U sont bien assemblés et enfoncés dans les fentes des montants supérieurs et inférieurs.

11. Déplacer l'étagère

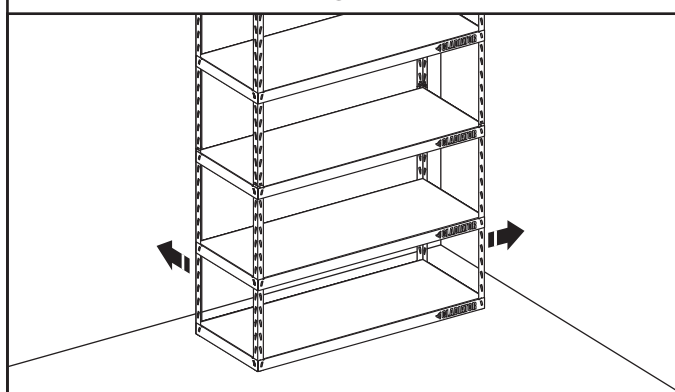

À l'aide d'une autre personne, déplacer l'étagère à son emplacement final.

GARANTIE

Pour des informations concernant la garantie :

Aux États-Unis, composer le **1 866 342-4089** ou visiter notre site Web à l'adresse **www.gladiatorgarageworks.com**

Au Canada, composer le **1 800 807-6777** ou visiter notre site Web à l'adresse **www.gladiatorgarageworks.ca**

ESTANTE EZ CONNECT SEGURIDAD

Su seguridad y la seguridad de los demás es muy importante.

Hemos incluido muchos mensajes importantes de seguridad en este manual y en su electrodoméstico. Lea y obedezca siempre todos los mensajes de seguridad.



Este es el símbolo de alerta de seguridad.

Este símbolo le llama la atención sobre peligros potenciales que pueden ocasionar la muerte o una lesión a usted y a los demás.

Todos los mensajes de seguridad irán a continuación del símbolo de advertencia de seguridad y de la palabra "PELIGRO" o "ADVERTENCIA". Estas palabras significan:

 **PELIGRO**

Si no sigue las instrucciones de inmediato, usted puede morir o sufrir una lesión grave.

 **ADVERTENCIA**

Si no sigue las instrucciones, usted puede morir o sufrir una lesión grave.

Todos los mensajes de seguridad le dirán el peligro potencial, le dirán cómo reducir las posibilidades de sufrir una lesión y lo que puede suceder si no se siguen las instrucciones.

DIMENSIONES

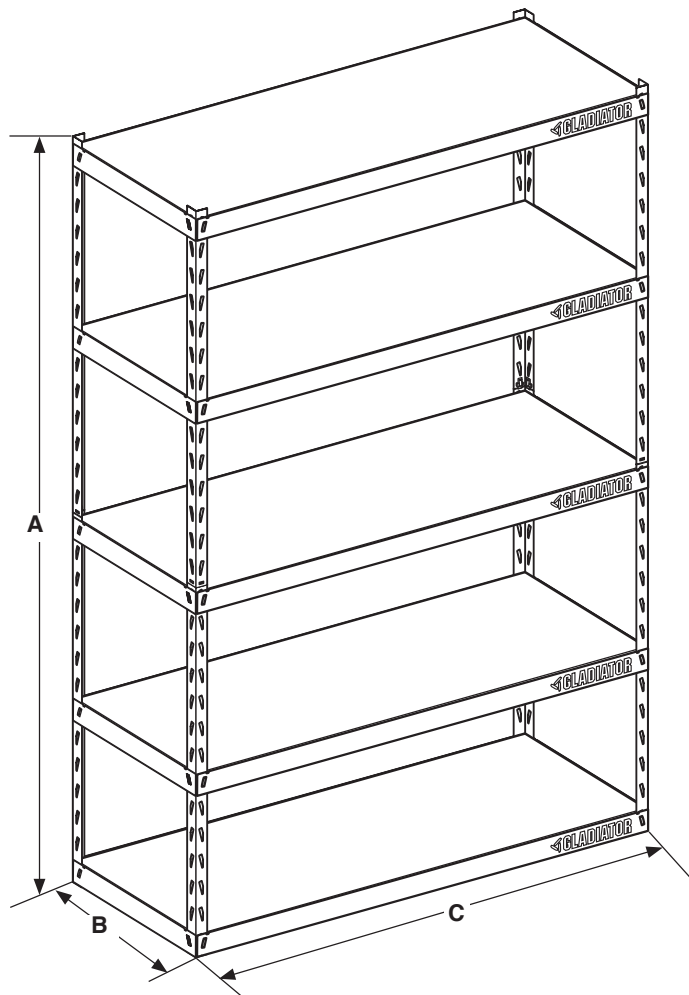

	GARK485X* YGRK485X*	GARK485T* YGRK485T*	GARK365T* YGRK365T*
A	72" (183 cm)	72" (183 cm)	72" (183 cm)
B	24" (61,0 cm)	18" (45,7 cm)	18" (45,7 cm)
C	48" (122 cm)	48" (122 cm)	36" (91,4 cm)
D	47" (120 cm)	47" (120 cm)	35" (89,0 cm)
E	23" (59,0 cm)	17" (43,7 cm)	17" (43,7 cm)

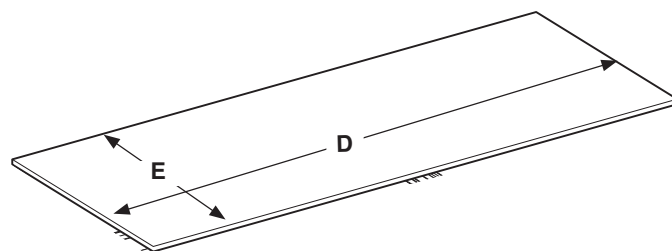

PIEZAS

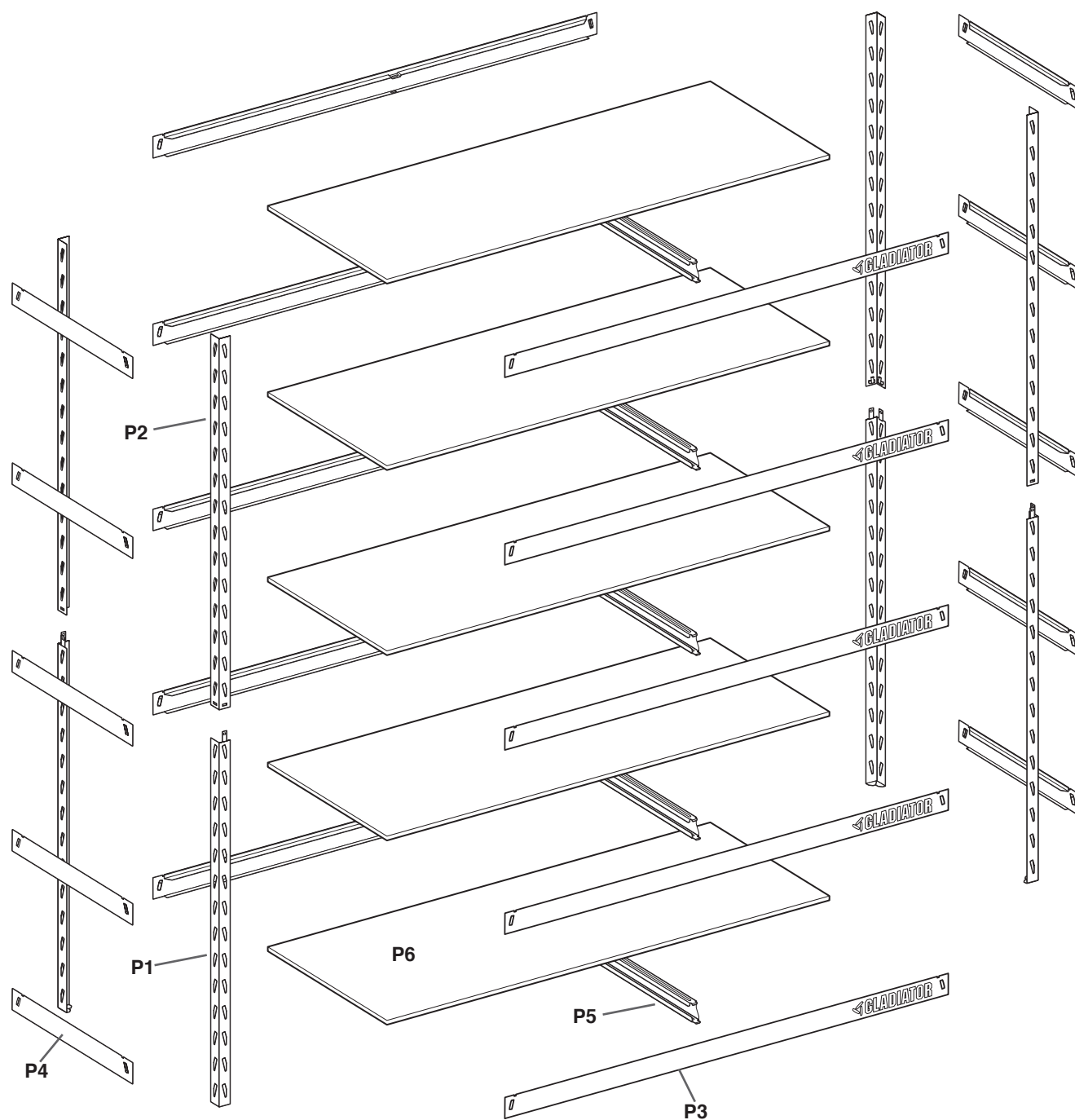

CANASTA

- P1 - Postes inferiores (4)
- P2 - Postes superiores (4)
- P3 - Vigas de soporte horizontales (10)
- P4 - Vigas de soporte laterales (10)
- P5 - Soporte de canales de enlace (5)
- P6 - Estanterías laminadas (5)

NOTA: No se requieren herramientas para el ensamblaje

INSTRUCCIONES DE ENSAMBLAJE

Requisitos de uso del estante

- El límite de peso máximo es de 1,000 lb (454 kg) para cada estante; no exceda 5,000 lb (2,268 kg) para la unidad de estantería completa.

⚠ ADVERTENCIA

Peligro de Peso Excesivo

Use dos o más personas para mover la estantería.

No seguir esta instrucción puede ocasionar una lesión en la espalda u otro tipo de lesiones.

Desempaque

NOTA: Use a 1 persona para ensamblar el estante y 2 para moverlo.

1. Desempaque y verifique el contenido. Consulte la sección "Piezas" para familiarizarse con las piezas.
2. Deseche o recicle todos los materiales de empaque.

Ensamble y complete

- No se requieren herramientas.
- Una sola persona puede realizar el ensamblaje.

IMPORTANTE:

- Determine el espacio disponible antes de ensamblar.
NOTA: Se recomienda dejar un espacio equivalente entre los estantes desde la parte superior a la inferior y construir desde abajo hacia arriba. Vea la ilustración "Marcos/vigas de soporte".
- Antes del ensamblaje, consulte el autoadhesivo en la parte interna de una de las vigas de soporte laterales P4. Registrar el producto tiene muchos beneficios. Obtenga más información y registre el producto en línea en www.gladiatorgarageworks.com.

Orientación de las vigas de soporte

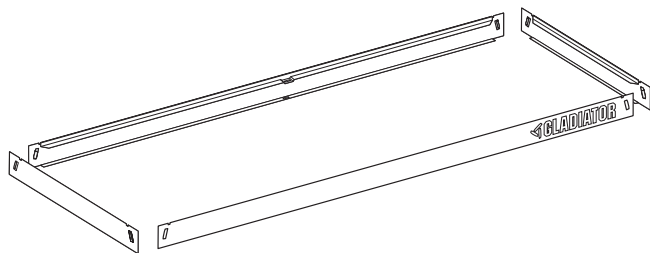

Marcos/vigas de soporte

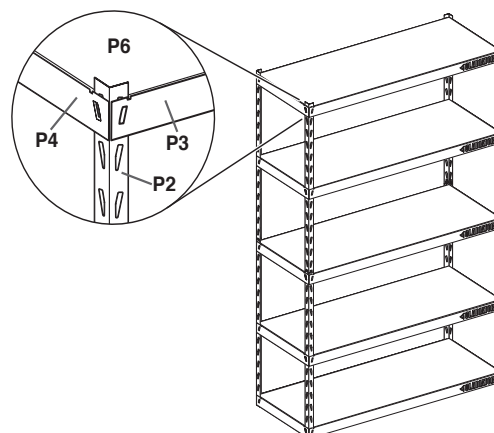

Canales de enlace de soporte

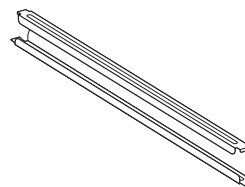

NOTAS:

- Se recomienda poner vigas en las hendiduras 1, 8, 14, 21, y 28 (contando de abajo hacia arriba). Para mantener el estante equilibrado, mantenga 3 de las estanterías en la mitad inferior del estante.
- Todas las vigas de soporte necesarias deben estar a la misma altura o no se ensamblarán correctamente.
- Durante el ensamblaje, presione firmemente todas las vigas de soporte laterales y horizontales (P3 y P4) para garantizar que estén instaladas adecuadamente en las ranuras de los postes superior e inferior.

1. Fije las vigas de soporte al poste inferior

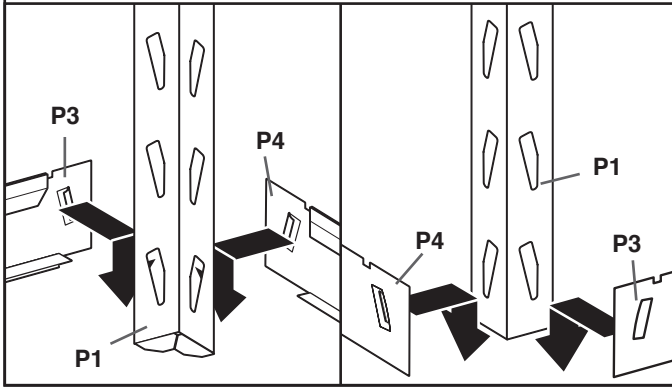

Use el poste inferior (P1) y fije la viga de soporte horizontal (P3) por el frente, y fije la viga de soporte lateral (P4) en el otro lado. Inserte las vigas horizontal y lateral en la parte superior de las ranuras de los postes verticales, y empújelas hacia abajo después de encajarlas. Esto le entregará soporte mientras fija más estanterías. Ahora ensambló una esquina.

2. Ensamble la parte inferior

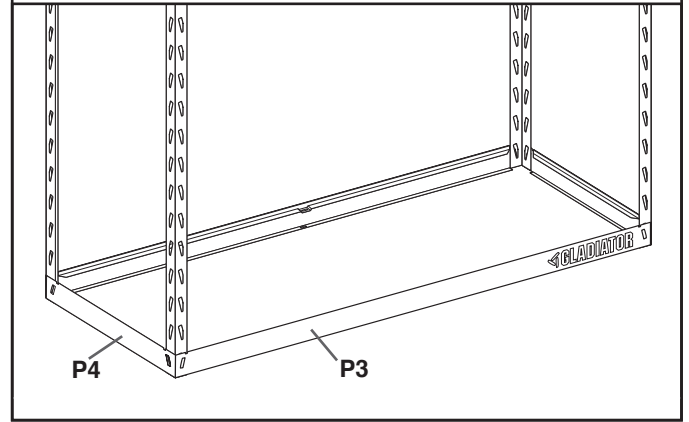

Repita el paso 1 para ensamblar las tres esquinas restantes, con lo que se completa la estantería inferior. Asegúrese de presionar firmemente todas las vigas de soporte laterales y horizontales (P3 y P4) para garantizar que estén instaladas adecuadamente en los postes superior e inferior.

3. Agregue una fijación por canal de enlace

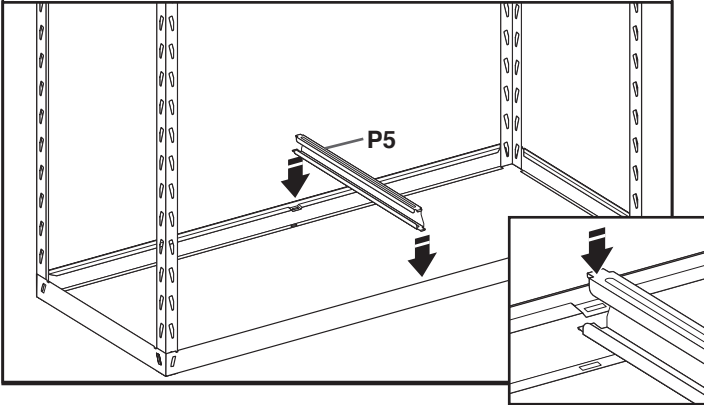

Agregue una fijación por canal de enlace (P5) en la parte inferior del marco. Gírela hasta su lugar ANTES de poner las pestañas en la ranura.

4. Agregue la primera estantería

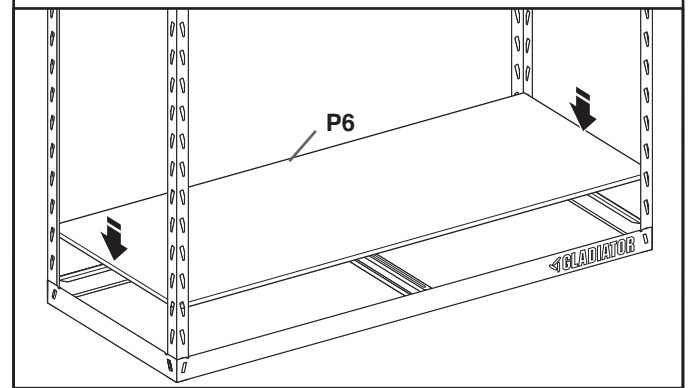

Agregue la estantería laminada en la parte inferior del marco. Ponga la estantería laminada cuidadosamente en las vigas y la fijación por canal de enlace.

5. Ensamble la segunda estantería

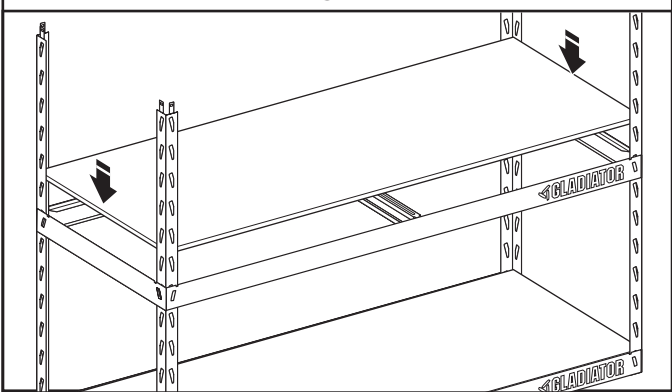

Repita los pasos 1 y 2. Se recomienda que agregue una sección en la hendidura 8 desde la parte inferior del poste. Agregue las vigas de soporte horizontal y lateral. Agregue una fijación por canal de enlace y la estantería.

6. Ensamble la tercera estantería

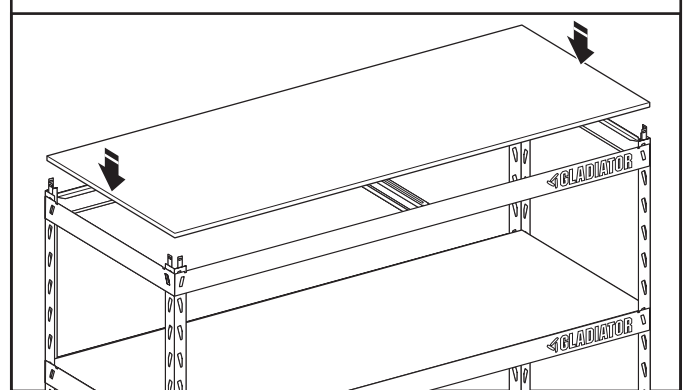

Repita los pasos 1 y 2. Se recomienda que agregue una sección en la hendidura 14 desde la parte inferior del poste. Agregue las vigas de soporte horizontal y lateral. Agregue una fijación por canal de enlace y la estantería.

NOTA: Se recomienda que agregue 3 estanterías en la mitad inferior del estante para dar mayor soporte. Asegúrese de instalar las estanterías antes del siguiente paso.

7. Agregue el poste superior

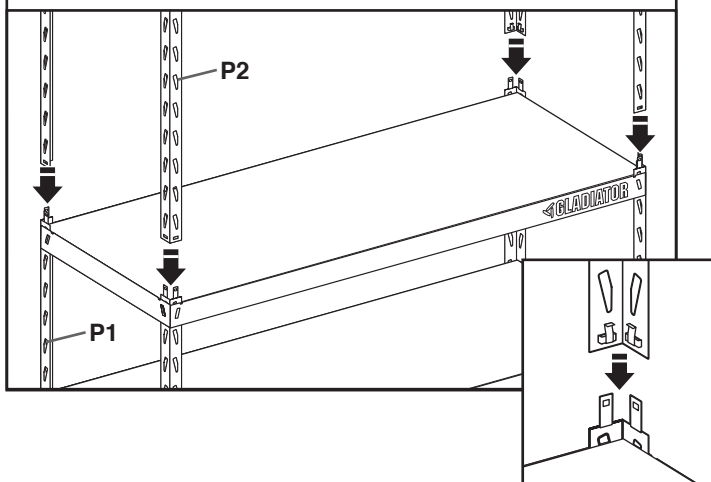

Inserte el poste superior (P2) en el poste inferior (P1) hasta que escuche un clic.

NOTA: Los postes pueden parecer sueltos hasta que complete el paso 8.

9. Ensamble la quinta estantería

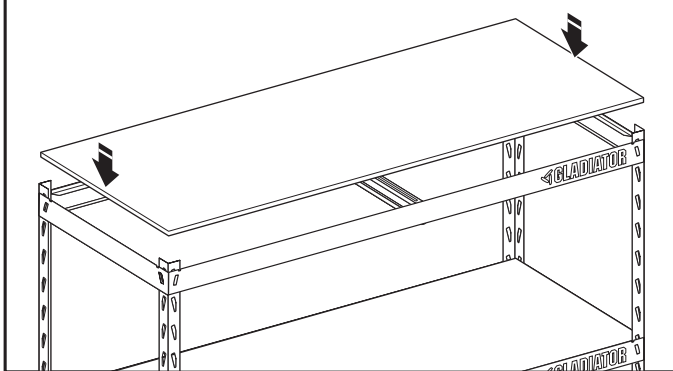

Repita los pasos 1 y 2. Se recomienda que agregue una sección en la parte superior del poste. Agregue las vigas de soporte horizontal y lateral. Agregue una fijación por canal de enlace y la estantería.

11. Mover las estanterías

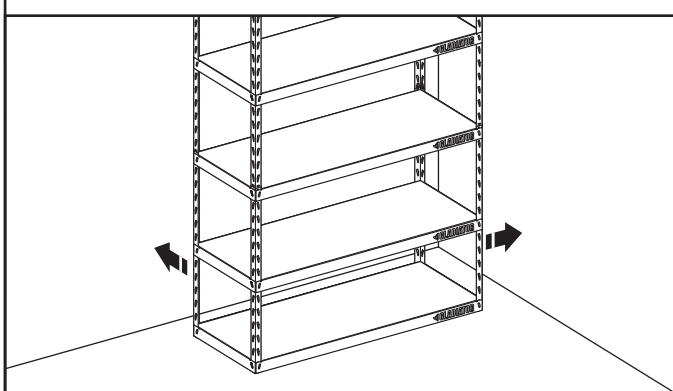

Entre dos personas, mueva el estante a su ubicación definitiva.

8. Ensamble la cuarta estantería

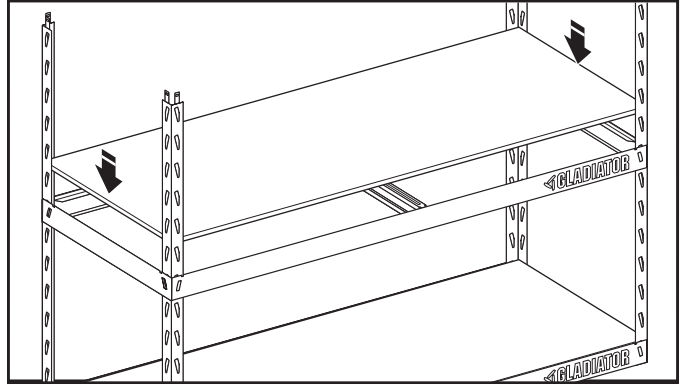

Repita los pasos 1 y 2. Se recomienda que agregue una sección en la hendidura 8 desde la parte superior del poste. Agregue las vigas de soporte horizontal y lateral. Agregue una fijación por canal de enlace y la estantería.

10. Revise todas las vigas y los canales de enlace

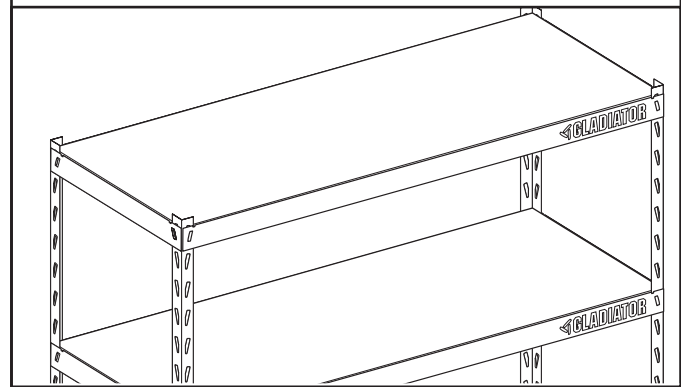

Verifique que todas las vigas y los soportes de canales de enlace estén ensamblados adecuadamente y descansen firmemente en las ranuras superior e inferior del poste.

GARANTÍA

Para obtener información sobre la garantía:

En EE. UU., llame al **1-866-342-4089** o visite nuestro sitio web en **www.gladiatorgarageworks.com**

En Canadá, llame al **1-800-807-6777** o visite nuestro sitio web en **www.gladiatorgarageworks.ca**