



GLADIATOR®

EXTRA LARGE GEARBOX CABINET Assembly Instructions

Model

GAJG48KDYG - Hammered Granite/Silver Tread
GAJG48KDKSG - Hammered Granite/Hammered Granite
GAJG48KDZW - Hammered White/Gray Slate

Modèle

GAJG48KDYG - Ardoise Martelée/Texturé Argenté
GAJG48KDKSG - Ardoise Martelée/Ardoise Martelée
GAJG48KDZW - Blanc Martelé/Ardoise Grise

Modelo

GAJG48KDYG - Granito Martillado/Plateado Huella
GAJG48KDKSG - Granito Martillado/Granito Martillado
GAJG48KDZW - Blanco Martillado/Pizarra Gris

TRÈS GRANDE ARMOIRE À OUTILS Instructions d'assemblage

ARMARIO EXTRA GRANDE CON ESTANTES PARA HERRAMIENTAS Instrucciones de ensamblaje

TABLE OF CONTENTS/TABLE DES MATIÈRES/ÍNDICE

CABINET SAFETY	2	SÉCURITÉ DE L'ARMOIRE	8	SEGURIDAD DEL ARMARIO	14
PARTS	3	PIÈCES	9	PIEZAS	15
ASSEMBLY INSTRUCTIONS	4	INSTRUCTIONS D'ASSEMBLAGE ...	10	INSTRUCCIONES DE ENSAMBLAJE	16
Tools and Parts	4	Outils et pièces	10	Herramientas y piezas	16
Unpack the Cabinet.....	4	Déballage des composants de l'armoire	10	Desempaque las piezas del armario.....	16
Assemble Cabinet.....	4	Assemblage de l'armoire	10	Ensamble el armario	16
Complete the Assembly.....	6	Fin de l'assemblage.....	12	Complete el ensamblaje	18
WEIGHT CAPACITY	7	CAPACITÉ DE CHARGE	13	CAPACIDAD DE PESO	19
ACCESSORIES	7	ACCESSORIES	13	ACCESORIOS	19
WARRANTY	7	GARANTIE	13	GARANTÍA	19

CABINETS SAFETY

Your safety and the safety of others are very important.

We have provided many important safety messages in this manual and on your appliance. Always read and obey all safety messages.



This is the safety alert symbol.

This symbol alerts you to potential hazards that can kill or hurt you and others.

All safety messages will follow the safety alert symbol and either the word "DANGER" or "WARNING."

These words mean:

 **DANGER**

You can be killed or seriously injured if you don't immediately follow instructions.

 **WARNING**

You can be killed or seriously injured if you don't follow instructions.

All safety messages will tell you what the potential hazard is, tell you how to reduce the chance of injury, and tell you what can happen if the instructions are not followed.

PARTS

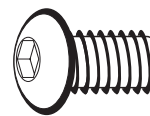
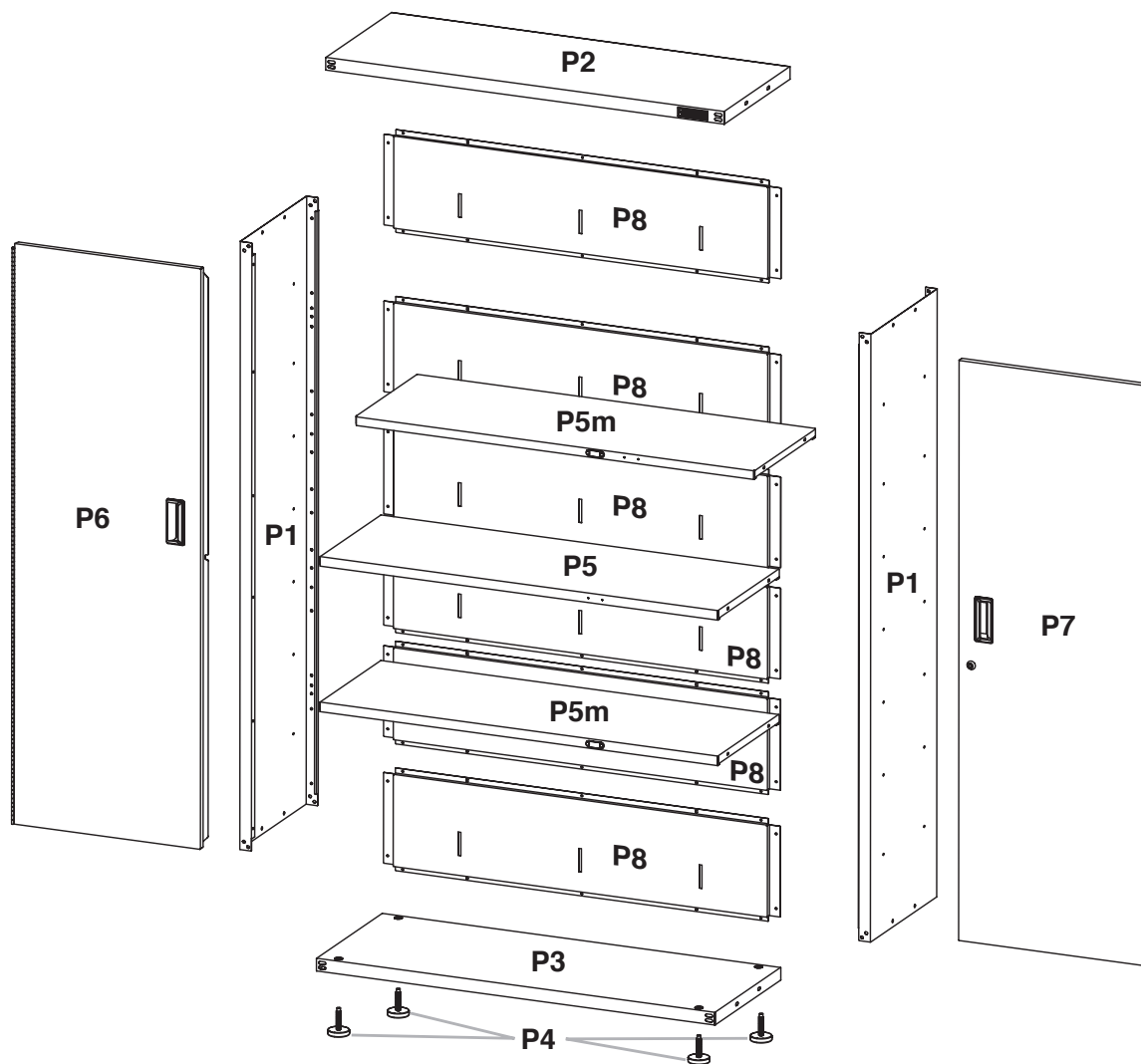

F1



F2







F3

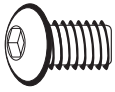

F5

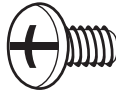
ASSEMBLY INSTRUCTIONS

			
F1	F2	F3	F5
5/16" Hex-head bolt (24)	Flange nut (8)	Phillips-head screw (64)	Small flange nut (12)

Tools and Parts

Gather the required tools before starting installation.

Tools Needed:

- 1/2" Wrench
- 3/8" Wrench
- Phillips screwdriver
- Level

Tool Supplied:

- Hex key

Part Supplied:

- Key

Unpack the Cabinet

1. Remove and verify the contents as shown in "Tools and Parts."
2. Dispose of/recycle all packaging materials.

Assemble Cabinet

! WARNING

Excessive Weight Hazard

Use two or more people to move, assemble or install cabinet.

Failure to do so can result in back or other injury.

IMPORTANT:

- Two people may be required to complete the assembly.
- As you assemble the cabinet, make sure the edges with the holes are facing up.
- If you are assembling the cabinet on the floor, fasten the eight front corner bolts, two at each corner, after you stand the cabinet upright.

1. Cabinet Assembly

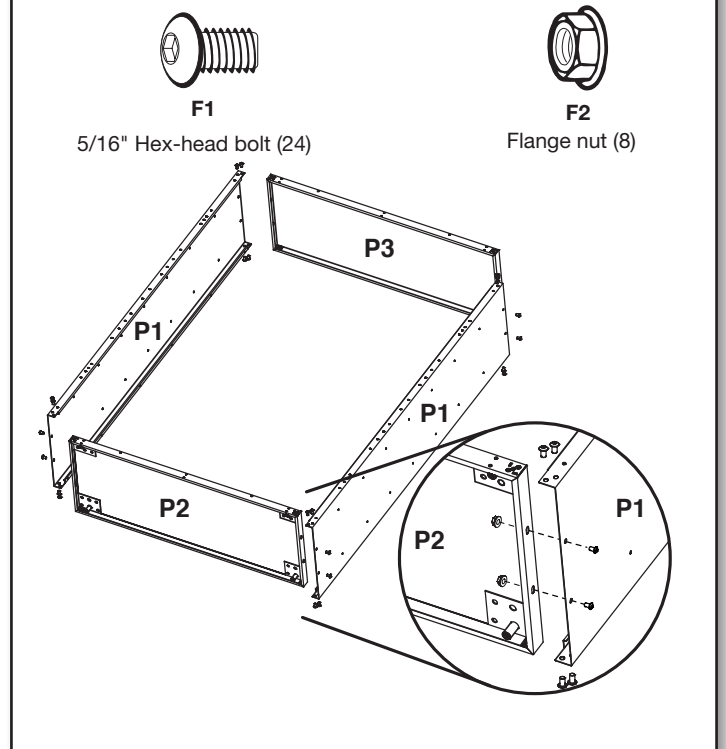

1. Place side panel (P1) on a flat, firm surface so that the edge with the holes is facing up as shown.
2. Insert the cabinet top (P2) between the edges of side panel (P1).
NOTE: Make sure the edges with the holes are facing up.
3. Align the holes and attach the top (P2) to side panel (P1) using six hex-head bolts (F1) and two 5/16" flange nuts (F2) as shown. Do not tighten completely.
4. Position the other side panel (P1) so that the top (P2) is between the edges of side panel (P1).
5. Align the holes and attach the top (P2) to the side (P1) using six hex-head bolts (F1) and two 5/16" flange nuts (F2) as shown. Do not tighten completely.
6. Insert the cabinet bottom (P3) between the edges of the side panels (P1).
NOTE: Make sure the edges with the holes are facing up.
7. Align the holes and attach the bottom (P3) to the sides (P1) using six hex-head bolts (F1) and two 5/16" flange nuts (F2) for each side as shown. Do not tighten completely.

2. Attach Back Panel

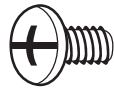

F3

Phillips-head screw (40)

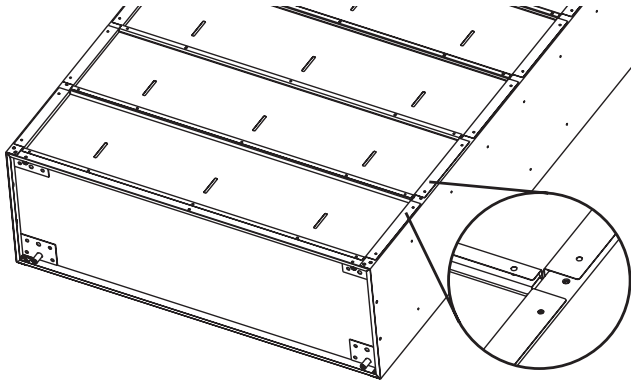

IMPORTANT:

- Attach the back panels (P8) starting at the top of the cabinet and working down to the cabinet bottom. Each consecutive back panel will overlap the panel above.
 - Do not completely tighten the screws until all back panels are in place.
 - The back panels, top and bottom, may have additional holes that are not used.
1. Align the first back panel (P8) with the holes in the cabinet top. Using phillips-head screws (F3), attach the panel (P8) to the cabinet top and sides.
 2. Overlap the bottom of the first back panel (P8) with the top of the second back panel (P8) as shown. Using phillips-head screws (F3), fasten back panel (P8) to the cabinet sides.
 3. Repeat Step 2 to attach the four remaining back panels to the cabinet sides.
 4. Using two phillips-head screws, attach each back panel to the panel below.
NOTE: Using three phillips-head screws (F3), attach the last back panel (P8) to the cabinet bottom (P3).
 5. Completely tighten all back panel screws starting with the sides and continuing with the top, middle and bottom.
 6. Using the hex key (provided), completely tighten all 24 cabinet bolts and nuts.

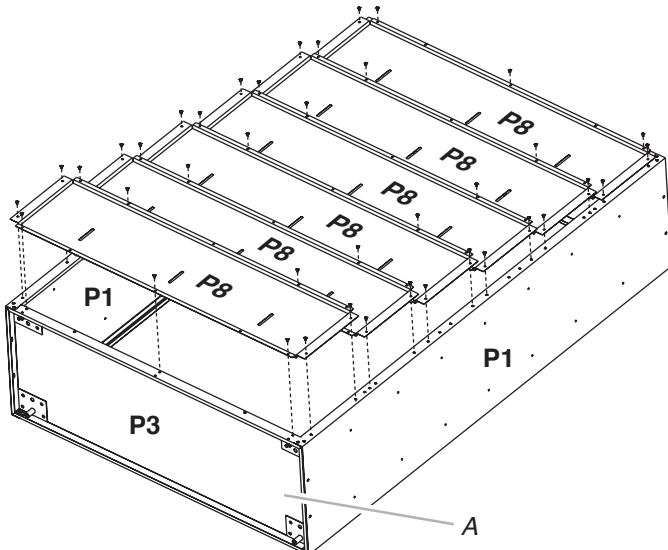

A. Cabinet Bottom

3. Install Leveling Feet

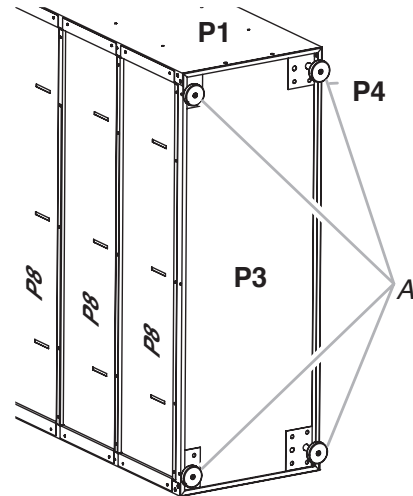

A. Leveling feet

To install leveling feet:

1. Place the cabinet on its side.
2. Screw a leveling foot (P4) into each of the four rivet nuts located at the corners of the cabinet as shown.
3. Stand the cabinet upright.
4. If you have not already done so, fasten the two bolts at each front corner, of the cabinet frame. Completely tighten all the cabinet bolts and nuts.

4. Install Shelves



F3

Phillips-head screw (12)



F5

Small flange nut (12)

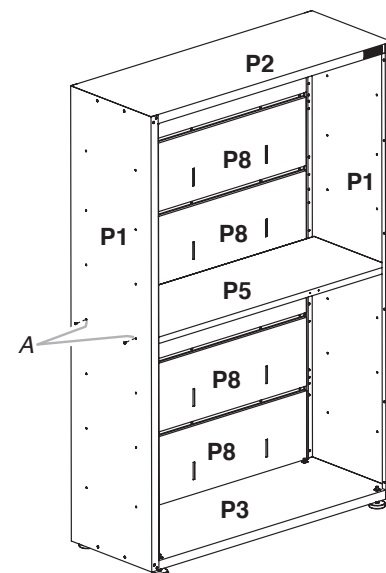

A. Middle pair of holes in cabinet side

IMPORTANT: Use the pair of holes located in the middle of the cabinet sides to install a center shelf without the magnet (P5), so the doors will lock. The other two shelves with magnet (P5m) may be installed where desired.

1. Place a shelf (P5) so that the holes in the ends are aligned with the pair of holes in the middle of the cabinet sides.
NOTE: Make sure the holes in the long edge of the shelf are facing out.
2. Using two phillips-head screws (F3) and two flange nuts (F5) per side, fasten the shelf (P5) to the sides (P1).
3. Determine where you want to place the other two shelves (P5m). Align the holes in the shelf ends with the holes in the cabinet
NOTE: Make sure the magnets on the long edge of the shelf are facing the cabinet front.
4. Using two phillips-head screws (F3) and two flange nuts (F5) per side, fasten the shelves (P5m) to the cabinet sides (P1). Completely tighten the nuts.

Complete the Assembly

1. Make sure there is a bolt or screw in each hole of the cabinet frame.
NOTE: The back panels, top and bottom, may have additional holes that are not used.
2. Move the cabinet to its final location.
3. Place a level on an inside shelf, and if necessary, level the cabinet by adjusting the height of the leveling feet. Turn to the left to raise or to the right to lower the leveling foot.
4. If the doors are not aligned, loosen all the screws attaching the door hinge to the cabinet. Adjust door to the desired height, and fully tighten the screws.

5. Install Doors

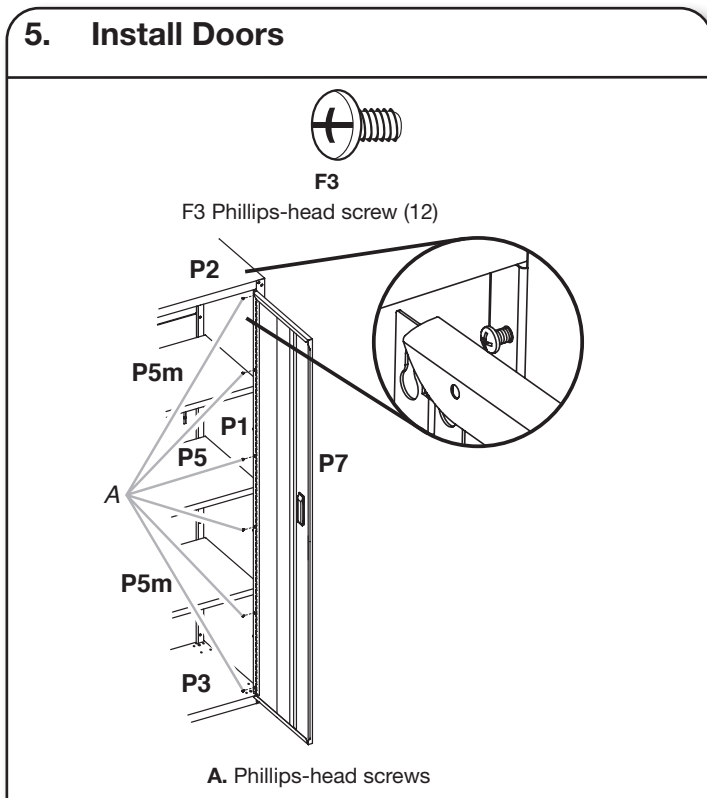

IMPORTANT:

- The door with the lock assembly (P7) should be installed on the right-hand side of the cabinet.
 - The door hinges are designed with keyhole slots at the top and bottom so the door will hang on the cabinet while you are fastening the screws.
1. Start phillips-head screws (F3) in both the top and bottom holes on each side of the cabinet.
 2. Hang the right-hand side door (P7) from the top and bottom screws, and hand tighten.
 3. Insert the middle four phillips-head screws (F3) through the door hinge into the cabinet and hand tighten.
 4. Repeat steps 2 and 3 to attach the left-hand door (P6).
 5. Align the doors and completely tighten the screws.

WEIGHT CAPACITY

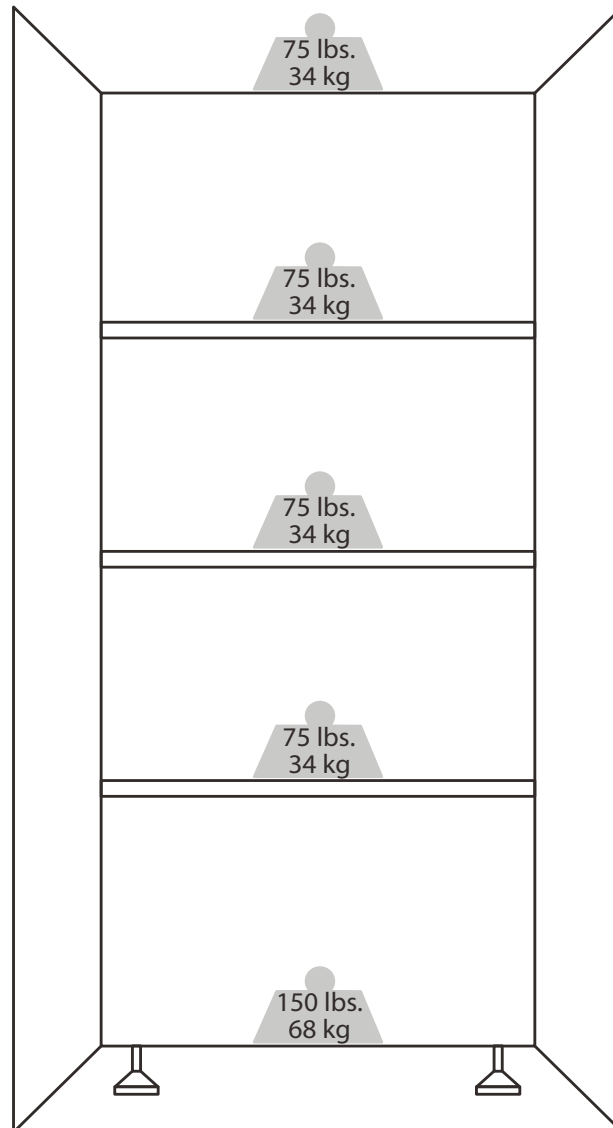

ACCESSORIES

To order accessories, call **1-866-342-4089** and ask for the accessory part number listed below or contact your authorized Gladiator® GarageWorks dealer. In Canada, call **1-800-807-6777**. **Mounting Bracket Kit** - Allows the cabinet to be mounted on Gladiator® Garageworks GearWall® panels or GearTrack® channels.

Order Part # GABK362PSS

WARRANTY

For warranty information:

In the U.S.A. call **1-866-342-4089** or visit our website at

www.gladiatorgarageworks.com

In Canada call **1-800-807-6777** or visit our website at

www.gladiatorgarageworks.ca

SÉCURITÉ DE L'ARMOIRE

Votre sécurité et celle des autres est très importante.

Nous donnons de nombreux messages de sécurité importants dans ce manuel et sur votre appareil ménager. Assurez-vous de toujours lire tous les messages de sécurité et de vous y conformer.



Voici le symbole d'alerte de sécurité.

Ce symbole d'alerte de sécurité vous signale les dangers potentiels de décès et de blessures graves à vous et à d'autres.

Tous les messages de sécurité suivront le symbole d'alerte de sécurité et le mot "DANGER" ou "AVERTISSEMENT". Ces mots signifient :

⚠ DANGER

Risque possible de décès ou de blessure grave si vous ne suivez pas immédiatement les instructions.

⚠ AVERTISSEMENT

Risque possible de décès ou de blessure grave si vous ne suivez pas les instructions.



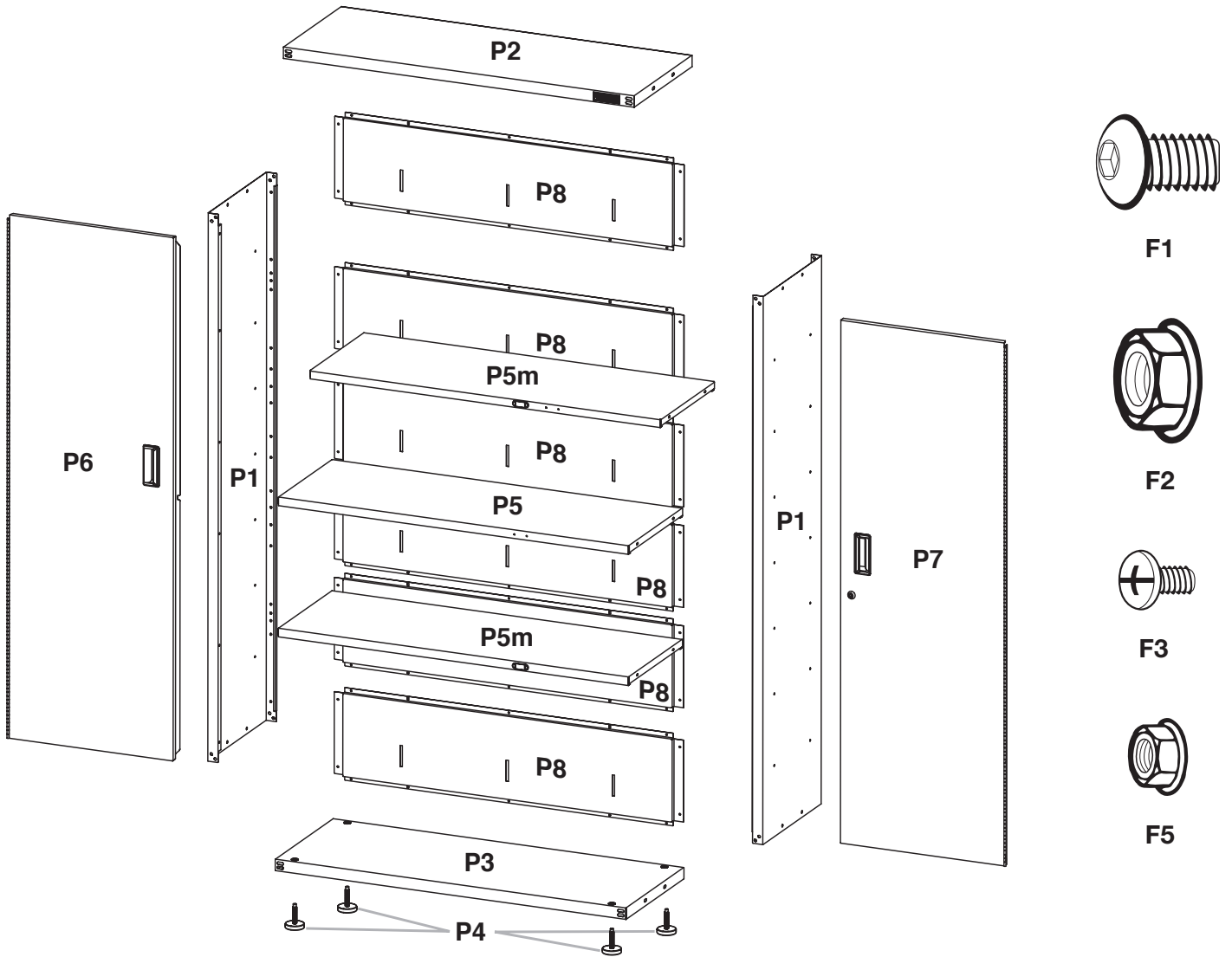

Tous les messages de sécurité vous diront quel est le danger potentiel et vous disent comment réduire le risque de blessure et ce qui peut se produire en cas de non-respect des instructions.

PIÉCES

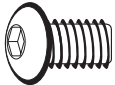

INSTRUCTIONS D'ASSEMBLAGE

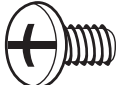
Outils et pièces

			
F1 Vis hexagonale de 5/16" (24)	F2 Écrou à embase de (8)	F3 Vis Phillips (64)	F5 Petit écrou à embase (12)

Rassembler les outils nécessaires avant de commencer l'installation.

Outillage nécessaire :

- Clé de 1/2"
- Clé de 3/8"
- Tournevis Phillips
- Niveau

Outil fournis :

- Clé hexagonale

Pièce fournis :

- Clé de serrure

Déballage des composants de l'armoire

1. Retirer le contenu; vérifier la présence de tous les composants. Le contenu inclut une clé hexagonale, une clé de serrure, ainsi que toutes les pièces et attaches illustrées dans la section "Pièces".
2. Jeter/recycler tous les matériaux d'emballage.

Assemblage de l'armoire

AVERTISSEMENT

Risque du poids excessif

Utiliser deux ou plus de personnes pour déplacer, assembler, ou installer l'armoire.

Le non-respect de cette instruction peut causer une blessure au dos ou d'autre blessure.

IMPORTANT :

- La participation de deux personnes peut être nécessaire pour l'assemblage.
- Lors de l'assemblage de l'armoire, placer vers le haut les rives comportant les trous.
- En cas d'assemblage de l'armoire au sol, serrer les huit vis des coins avant (deux à chaque coin) après avoir mis l'armoire en position debout.

1. Assemblage de l'armoire

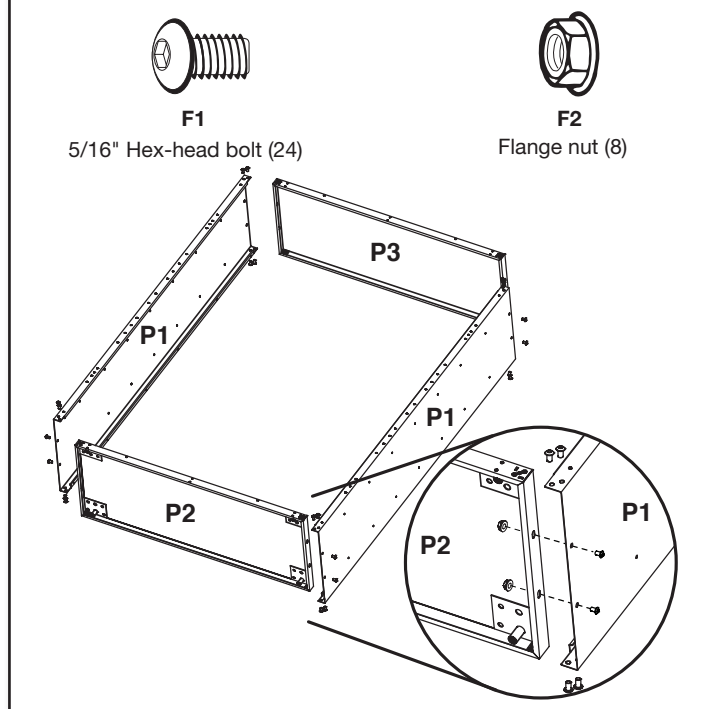

1. Placer un panneau latéral (P1) sur une surface ferme plane; la rive comportant des trous doit être orientée vers le haut.
2. Insérer le panneau supérieur (P2) entre les rives du panneau latéral (P1).
REMARQUE : Les rives comportant des trous doivent être orientées vers le haut.
3. Aligner les trous; connecter le panneau du sommet (P2) avec le panneau latéral (P1) - utiliser six vis hexagonales de (F1) et deux des écrous à embase de 5/16" (F2) - voir l'illustration. Ne pas serrer complètement.
4. Positionner l'autre panneau latéral (P1); ses rives doivent prendre prise sur le panneau du sommet (P2).
5. Aligner les trous; connecter le panneau du sommet (P2) avec le panneau latéral (P1) - utiliser six Vis hexagonales (F1) et deux des écrous à embase de 5/16" (F2) - voir l'illustration. Ne pas serrer complètement.
6. Insérer le panneau du bas (P3) entre les rives des panneaux latéraux (P1).
REMARQUE : Les rives comportant des trous doivent être orientées vers le haut.
7. Aligner les trous; connecter le panneau du bas (P3) avec les panneaux latéraux (P1) - utiliser six vis hexagonales (F1) et les écrous à embase de 5/16" pour chaque côté - voir l'illustration. Ne pas serrer complètement.

2. Fixation des panneaux arrière



F3
Vis Phillips (40)

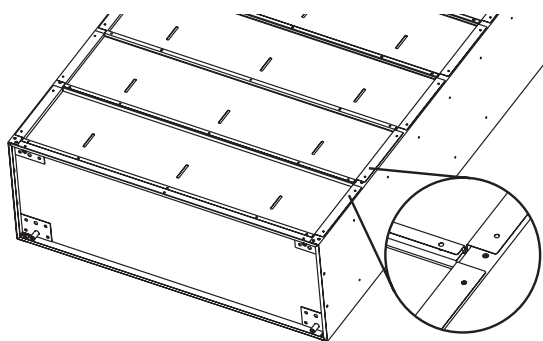

IMPORTANT :

- Fixer les panneaux arrière (P8) au sommet de l'armoire et procéder vers le bas jusqu'à la base de l'armoire. Chaque panneau arrière consécutif sera en chevauchement sur le panneau supérieur.
 - Ne pas serrer complètement les vis tant que les panneaux arrière ne sont pas en place.
 - Les panneaux arrière, supérieurs et inférieurs peuvent comporter des trous supplémentaires inutilisés.
1. Aligner le panneau arrière (P8) avec les trous du sommet de l'armoire. À l'aide de vis phillips (F3), fixer le panneau arrière (P8) à la partie supérieure et aux côtés de l'armoire.
 2. Placer la base du premier panneau arrière (P8) en chevauchement sur le sommet du deuxième panneau arrière (P8). Voir l'illustration. À l'aide des vis phillips (F3), fixer le panneau arrière (P8) aux côtés de l'armoire.
 3. Répéter l'étape 2 pour fixer les quatre panneaux arrière restants aux côtés de l'armoire.
 4. À l'aide de deux vis phillips (F3), fixer chaque panneau arrière au panneau supérieur.
REMARQUE : Fixer le dernier panneau arrière (P8) à la base de l'armoire (P3) en utilisant trois vis phillips (F3).
 5. Serrer complètement toutes les vis du panneau arrière - commencer par les côtés et poursuivre avec le sommet, le milieu de l'armoire et la base.
 6. Utiliser la clé hexagonale (fournie) pour serrer complètement les 24 boulons et écrous de l'armoire.

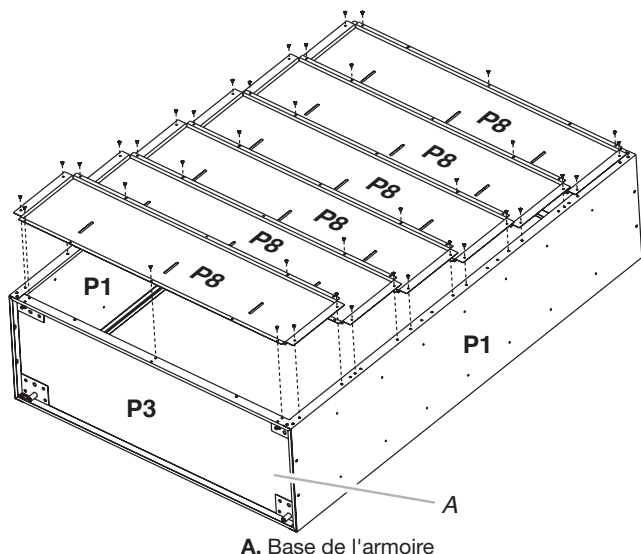

3. Installation des pieds de réglage de l'aplomb

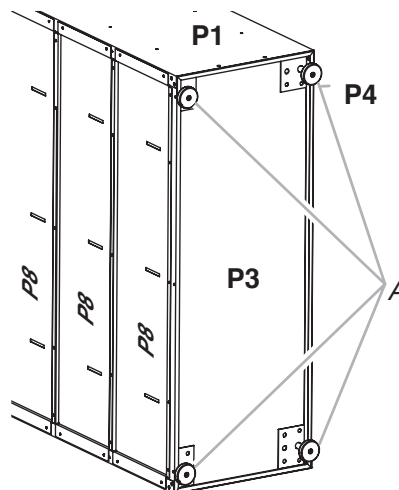

A. Pieds de réglage de l'aplomb

1. Placer l'armoire en appui sur un côté.
2. Visser un pied de réglage de l'aplomb (P4) dans chacun des quatre écrous situés dans les angles de l'armoire - voir l'illustration.
3. Placer l'armoire à la verticale.
4. Si ce n'est pas déjà fait, serrer les deux vis des coins avant du cadre de l'armoire. Serrer complètement toutes les vis et les écrous de l'armoire.

4. Installation des étagères



F3
Vis Phillips (12)



F5
Petit écrou à embase (12)

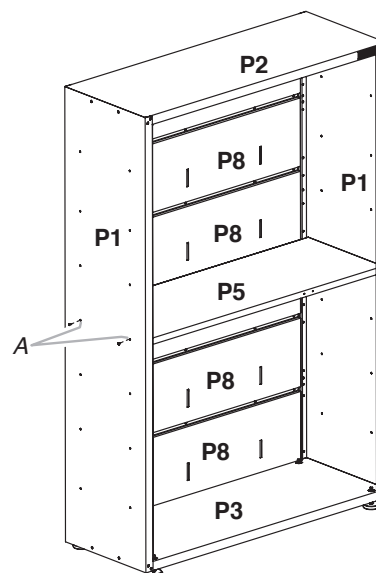

A. Trous centraux sur le côté de l'armoire

IMPORTANT : Utiliser les deux trous situés au milieu des côtés de l'armoire pour installer une étagère centrale (P5), de façon à verrouiller les portes. Il sera possible d'installer les deux autres étagères plus tard.

1. Placer une étagère (P5) en alignant les trous des extrémités avec les trous centraux des côtés de l'armoire.
REMARQUE : Veiller à ce que le trou du bord long de l'étagère soit orienté vers l'extérieur.
2. À l'aide de deux vis cruciformes (F3) et de deux écrous à embase (F5) de chaque côté, fixez la tablette (P5) aux côtés (P1).
3. Déterminer l'emplacement des deux autres étagères (P5m). Aligner les trous des extrémités de l'étagère avec les trous du côté de l'armoire.
REMARQUE : Veiller à ce que les aimants situés au milieu du rebord long de l'étagère soient orientés vers l'avant de l'armoire.
4. À l'aide de deux vis cruciformes (F3) et de deux écrous à bride (F5) de chaque côté, fixez les étagères (P5m) aux côtés de l'armoire (P1). Serrez complètement les écrous.

5. Installation des portes

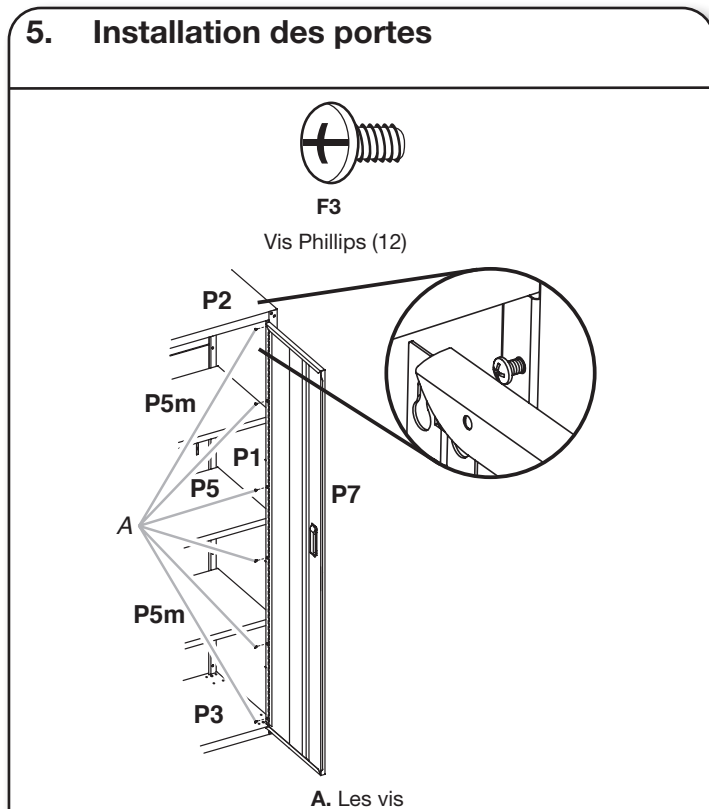

IMPORTANT :

- On doit installer la porte comportant le mécanisme de verrouillage (P7) sur le côté droit de l'armoire.
 - Le charnières de porte sont conçues avec les trous allongés en haut et en bas de façon à ce que la porte soit suspendue à l'armoire pendant que l'on serre les vis.
1. Engager les vis phillips (F3) dans les trous supérieurs et inférieurs de chaque côté de l'armoire.
 2. Suspendre la porte de droite (P7) aux vis supérieures et inférieures puis serrer à la main.
 3. Insérer les quatre vis phillips (F3) du milieu dans la charnière de porte, dans l'armoire, puis serrer à la main.
 4. Répéter les étapes 2 et 3 pour installer la porte de gauche (P6).
 5. Aligner les portes et serrer complètement les vis.

Fin de l'assemblage

1. Veiller à ce qu'il y ait une vis ou un écrou dans chaque trou du cadre de l'armoire.
REMARQUE : Les panneaux arrière, supérieurs et inférieurs peuvent comporter des trous supplémentaires inutilisés.
2. Déplacer l'armoire jusqu'à son emplacement d'installation final.
3. Placer un niveau sur l'étagère interne; si nécessaire, ajuster la longueur de déploiement des pieds de réglage de l'aplomb pour établir l'aplomb de l'armoire. Tourner les pieds vers la gauche pour soulever ou vers la droite pour abaisser l'armoire.
4. Si les portes ne sont pas alignées, desserrer les vis fixant la charnière sur l'armoire. Ajuster la position de la porte à la hauteur désirée et resserrer complètement les vis.

CAPACITÉ DE CHARGE

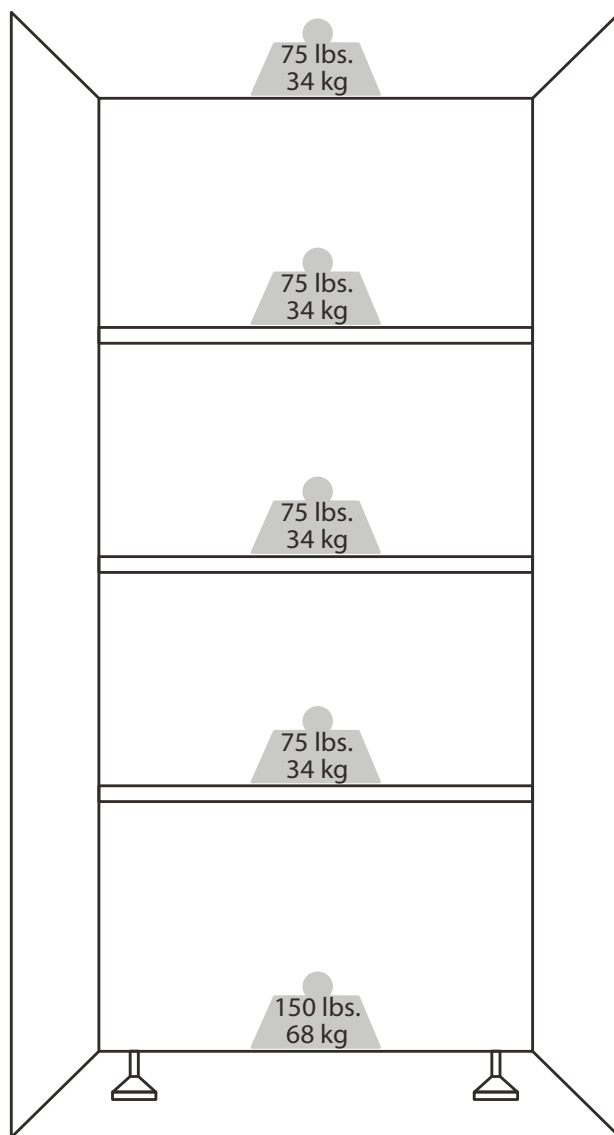

ACCESSORIES

Pour commander des accessoires, composer le **1-866-342-4089** et demander le numéro de pièce indiqué ci-dessous ou contacter votre marchand autorisé Gladiator® GarageWorks. Au Canada, composer le **1-800-807-6777**.

Ensemble de tringle de montage de l'armoire - Permet le montage sur des panneaux Gladiator® Garageworks GearWall® ou profilés GearTrack®.

Commander la pièce n° GABK362PSS

GARANTIE

Pour des informations concernant la garantie :

Aux États-Unis, composer le **1-866-342-4089** ou visiter notre site Web à l'adresse

www.gladiatorgarageworks.com

Au Canada, composer le **1 800 807-6777** ou visiter notre site Web à l'adresse

www.gladiatorgarageworks.ca

SEGURIDAD DEL ARMARIO

Su seguridad y la seguridad de los demás es muy importante.

Hemos incluido muchos mensajes importantes de seguridad en este manual y en su electrodoméstico. Lea y obedezca siempre todos los mensajes de seguridad.



Este es el símbolo de alerta de seguridad.

Este símbolo le llama la atención sobre peligros potenciales que pueden ocasionar la muerte o una lesión a usted y a los demás.

Todos los mensajes de seguridad irán a continuación del símbolo de advertencia de seguridad y de la palabra "PELIGRO" o "ADVERTENCIA". Estas palabras significan:

 **PELIGRO**

Si no sigue las instrucciones de inmediato, usted puede morir o sufrir una lesión grave.

 **ADVERTENCIA**

Si no sigue las instrucciones, usted puede morir o sufrir una lesión grave.

Todos los mensajes de seguridad le dirán el peligro potencial, le dirán cómo reducir las posibilidades de sufrir una lesión y lo que puede suceder si no se siguen las instrucciones.

PIEZAS

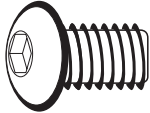
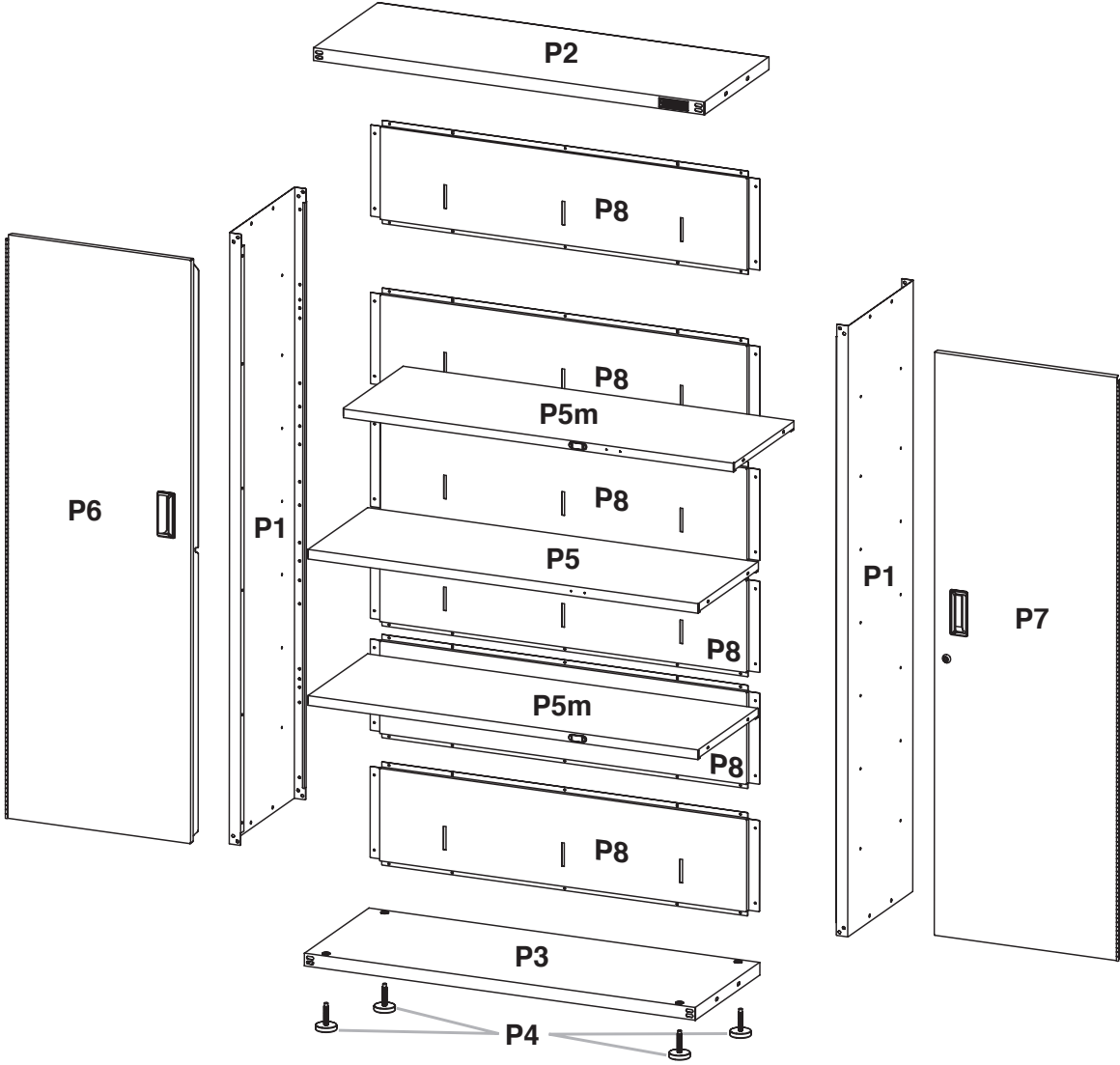

F1



F2







F3

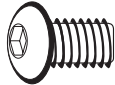

F5

INSTRUCCIONES DE ENSAMBLAJE

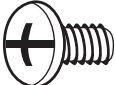
Herramientas y piezas

			
F1	F2	F3	F5
Perno de cabeza hexagonal de 5/16" (24)	Tuerca de reborde de 5/16" (8)	Tornillo Phillips (64)	Tuerca de reborde pequeña (12)

Reúna las herramientas necesarias antes de comenzar la instalación.

Herramientas necesarias :

- Llave de tuercas de 1/2" ■ Destornillador Phillips
- Llave de tuercas de 3/8" ■ Nivel

Herramienta suministradas:

- Llave hexagonal en L

Pieza suministradas:

- Llave

Desempaque las piezas del armario

1. Retire y verifique el contenido como se muestra en "Herramientas y piezas".
2. Deshágase de todos los materiales de embalaje o recíclelos.

Ensamble el armario

⚠ ADVERTENCIA

Peligro de Peso Excesivo

Use dos o más personas para mover, ensamblar o instalar el armario.

No seguir esta instrucción puede ocasionar una lesión en la espalda u otro tipo de lesiones.

IMPORTANT:

- Tal vez se necesiten dos personas para completar el ensamblaje.
- A medida que ensambla el armario, asegúrese de que los bordes con orificios estén mirando hacia arriba.
- Si va a ensamblar el armario en el piso, después de colocarlo en forma vertical, ajuste los ocho pernos para las esquinas del frente, ubicando dos en cada esquina.

1. Ensamble el armario

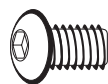

F1
Perno de cabeza hexagonal de 5/16" (24)



F2
Tuerca de reborde de 5/16" (8)

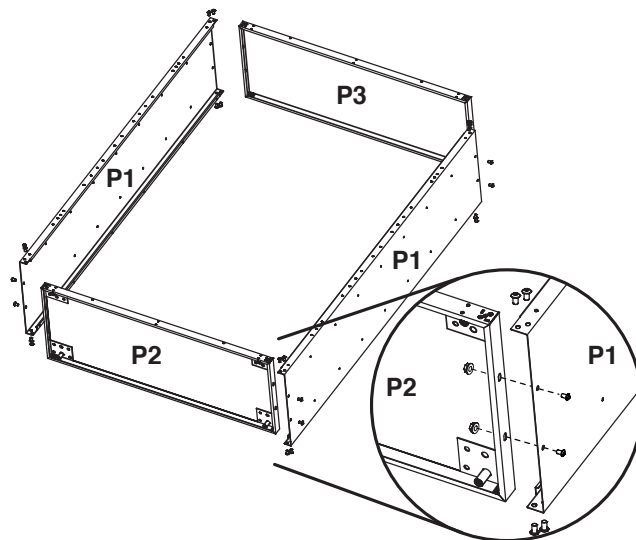

1. Coloque el panel lateral (P1) sobre una superficie plana y firme de manera que el borde con orificios quede mirando hacia arriba, como se muestra.4
2. Inserte la parte superior del armario (P2) entre los bordes del panel lateral (P1).
NOTA: Asegúrese de que los bordes con orificios estén mirando hacia arriba.
3. Alinee los orificios y sujete la parte superior (P2) al panel lateral (P1) usando seis pernos de cabeza hexagonal (F1) y tres tuercas de reborde de 5/16" (F2), como se muestra. No los apriete completamente.
4. Coloque el otro panel lateral (P1) de manera que la parte superior (P2) quede entre los bordes del panel lateral (P1).
5. Alinee los orificios y sujete la parte superior (P2) a la parte lateral (P1) usando seis pernos de cabeza hexagonal (F1) y tres tuercas de reborde de 5/16" (F2), como se muestra. No los apriete completamente.
6. Inserte la parte inferior del armario (P3) entre los extremos de los paneles laterales (P1).
NOTA: Asegúrese de que los bordes con orificios estén mirando hacia arriba.
7. Alinee los orificios y fije la parte inferior (P3) a los lados (P1) usando los seis pernos de cabeza hexagonal (F1) y tres tuercas de reborde de 5/16" (F2) para cada lado, como se muestra. No los apriete completamente.

2. Fije los paneles posteriores

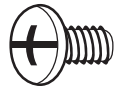

F3

Tornillo Phillips (40)

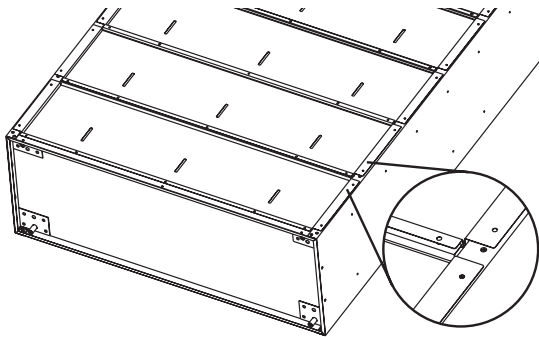

IMPORTANTE:

- Fije los paneles posteriores (P8), comenzando por la parte superior del armario, y trabajando hacia abajo, hacia el fondo del armario. Cada panel posterior consecutivo sobrepasará al panel que esté arriba.
 - No apriete los tornillos por completo hasta que todos los paneles posteriores estén en su lugar.
 - Es posible que los paneles posteriores (superior e inferior) tengan orificios adicionales que no se usen.
1. Alinee el primer panel posterior (P8) con los orificios en la parte superior del armario. Fije el panel posterior (P8) a la parte superior y los lados del armario usando los tornillos de cabeza phillips (F3).
 2. Sobreponga la parte inferior del primer panel posterior (P8) con la parte superior del segundo panel posterior (P8), como se muestra. Fije el panel posterior (P8) a los lados del armario, usando los tornillos de cabeza phillips (F3).
 3. Repita el paso 2 para sujetar los cuatro paneles posteriores restantes a los lados del armario.
 4. Fije cada panel posterior al panel que está arriba usando dos tornillos de cabeza phillips (F3).
NOTA: Fije el último panel posterior (P8) al fondo del armario (P3), usando tres tornillos de cabeza phillips (F3).
 5. Apriete por completo todos los tornillos del panel posterior, comenzando por los lados y siguiendo por la parte superior, del medio e inferior.
 6. Apriete por completo los 24 pernos y tuercas del armario con la llave hexagonal en L (provista).

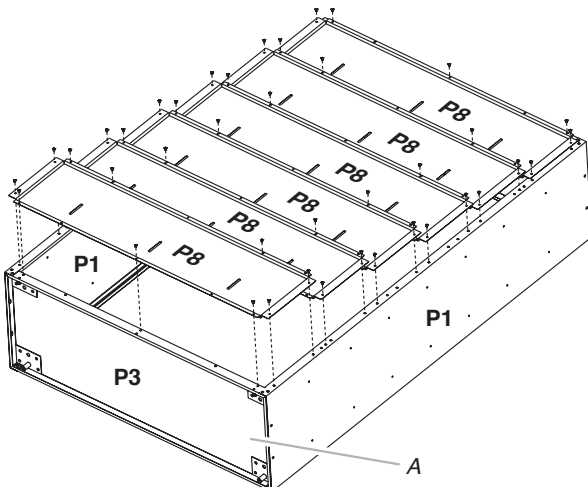

A. Base del armario

3. Instalación de las patas niveladoras

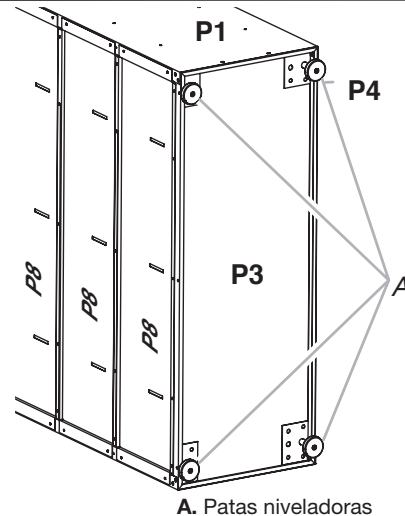

A. Patas niveladoras

1. Coloque el armario sobre el costado.
2. Atornille una pata niveladora (P4) en cada una de las cuatro tuercas con remache que están ubicadas en las esquinas del armario, como se muestra.
3. Coloque el armario en posición vertical.
4. Si no lo ha hecho todavía, ajuste los dos pernos en cada esquina frontal del marco del armario. Ajuste firmemente todos los pernos y tuercas del armario.

4. Instalación de los estantes



F3

Tornillo Phillips (12)



F5

Tuerca de reborde pequeña (12)

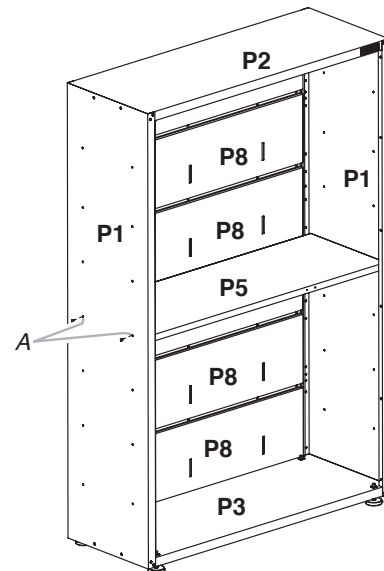

A. Par de orificios del medio en el lado del armario

IMPORTANTE: PUse el par de orificios ubicado en el medio de los lados del armario para instalar un estante central (P5) sin el imán, de modo que las puertas se puedan cerrar y asegurar. Los otros dos estantes con imanes pueden instalarse donde se desee.

1. Coloque un estante (P5) de manera que los orificios en los extremos estén alineados con el par de orificios que están en el medio de los lados del armario.
NOTA: Asegúrese de que el orificio que está en el centro del extremo largo del estante quede mirando hacia afuera.
2. Con dos tornillos de cabeza Phillips (F3) y dos tuercas de brida (F5) por lado, fije el estante (P5) a los lados (P1).
3. Decida dónde desea ubicar los otros dos estantes (P5m). Alinee los orificios en los extremos del estante con los orificios en el lado del armario.
NOTA: Asegúrese de que los imanes en el borde del estante largo estén mirando hacia el frente del armario.
4. Usando dos tornillos de cabeza Phillips (F3) y dos tuercas con reborde (F5) por lado, fije los estantes (P5m) a los lados del gabinete (P1). Apriete completamente las tuercas.

Complete el ensamblaje

1. Asegúrese de que haya un perno o un tornillo en cada orificio del marco del armario.
NOTA: Es posible que los paneles posteriores (superior e inferior) tengan orificios adicionales que no se usen.
2. Mueva el armario a su ubicación final.
3. Coloque un nivel en un estante interior y, si es necesario, nivele el armario ajustando la altura de las patas niveladoras. Gire hacia la izquierda para levantar la pata niveladora o hacia la derecha para bajarla.
4. Si las puertas no están alineadas, afloje todos los tornillos que sujetan la bisagra de la puerta al armario. Ajuste la puerta a la altura deseada y apriete completamente los tornillos.

5. Instalación de las puertas

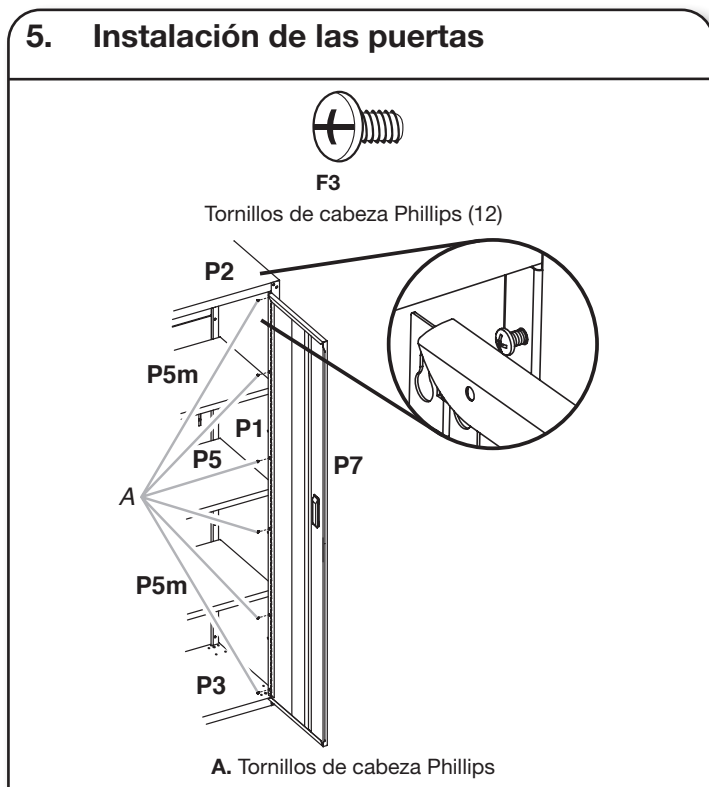

IMPORTANTE:

- La puerta que tiene el ensamblaje de traba (P7) deberá instalarse en el lado derecho del armario.
 - Las bisagras de la puerta se han diseñado con ranuras en forma de bocallaves en la parte superior e inferior, de modo que la puerta cuelge en el armario mientras usted coloca los tornillos.
1. Empiece colocando tornillos de cabeza phillips (F3) en los orificios en la parte superior e inferior, en cada lado del armario.
 2. Cuelgue la puerta del lado derecho (P7) de los tornillos superiores e inferiores y apriételos a mano.
 3. Inserte los cuatro tornillos phillips (F3) del medio en el armario, a través de la bisagra de la puerta, y apriételos a mano.
 4. Repita los pasos 2 y 3 para fijar la puerta izquierda (P6).
 5. Alinee las puertas y apriete los tornillos por completo.

CAPACIDAD DE PESO

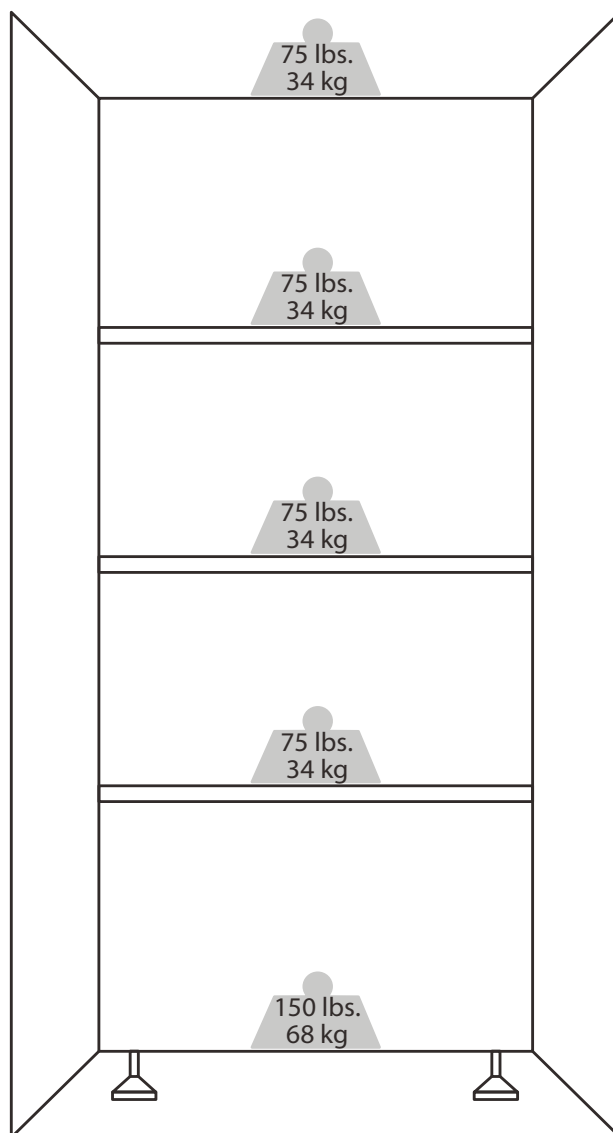

ACCESORIOS

Para pedir accesorios, llame al **1-866-342-4089** y solicite el número de pieza del accesorio que se detalla a continuación o póngase en contacto con su distribuidor autorizado de Gladiator® GarageWorks. En Canadá, llame al **1-800-807-6777**.

Juego de soporte de montaje - Permite montar el armario en los paneles GearWall® o los canales GearTrack® de Gladiator® Garageworks.

Pida la pieza número GABK362PSS

GARANTÍA

Para obtener información sobre la garantía:

En EE. UU., llame al **1-866-342-4089** o visite nuestro sitio web en

www.gladiatorgarageworks.com

En Canadá, llame al **1-800-807-6777** o visite nuestro sitio web en

www.gladiatorgarageworks.ca

