



<b>⚠ DANGER</b>	<b>⚠ DANGER</b>
<b>Electrical Shock Hazard</b>	<b>Risque de choc électrique</b>
 <p>Only authorized technicians should perform diagnostic voltage measurements.</p> <p>After performing voltage measurements, disconnect power before servicing.</p> <p>Failure to follow these instructions can result in death or electrical shock.</p>	<p>Seul un technicien autorisé est habilité à effectuer des mesures de tension aux fins de diagnostic.</p> <p>Après avoir effectué des mesures de tension, déconnecter la source de courant électrique avant toute intervention.</p> <p>Le non-respect de ces instructions peut causer un décès ou un choc électrique.</p>

<b>⚠ WARNING</b>	<b>⚠ AVERTISSEMENT</b>
<b>Electrical Shock Hazard</b>	<b>Risque de choc électrique</b>
 <p>Disconnect power before servicing.</p> <p>Replace all parts and panels before operating.</p> <p>Failure to do so can result in death or electrical shock.</p>	<p>Déconnecter la source de courant électrique avant l'entretien.</p> <p>Replacer pièces et panneaux avant de faire la remise en marche.</p> <p>Le non-respect de ces instructions peut causer un décès ou un choc électrique.</p>

<b>Voltage Measurement Safety Information</b>	<b>Informations de sécurité concernant la mesure de la tension</b>
<p><b>When performing live voltage measurements, you must do the following:</b></p> <ul style="list-style-type: none"> <li>Verify the controls are in the off position so that the appliance does not start when energized.</li> <li>Allow enough space to perform the voltage measurements without obstructions.</li> <li>Keep other people a safe distance away from the appliance to prevent potential injury.</li> <li>Always use the proper testing equipment.</li> <li>After voltage measurements, always disconnect power before servicing.</li> </ul>	<p><b>La mesure de la tension doit être effectuée de la manière suivante:</b></p> <ul style="list-style-type: none"> <li>Vérifier que les commandes sont à la position OFF (Arrêt) pour que l'appareil ne démarre pas lorsqu'il est mis sous tension.</li> <li>Laisser suffisamment d'espace pour pouvoir faire les mesures de tension sans qu'il y ait d'obstacle.</li> <li>Éloigner toutes les autres personnes présentes suffisamment loin de l'appareil pour éviter les risques de blessure.</li> <li>Toujours utiliser l'équipement de test approprié.</li> <li>Après les mesures de tension, toujours déconnecter la source de courant électrique avant de procéder au service.</li> </ul>

**ACTIVATING THE SERVICE DIAGNOSTIC MODES****OVEN**

- Enter Diagnostics Mode by pressing CANCEL>CANCEL>START or OFF>OFF>ON within 5 seconds.
- Press the TEMP/TIME "+" or "-" or "More" or "Less" keypads or the number 3 or 6 keypads, depending on the model, to read the following:

- |                    |                            |
|--------------------|----------------------------|
| ■ Control Reset    | ■ Version                  |
| ■ Usage            | ■ Display                  |
| ■ Engineering mode | ■ Semi Automatic Test mode |
| ■ Test mode        |                            |
| ■ Faults           |                            |

**COOKTOP**

Before proceeding with any corrective action, perform the following steps to enter the Diagnostic Mode:

- Press any 3 different keypads in sequence to enter the Cooktop Controls Diagnostic Mode. Repeat this 3-key sequence 2 more times within 13 seconds.
- If the range does not enter the Diagnostics Mode, repeat Step with 3 different keypads.

**NOTES:**

- The Cancel or Off keypad can be pressed at any time when the control is in the Diagnostic Mode or any of the submenus. Pressing the Cancel or Off keypad will return the control to the time of day screen.
- Entering Diagnostics Mode will cancel any active oven operation.
- Enter the Diagnostic Mode only after the cooktop and oven have cooled.
- A maximum of 10 error codes are saved in memory.
- Service Mode automatically times out and goes to the time of day display after 5 minutes.
- To erase all error codes: Enter Diagnostic Mode by pressing CANCEL>CANCEL>START or OFF>OFF>ON within 5 seconds. Press the TEMP/TIME "+" or "-" or "More" or "Less" keypads or the number 3 or 6 keypads until "Faults" appears. Press START TIME or DELAY START to clear all error codes.

**ACTIVATION DES MODES DE TEST DE DIAGNOSTIC DE SERVICE****FOUR**

- Accéder au mode de diagnostic en appuyant sur CANCEL>CANCEL>START (annuler-annuler mise en marche) ou OFF>OFF>ON (arrêt-arrêt-marche) en moins de 5 secondes.
- Appuyer sur les touches TEMP/TIME (temp./heure) "+" et "-" (ou "More" [plus] et "Less" [moins]) ou sur les touches 3 ou 6, selon le modèle, pour afficher les informations suivantes:

- |  |  |
|--|--|
| ■ Control Reset (réinitialisation du module de commande) | ■ Faults (anomalies)                                       |
| ■ Usage (utilisation)                                    | ■ Version  |
| ■ Engineering mode (mode ingénierie)                     | ■ Display (affichage)                                      |
| ■ Test mode (mode de test)                               | ■ Semi Automatic Test mode (mode de test semi-automatique) |

**TABLE DE CUISSON**

Avant d'entreprendre une opération corrective, exécuter les étapes suivantes pour accéder au mode de diagnostic :

- Appuyer consécutivement sur 3 touches différentes pour accéder au mode de diagnostic des commandes de la table de cuisson. Répéter cette séquence de 3 touches 2 fois de plus en moins de 13 secondes.
- Si l'appareil n'accède pas au mode de diagnostic, répéter l'étape 1 avec 3 autres touches.

**REMARQUES:**

- La touche Cancel (annuler) ou Off (arrêt) peut être utilisée à tout moment en mode de diagnostic ou dans l'un des sous-menus. Appuyer sur la touche Cancel (annuler) ou Off (arrêt) pour que le module de commande revienne à l'écran indiquant l'heure du jour.
- L'accès au mode de diagnostic annule toute activité en cours du four.
- Attendre que le four et la table de cuisson aient refroidi avant d'entrer dans le mode de diagnostic.

- Au maximum, 10 codes d'erreur sont mémorisés.
- Le mode de service s'interrompt automatiquement après 5 minutes pour revenir à l'affichage de l'heure.

- Pour effacer tous les codes d'erreur : accéder au mode de diagnostic en appuyant sur CANCEL>CANCEL>START (annuler-annuler-mise en marche) ou OFF>OFF>ON (arrêt-arrêt-marche) en moins de 5 secondes. Appuyer sur les touches TEMP/TIME (temp./heure) "+" et "-" (ou "More" [plus] et "Less" [moins]) ou sur les touches 3 ou 6 jusqu'à afficher "Faults" (anomalies). Appuyer sur START TIME (heure de mise en marche) ou DELAY START (mise en marche différée) pour effacer tous les codes d'erreur.

**ERROR CODES / CODES D'ERREUR (OVEN/FOUR)**

Code/Code	Description/Description
F1E0	EEPROM Communication Error EEPROM – erreur communication
F1E1	Upper RTD Uncalibrated RTD supérieur non étalonné
F1E2	Lower RTD Uncalibrated RTD inférieur non étalonné
F1E5	Sensor Usage Out of Range Utilisation du capteur hors plage
F1E7	PCB Thermistor Open or Shorted Thermistance de la carte électronique ouverte ou court-circuitée
F1E9	WIDE Queue Full File d'attente WIDE pleine
F2E0	Keypad Disconnected Clavier déconnecté
F2E1	Stuck Keypad Touche bloquée
F2E2	Cancel or Off Key Error/Warming Zone Off Keypad Error Erreur de la touche Cancel, Off ou Warming Zone Off
F3E0	Main Sensor Open or Shorted (Upper) Capteur principal (supérieur) ouvert ou court-circuité
F3E1	Main Sensor Open or Shorted (Lower) Capteur principal (inférieur) ouvert ou court-circuité
F5E0	Door and Latch Switches Do Not Agree Non-concordance entre les contacteurs de la porte et du loquet
F5E1	Latch Not Operating Loquet inopérant
F6E0	Lost WIDE Communication Perte de communication WIDE
F6E1	Over Temperature Cook Cuisson – température excessive
F6E2	Over Temperature Clean Nettoyage – température excessive
F9E0	Miswired Câblage incorrect

**ERROR CODES / CODES D'ERREUR (INDUCTION COOKTOP/TABLE DE CUISSON À INDUCTION)**

Code/Code	Description/Description
F-12	Coil under current Élément à spirale soumis à un courant
F-21	Supply power frequency Fréquence de l'alimentation électrique
F-25	Stuck fan on Induction Power System (IPS) (Right or left side fan, depending on which side of the display the failure is on). Ventilateur bloqué sur le système d'alimentation de l'induction (IPS) (ventilateur droit ou gauche selon le côté de l'affichage indiquant la panne).

**BURNER RATINGS/NOMINALES DU BRÛLEUR**

COMPONENT/COMPOSANTS	RF/AvD	LF/AvG	RR/ArD	LR/ArG	CTR/CTR	L Bake/CUIB	U Bake/CUIH	U Broil/Grill H
5" WC NATURAL BTUs/5 PO COLONNE D'EAU GAZ NATUREL BTUs	10000	17000	5000	5000	7350	16000	10000	10000
10" WC PROPANE BTUs/10 PO COLONNE D'EAU GAZ PROPANE BTUs	9100	14000	4000	4000	7000	14000	10000	10000
5" WC NATURAL Whs/5 PO COLONNE D'EAU GAZ NATUREL Whs	2931	4983	1466	1466	2154	4690	2931	2931
10" WC PROPANE Whs/10 PO COLONNE D'EAU GAZ PROPANE Whs	2667	4103	1172	1172	2052	4103	2931	2931

**ERROR CODES / CODES D'ERREUR (INDUCTION COOKTOP/TABLE DE CUISSON À INDUCTION)**

Code/Code	Description/Description
F-36, F-37	Temperature sensor is not working Capteur de température non opérationnel
F-40	Induction Power System (IPS) failure Anomalie du système d'alimentation de l'induction (IPS)
F-42	Power supply Alimentation électrique
F-43	Under voltage Sous-tension
F-47	Power supply from Induction Power Control (IPC) to User Interface is missing or WIDE communication error between UI and Induction Power Control (IPC) or an open fuse on the filter board L'alimentation électrique de la carte de commande de la puissance d'induction (IPC) vers l'interface utilisateur est coupée, ou une erreur de communication large (WIDE) s'est produite entre l'interface utilisateur et la carte de commande de la puissance d'induction (IPC), ou un fusible est grillé sur la carte de filtrage
F-56	Wrong or invalid configuration Configuration incorrecte ou invalide
F-58	Wrong or invalid configuration Configuration incorrecte ou invalide
F-60	UI does not work Interface utilisateur non opérationnelle
C-81, C-82	Over temperature Température maximale dépassée
C-83	Temperature sensor stuck Capteur de température bloqué

**RESISTANCES / RÉSISTANCE (OVEN/FOUR)**

Component/Composants	Resistance or Voltage/ Résistance ou tension
Upper door switch Contacteur de la porte supérieur	5 VDC 5 VCC
Lower door switch Contacteur de la porte inférieur	5 VDC 5 VCC
Upper latch motor Loquet motorisé supérieur	500 - 3000 Ω
Lower latch motor Loquet motorisé inférieur	500 - 3000 Ω
Upper oven sensor Capteur du four supérieur	1000 - 1200 Ω at room temperature. 1000 - 1200 Ω à température ambiante.
Lower oven sensor Capteur du four inférieur	1000 - 1200 Ω at room temperature. 1000 - 1200 Ω à température ambiante.
Oven light Lampe du four	0 - 40 Ω nominal

**RESISTANCES / RÉSISTANCE (OVEN/FOUR)**

Component/Composants	Resistance or Voltage/ Résistance ou tension
Upper high limit switch Contacteur supérieur à limite haute	0 Ω nominal
Upper bake igniter (gas) Allumeur de cuisson au four supérieur (gaz)	40 - 400 Ω nominal 40 - 400 Ω en nominal
Upper broil igniter (gas) Allumeur de cuisson au grill supérieur (gaz)	40 - 400 Ω nominal 40 - 400 Ω en nominal
Lower bake igniter (gas) Allumeur de cuisson au four inférieur (gaz)	40 - 400 Ω nominal 40 - 400 Ω en nominal
Upper bake element Élément de cuisson au four supérieur	10 - 40 Ω nominal 10 - 40 Ω en nominal
Upper broil element Élément de cuisson au grill supérieur	10 - 40 Ω nominal 10 - 40 Ω en nominal
Lower bake element Élément de cuisson au four inférieur	10 - 40 Ω nominal 10 - 40 Ω en nominal
Lower broil element Élément de cuisson au grill inférieur	10 - 40 Ω nominal 10 - 40 Ω en nominal
Lower convection element Élément de convection inférieur	30 - 40 Ω nominal 30 - 40 Ω en nominal
Convection fan motor (low speed) Moteur du ventilateur de convection (vitesse basse)	120 VAC 120 VCA
Convection fan motor (high speed) Moteur du ventilateur de convection (vitesse élevée)	120 VAC 120 VCA
Cooktop control (left rear) Commande de table de cuisson (arrière gauche)	46 Ω nominal
Cooktop control (right rear) Commande de table de cuisson (arrière droit)	78 Ω nominal
Cooktop control (left front inner) Commande de table de cuisson (avant gauche intérieur)	53 Ω nominal
Cooktop element (left front center) Élément de table de cuisson (avant gauche central)	61 Ω nominal
Cooktop element (left front outer) Élément de table de cuisson (avant gauche extérieur)	73 Ω nominal
Cooktop element (right front load 1) Élément de table de cuisson (avant droit charge 1)	50 Ω nominal
Cooktop element (right front load 2) Élément de table de cuisson (avant droit charge 2)	26 Ω nominal
Single, dual, and triple burner elements Éléments de brûleur simple, double et triple	120 VAC 120 VCA
	240 VAC 240 VCA
Thermal limiter switch for oven (TOD) Limiteur thermique du four (TOD)	120 VAC 120 VCA

**CAUTION:** Label all wires prior to disconnection when servicing controls. Wiring errors can cause improper and dangerous operation. Verify proper operation after servicing.

**MISE EN GARDE :** Lors de toute intervention sur les circuits, étiqueter chaque conducteur avant de le déconnecter. Une erreur lors du rebranchement pourrait susciter une situation dangereuse ou un fonctionnement incorrect. Vérifier le bon fonctionnement de l'appareil après l'intervention.

**IMPORTANT:** Electrostatic discharge may cause damage to machine control electronics. Refer to online Tech Manual for additional information.

**IMPORTANT:** Une décharge d'électricité statique peut faire subir des dommages aux circuits électroniques. Pour plus d'informations, se reporter à la manuel technique du produit en ligne.

**Check for proper voltage by completing the following steps:**

1. Disconnect the power or unplug the appliance.
2. Connect voltage measurement equipment to proper connectors.
3. Plug in appliance or reconnect power and confirm voltage reading.
4. Disconnect the power or unplug the appliance.

**Contrôler que la tension est correcte en effectuant les étapes suivantes :**

1. Déconnecter la source de courant électrique ou débrancher l'appareil.
2. Brancher le voltmètre au connecteur approprié.
3. Brancher l'appareil ou reconnecter la source de courant électrique et vérifier la tension.
4. Déconnecter la source de courant électrique ou débrancher l'appareil.

**WIRE DIAGRAM / SCHÉMA DE CÂBLAGE**

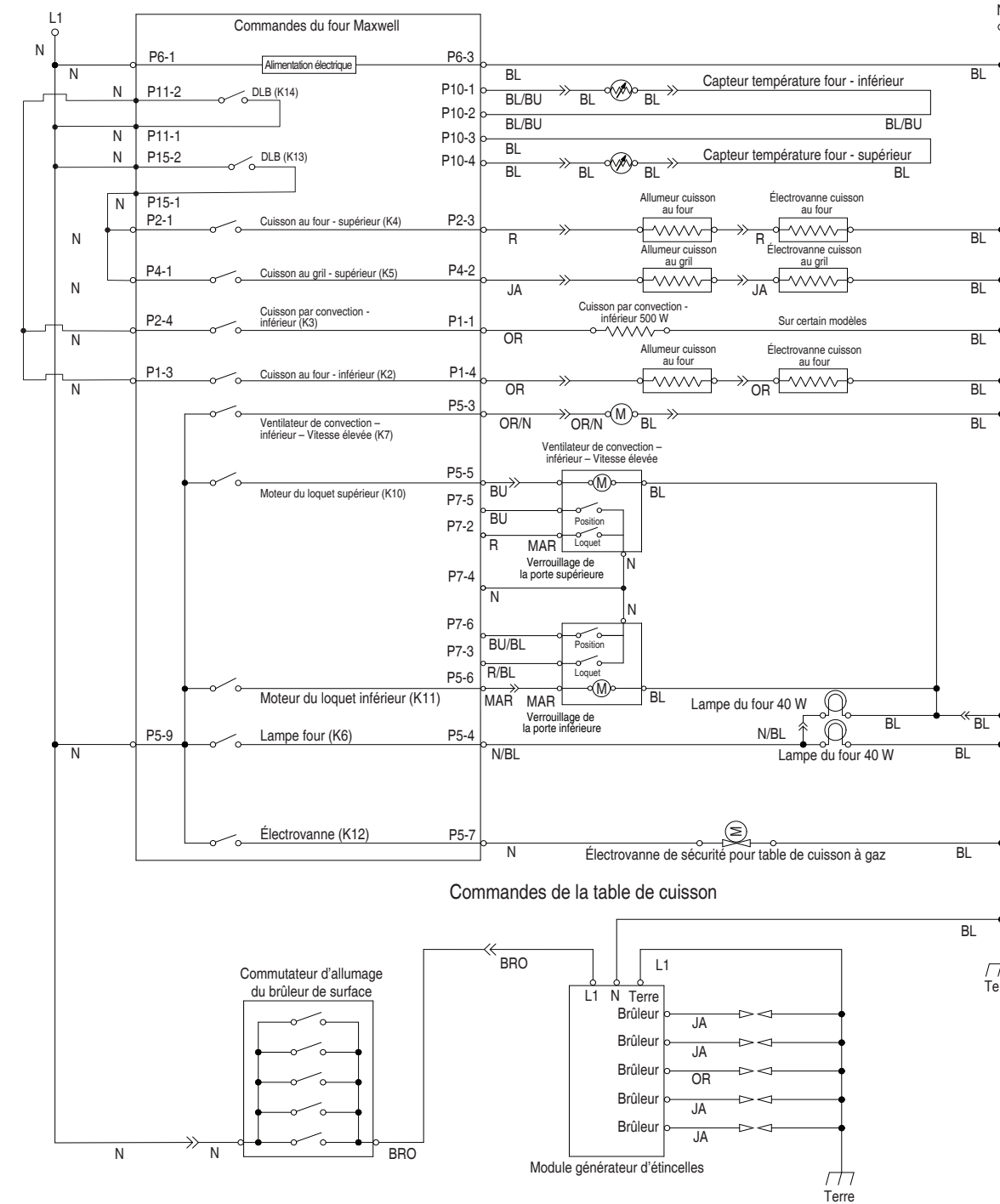
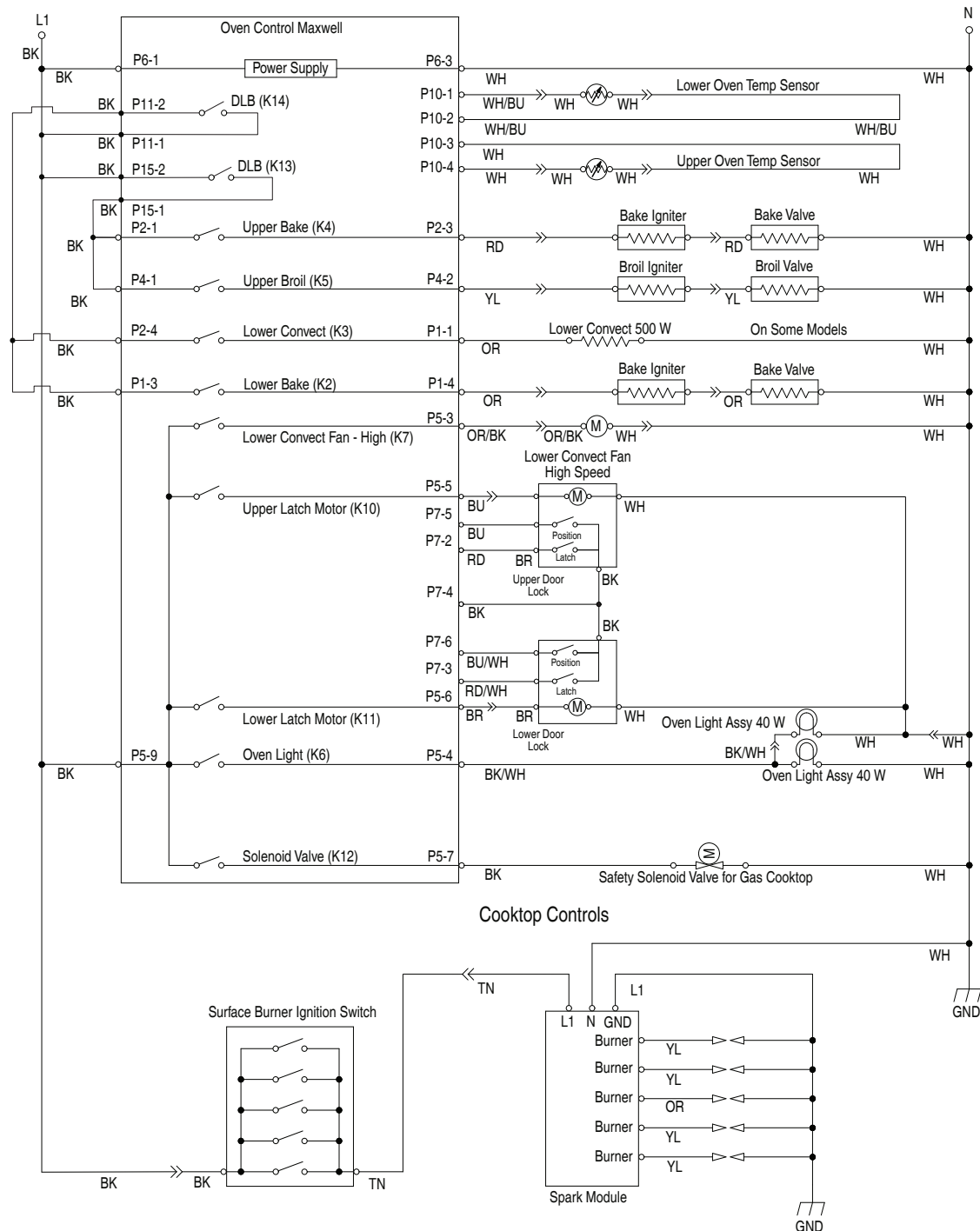

**LEGEND**

**LÉGENDE**

Ground	Connexion	Pas de connexion	Sur certains modèles	Connexion en série	Connecteur P2, position 1	Circuit à l'intérieur	Broches du composant	Contacteur simple	Commutateur thermique (se ferme lorsque la chaleur augmente)	Commutateur thermique (se ouvre lorsque la chaleur augmente)	Résistance ou élément	Moteur	Lampe à incandescence	Fusible non réarmable	Thermistance	Témoin lumineux	Triac	Fusible thermique

Terre	Connexion	Pas de connexion	Sur certains modèles	Connexion en série	Connecteur P2, position 1	Circuit à l'intérieur	Broches du composant	Contacteur simple	Commutateur thermique (se ferme lorsque la chaleur augmente)	Commutateur thermique (se ouvre lorsque la chaleur augmente)	Résistance ou élément	Moteur	Lampe à incandescence	Fusible non réarmable	Thermistance	Témoin lumineux	Triac	Fusible thermique