

# FOR SERVICE TECHNICIAN'S USE ONLY

## **⚠ DANGER**



### **Electrical Shock Hazard**

**Only authorized technicians should perform diagnostic voltage measurements.**

**After performing voltage measurements, disconnect power before servicing.**

**Failure to follow these instructions can result in death or electrical shock.**

## **⚠ WARNING**



### **Electrical Shock Hazard**

**Disconnect power before servicing.**

**Replace all parts and panels before operating.**

**Failure to do so can result in death or electrical shock.**

# FOR SERVICE TECHNICIAN'S USE ONLY

## Voltage Measurement Safety Information

When performing live voltage measurements, you must do the following:

- Verify the controls are in the off position so that the appliance does not start when energized.
- Allow enough space to perform the voltage measurements without obstructions.
- Keep other people a safe distance away from the appliance to prevent potential injury.
- Always use the proper testing equipment.
- After voltage measurements, always disconnect power before servicing.

### **IMPORTANT: Electrostatic Discharge (ESD) Sensitive Electronics**

ESD problems are present everywhere. ESD may damage or weaken the electronic control assembly. The new control assembly may appear to work well after repair is finished, but failure may occur at a later date due to ESD stress.

- Use an antistatic wrist strap. Connect wrist strap to green ground connection point or unpainted metal in the appliance.

-OR-

Touch your finger repeatedly to a green ground connection point or unpainted metal in the appliance.

- Before removing the part from its package, touch the antistatic bag to a green ground connection point or unpainted metal in the appliance.
- Avoid touching electronic parts or terminal contacts; handle electronic control assembly by edges only.
- When repackaging failed electronic control assembly in antistatic bag, observe above instructions.

---

## Temperature Adjustment

1. Press the Settings or Options keypad until “Temp Calib” is displayed.
  2. Press the TEMP/TIME “+” or “-” or “More” or “Less” keypads or the number 3 or 6 keypads, depending on the model, to select the upper or lower oven. Press the Start or On keypad and follow directions. After 10 seconds, the current offset, if any, is shown in the display in a temperature range from +30°F (18°C) to -30°F (-18°C).
  3. Pressing the TEMP/TIME “+” or “-” or “More” or “Less” keypads or the number 3 or 6 keypads, depending on the model, will adjust the temperature in 5°F (3°C) increments.
  4. Press the Start or On keypad to activate the offset temperature. (If the Start or On keypad is not pressed, the offset will automatically be entered after one minute).
  5. Bake temperature adjustment cannot result in operating temperatures higher than 550°F (288°C) or lower than 170°F (77°C), as measured at the oven center.
- Once the bake temperature has been adjusted, broil temperatures are automatically offset to the same degree.
- 

## Diagnostics Mode

Unplug oven or disconnect power before performing the following checks:

- A potential cause of a control not functioning is corrosion on connections. Observe connections and check for continuity with an ohmmeter.
- All tests/checks should be made with a VOM or DVM having a sensitivity of 20,000Ω per volt DC or greater.
- Check all connections before replacing components, looking for broken or loose wires, failed terminals, or wires not pressed into connections far enough. Damaged harness must be entirely replaced. Do not rework a harness.
- Resistance checks must be made with power cord unplugged from outlet, and with wiring harness or connectors disconnected.

### General Procedure: Diagnostics Tests

1. Plug in oven or connect power.

**IMPORTANT:** Within the Diagnostic Test Mode are numerous features for the service technician to work with. The two areas you should be concerned with are the “Faults” screen (see steps 14-15) and the “Semi Automatic Test Mode” screen (see steps 16-20). The Semi Automatic Test is a self diagnostic function built into the oven control that will provide you with all the information you need to properly diagnose and repair the oven. Follow the information on the display to walk through the entire test to identify the fault code and the components that require attention.

2. Enter Diagnostics Mode by pressing CANCEL>CANCEL>START or OFF>OFF>ON within 5 seconds.
3. Press the TEMP/TIME “+” or “-” or “More” or “Less” keypads or the number 3 or 6 keypads, depending on the model, to read the following:
  - Control Reset
  - Usage
  - Engineering mode
  - Test mode
  - Faults
  - Version
  - Display
  - Semi Automatic Test mode
4. Press the TEMP/TIME “+” or “-” or “More” or “Less” keypads or the number 3 or 6 keypads until “Test Mode” is displayed, then press the Start keypad.
5. To activate the relays manually in the test mode, press the following keypads:

Key Pressed	Relay Activated
Bake (upper)	K4 (bake igniter or element) On/Off
Broil (upper)	K5 (broil igniter or element) On/Off
Warm (upper)	K9 (convection fan) On/off

# FOR SERVICE TECHNICIAN'S USE ONLY

Key Pressed	Relay Activated
Clean	K10 and K11 (motorized door lock) On/Off
Bake (lower)	K2 (bake igniter or element) On/Off
Convect Bake (lower)	K3 (convect element) On/Off
Keep Warm (upper)	K7 (lower convection fan-High) On/Off
Convect Roast (lower)	K8 (lower convection fan-Low) On/Off
Warming Zone	K12 (warming zone) On/Off
Oven Light	K6 (oven light) On/Off
Cook Time	K12 (solenoid valve) On/Off
Timer	K12 (cooling fan) On/Off

## Note:

- In Test Mode, double line break relays (K13 and K14) are automatically turned on.

When a relay is activated the appropriate letter as shown in the chart will be displayed.

Relay Activated	Display
Bake	b
Broil	r
Convect	c
Convect Fan Speed Low	L
Convect Fan Speed High	H
Cooling Fan	C (in the least significant digit of the time of day display)
Door Open	I
Door Closed	0

Relay Activated	Display
Oven Light	%
Motor Driven Lock Locked	L
Motor Driven Lock Unlocked	U
Cooktop Lockout Solenoid Valve (for gas models only)	Cooktop icon is lit

If the control reads that the cavity sensor is open or not connected, it will display "0Prn." If the control reads that the cavity sensor is shorted, it will display "Srt."

- Press the TEMP/TIME "+" or "-" or "More" or "Less" keypads or the number 3 or 6 keypads until "Usage" is displayed, then press the Start or On keypad.
- Select the On time for the different modes for each cavity to check the mode usage (all time in hours).
- Press the TEMP/TIME "+" or "-" or "More" or "Less" keypads or the number 3 or 6 keypads until "Version" is displayed, then press the Start or On keypad.
- Verify the software version.
- Press the TEMP/TIME "+" or "-" or "More" or "Less" keypads or the number 3 or 6 keypads until "Display" is displayed, then press the Start or On keypad.
- Verify that all the segments of the display are lit.
- Press the TEMP/TIME "+" or "-" or "More" or "Less" keypads or the number 3 or 6 keypads until "Control Reset" is displayed, then press the Start or On keypad.
- Reset the control for soft control reset.
- Press the TEMP/TIME "+" or "-" or "More" or "Less" keypads or the number 3 or 6 keypads until "Faults" is displayed, then press the Start or On keypad.
- Press the TEMP/TIME "+" or "-" or "More" or "Less" keypads or the number 3 or 6 keypads to navigate through the errors and see all the recorded faults.

16. Press the TEMP/TIME “+” or “-” or “More” or “Less” keypads or the number 3 or 6 keypads until “Semi Auto Test” is displayed, then press the Start or On keypad.
  - Semi Automatic Test is the enhanced diagnostic procedure where the control tests all the relay loads and Input/Output on the control automatically and reports the failures and faults.
17. Open and close the oven door when directed.
18. Press the appropriate keypad to indicate Yes or No for the component relay for desired testing. The control will display the appropriate component fault code(s) in the format “F#E#” (the description of the component fault is also displayed).
19. If no faults are detected, the control screen will read “Control good - No Fault Found.”
20. Do not replace the control unless the display screen indicates the control is not working or you are directed to do so.

**Notes:**

- The Cancel or Off keypad can be pressed at any time when the control is in the Diagnostic Mode or any of the submenus. Pressing the Cancel or Off keypad will return the control to the time of day screen.
- Entering Diagnostic Mode will cancel any active oven operation.
- Enter the Diagnostic Mode only after the oven is cool.
- Semi Automatic test is a self diagnostic function built into the oven control.
- Diagnostic Mode automatically times out and returns to the time of day screen after 5 minutes.
- To erase all error codes: Enter Diagnostic Mode by pressing CANCEL>CANCEL>START or OFF>OFF>ON within 5 seconds. Press the TEMP/TIME “+” or “-” or “More” or “Less” keypads or the number 3 or 6 keypads until “Faults” appears. Press START TIME or DELAY START to clear all error codes.

## To Enter Diagnostics Menu of Cooktop Controls (On Some Models):

Before proceeding with any corrective action, perform the following steps to enter the Diagnostic Mode:

1. Press any 3 different keypads in sequence to enter the Cooktop Controls Diagnostic Mode. Repeat this 3-key sequence 2 more times within 13 seconds.
2. If the range does not enter the Diagnostics Mode, repeat Step 1 with 3 different keypads.

## General Procedure: Diagnostic Test/Fault Codes

1. Plug in the range or connect power.
2. Enter the Diagnostic Mode.
3. Press the Start or On keypad to verify the fault codes.

The display sequence below provides information on how to read the fault codes:

1. All the LEDs will flash on for 1 second and off for 1 second.
2. The number of times the LEDs flash on and off is displayed. For example, if the number 5 is displayed, the LEDs have flashed on and off 5 times.
3. A code will be displayed followed 2 seconds later by a second code.
4. The first code displayed indicates the F number; the second code displayed represents the E number.
5. A 5-second pause follows the E number of separate fault codes.
6. The fault code sequence will remain on the display until the Start or On keypad is pressed.
7. Press the Start or On keypad to display the next fault code.

**Notes:**

- Entering Diagnostics Mode will cancel any active oven operation.
- Enter the Diagnostic Mode only after the cooktop and oven have cooled.
- A maximum of 10 error codes are saved in memory.

Service Mode automatically times out and goes to the time of day display after 5 minutes.

# FOR SERVICE TECHNICIAN'S USE ONLY

## Failure/Error Display Code Repair Procedures

CODE	WHAT IS IT?	WHEN CAN IT OCCUR?	RECOMMENDED CORRECTIVE ACTION PROCEDURE
	<p><b>Feature Not Available</b></p> <p>This message is scrolled across the display when a fault is detected while the end-user is entering data during initial programming and also when a locked-out function is attempted. External events can also induce a phantom failure mode.</p>	Anytime.	<ol style="list-style-type: none"> <li>1. Cycle power to the unit (wait 30 seconds before reapplying power). If the error message reappears, go to Step 2. If the error message does not reappear after 120 seconds, go to Step 6.</li> <li>2. Unplug range or disconnect power.</li> <li>3. Replace main control board.</li> <li>4. Replace all parts and panels before operating.</li> <li>5. Plug in range or reconnect power.</li> <li>6. Verify operation is normal. Enter the diagnostic mode to view the "Faults" screen. Press START TIME or DELAY START to clear each Fault code(s).</li> </ol>
F1E0	<p><b>EEPROM Communication Error</b></p> <p>The main control is locked up due to an unexpected communication event. This is often corrected by cycling power.</p>	Immediately after the main control sees an unexpected event.	<ol style="list-style-type: none"> <li>1. Cycle power to the unit (wait 30 seconds before reapplying power). If the error code reappears, go to Step 2. If the error code does not reappear after 120 seconds, go to Step 6.</li> <li>2. Unplug range or disconnect power.</li> <li>3. Replace main control board.</li> <li>4. Replace all parts and panels before operating.</li> <li>5. Plug in range or reconnect power.</li> <li>6. Verify operation is normal. Enter the diagnostic mode to view the "Faults" screen. Press START TIME or DELAY START to clear each Fault code(s).</li> </ol>
F1E1	<p><b>Upper RTD Uncalibrated</b></p> <p>The main control is locked up due to the upper A/D not being calibrated.</p>	Within 20 seconds of the loss of RTD calibration.	<ol style="list-style-type: none"> <li>1. Unplug range or disconnect power.</li> <li>2. Replace main control board.</li> <li>3. Replace all parts and panels before operating.</li> <li>4. Plug in range or reconnect power.</li> <li>5. Verify operation is normal. Enter the diagnostic mode to view the "Faults" screen. Press START TIME or DELAY START to clear each Fault code(s).</li> </ol>

CODE	WHAT IS IT?	WHEN CAN IT OCCUR?	RECOMMENDED CORRECTIVE ACTION PROCEDURE
<b>F1E2</b>	<b>Lower RTD Uncalibrated</b> The main control is locked up due to the lower A/D not being calibrated.	Within 20 seconds of the loss of RTD calibration.	<ol style="list-style-type: none"> <li>1. Unplug range or disconnect power.</li> <li>2. Replace main control board.</li> <li>3. Replace all parts and panels before operating.</li> <li>4. Plug in range or reconnect power.</li> <li>5. Verify operation is normal. Enter the diagnostic mode to view the "Faults" screen. Press START TIME or DELAY START to clear each Fault code(s).</li> </ol>
<b>F1E5</b>	<b>Sensor Usage Out of Range</b> The main control is locked up due to an internal issue with a sensor value.	Within 60 seconds of the main control no longer recognizing a sensor value.	<ol style="list-style-type: none"> <li>1. Unplug range or disconnect power.</li> <li>2. Replace main control board.</li> <li>3. Replace all parts and panels before operating.</li> <li>4. Plug in range or reconnect power.</li> <li>5. Verify operation is normal. Enter the diagnostic mode to view the "Faults" screen. Press START TIME or DELAY START to clear each Fault code(s).</li> </ol>
<b>F1E7</b>	<b>PCB Thermistor Open or Shorted</b> The main control is locked up due to an onboard temperature sensor reading above 150°C or below -10°C.	Within 20 seconds of the onboard thermistor sensor value exceeding its range.	<ol style="list-style-type: none"> <li>1. Unplug range or disconnect power.</li> <li>2. Replace main control board.</li> <li>3. Replace all parts and panels before operating.</li> <li>4. Plug in range or reconnect power.</li> <li>5. Verify operation is normal. Enter the diagnostic mode to view the "Faults" screen. Press START TIME or DELAY START to clear each Fault code(s).</li> </ol>
<b>F1E9</b>	<b>WIDE Queue Full</b> The main control is locked up due to the data bus being full. This is often corrected by cycling power.	Within 60 seconds of the data bus filling.	<ol style="list-style-type: none"> <li>1. Cycle power to the unit (wait 30 seconds before reapplying power). If the error code reappears, go to Step 2. If the error code does not reappear after 120 seconds, go to Step 6.</li> <li>2. Unplug range or disconnect power.</li> <li>3. Replace main control board.</li> <li>4. Replace all parts and panels before operating.</li> <li>5. Plug in range or reconnect power.</li> <li>6. Verify operation is normal. Enter the diagnostic mode to view the "Faults" screen. Press START TIME or DELAY START to clear each Fault code(s).</li> </ol>

# FOR SERVICE TECHNICIAN'S USE ONLY

CODE	WHAT IS IT?	WHEN CAN IT OCCUR?	RECOMMENDED CORRECTIVE ACTION PROCEDURE
F2E0	<p><b>Keypad Disconnected</b></p> <p>The main control no longer sees the keypad.</p>	<p>Within 60 seconds of the keypad being disconnected.</p>	<ol style="list-style-type: none"> <li>1. Unplug range or disconnect power.</li> <li>2. Inspect keypad connection to main control (connector P12). If connection loose/unplugged, reconnect.</li> <li>3. Replace all parts and panels before operating.</li> <li>4. Plug in range or reconnect power. Allow 60 seconds for main control to identify keypad. If error code reappears, go to Step 5. If the error code does not reappear, go to Step 11.</li> <li>5. Inspect keypad connector, keypad cable, and main control connector P12 for signs of damage (cracked locking tab, bent pins, etc.). If damage found, replace damaged components.</li> <li>6. Replace all parts and panels before operating.</li> <li>7. Plug in range or reconnect power. Allow 60 seconds for main control to identify keypad. If error code reappears, go to Step 8. If the error code does not reappear, go to Step 11.</li> <li>8. If error code reappears, replace components in the following order of likelihood of failure               <ol style="list-style-type: none"> <li>a. Keypad cable</li> <li>b. Keypad</li> <li>c. Main control</li> </ol> </li> <li>9. Replace all parts and panels before operating.</li> <li>10. Plug in range or reconnect power</li> <li>11. Verify operation is normal. Enter the diagnostic mode to view the "Faults" screen. Press START TIME or DELAY START to clear each Fault code(s).</li> </ol>

CODE	WHAT IS IT?	WHEN CAN IT OCCUR?	RECOMMENDED CORRECTIVE ACTION PROCEDURE
<b>F2E1</b>	<p><b>Stuck Keypad</b></p> <p>The main control has detected a keypad has been pressed for an extended period of time. This could be the result of the user pressing a keypad for too long.</p>	<p>Within 120 seconds of a keypad being pressed and held.</p>	<ol style="list-style-type: none"> <li>1. Cycle power to the unit (wait 30 seconds before reapplying power). If the error code reappears, go to Step 2. If the error code does not reappear after 120 seconds, go to Step 6.</li> <li>2. Unplug range or disconnect power.</li> <li>3. Replace the keypad.</li> <li>4. Replace all parts and panels before operating.</li> <li>5. Plug in range or reconnect power</li> <li>6. Verify operation is normal. Enter the diagnostic mode to view the "Faults" screen. Press START TIME or DELAY START to clear each Fault code(s).</li> </ol>
<b>F2E2</b>	<p><b>Cancel or Off Key Error/Warming Zone Off Keypad Error</b></p> <p>The main control has detected the Cancel or Off keypad or Warming Zone Off keypad has been pressed for an extended period of time. This could be the result of the user pressing a keypad for too long.</p>	<p>Within 20 seconds of a keypad being pressed and held.</p>	<ol style="list-style-type: none"> <li>1. Cycle power to the unit (wait 30 seconds before reapplying power). If the error code reappears, go to Step 2. If the error code does not reappear after 20 seconds, go to Step 6.</li> <li>2. Unplug range or disconnect power.</li> <li>3. Replace the keypad.</li> <li>4. Replace all parts and panels before operating.</li> <li>5. Plug in range or reconnect power</li> <li>6. Verify operation is normal. Enter the diagnostic mode to view the "Faults" screen. Press START TIME or DELAY START to clear each Fault code(s).</li> </ol>

# FOR SERVICE TECHNICIAN'S USE ONLY

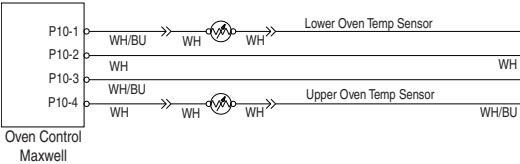
CODE	WHAT IS IT?	WHEN CAN IT OCCUR?	RECOMMENDED CORRECTIVE ACTION PROCEDURE
<b>F3E0</b>	<p><b>Main Sensor Open or Shorted (Upper)</b></p> <p>The main control has detected an upper cavity temperature reading <math>&gt;995^{\circ}\text{F}</math> (<math>535^{\circ}\text{C}</math>) or <math>&lt;0^{\circ}\text{F}</math> (<math>-18^{\circ}\text{C}</math>).</p>  <p>Oven Control Maxwell</p>	<p>Within 20 seconds of activating a cook or clean function.</p>	<ol style="list-style-type: none"> <li>1. Unplug range or disconnect power.</li> <li>2. Inspect main control connector P10 for a backed out terminal or loose connection. If one is found, reconnect or replace harness and go to Step 10. If not, go to Step 3.</li> <li>3. Measure resistance across main control connector P10-3 and P10-4. At room temperature, the thermal sensor should read between <math>1000\Omega</math> and <math>1200\Omega</math>. Reconnect P10. If resistance is measured in range, go to Step 4. If resistance measured out of range, go to Step 9.</li> <li>4. Replace all parts and panels before operating.</li> <li>5. Plug in range or reconnect power</li> <li>6. Enter a cook function (i.e., Bake). If the error code doesn't reappear after 20 seconds, go to Step 12. If the error code reappears, go to Step 7.</li> <li>7. Unplug range or disconnect power.</li> <li>8. Replace main control and go to Step 10.</li> <li>9. Inspect connection at upper cavity thermal sensor. Disconnect and measure resistance across thermal sensor. At room temperature, the thermal sensor should read between <math>1000\Omega</math> and <math>1200\Omega</math>. If resistance measured out of range, replace thermal sensor. If resistance measured in range, replace harness.</li> <li>10. Replace all parts and panels before operating.</li> <li>11. Plug in range or reconnect power</li> <li>12. Enter a cook function (i.e., Bake) and verify the error code doesn't reappear after 20 seconds. Verify operation is normal. Enter the diagnostic mode to view the "Faults" screen. Press START TIME or DELAY START to clear each Fault code(s).</li> </ol>

CODE	WHAT IS IT?	WHEN CAN IT OCCUR?	RECOMMENDED CORRECTIVE ACTION PROCEDURE
<b>F3E1</b>	<p><b>Main Sensor Open or Shorted (Lower)</b></p> <p>The main control has detected a lower cavity temperature reading &gt;995°F (535°C) or &lt;0°F (-18°C).</p>	<p>Within 20 seconds of activating a cook or clean function.</p>	<ol style="list-style-type: none"> <li>1. Unplug range or disconnect power.</li> <li>2. Inspect main control connector P10 for a backed out terminal or loose connection. If one is found, reconnect or replace harness and go to Step 10. If not, got to Step 3.</li> <li>3. Measure resistance across main control connector P10-1 and P10-2. At room temperature, the thermal sensor should read between 1000Ω and 1200Ω . Reconnect P10. If resistance measured in range, go to Step 4. If resistance measured out of range, go to Step 9.</li> <li>4. Replace all parts and panels before operating.</li> <li>5. Plug in range or reconnect power</li> <li>6. Enter a cook function (i.e., Bake). If the error code doesn't reappear after 20 seconds, go to Step 12. If the error code reappears, go to Step 7.</li> <li>7. Unplug range or disconnect power.</li> <li>8. Replace main control and go to Step 10.</li> <li>9. Inspect connection at lower cavity thermal sensor. Disconnect and measure resistance across thermal sensor. At room temperature, the thermal sensor should read between 1000Ω and 1200Ω . If resistance measured out of range, replace thermal sensor. If resistance measured in range, replace harness.</li> <li>10. Replace all parts and panels before operating.</li> <li>11. Plug in range or reconnect power</li> <li>12. Enter a cook function (i.e., Bake) and verify the error code doesn't reappear after 20 seconds. Verify operation is normal. Enter the diagnostic mode to view the "Faults" screen. Press START TIME or DELAY START to clear each Fault code(s).</li> </ol>

# FOR SERVICE TECHNICIAN'S USE ONLY

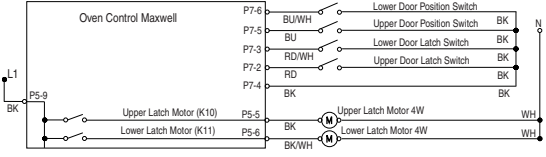
CODE	WHAT IS IT?	WHEN CAN IT OCCUR?	RECOMMENDED CORRECTIVE ACTION PROCEDURE
<b>F5E0</b>	<p><b>Door and Latch Switches Do Not Agree</b></p> <p>The main control detects the door is locked when it should be unlocked. The latch motor will run for 3 complete revolutions in an attempt to unlock and will then be stopped in the calculated unlocked position. After this process is completed, the fault will be logged.</p> 	<p>When the latch should be unlocked.</p>	<ol style="list-style-type: none"> <li>1. Inspect the position of the door lock. If the door is locked, go to Step 2. If the door is unlocked, unplug range or disconnect power and go to Step 9.</li> <li>2. Press CANCEL or OFF&gt;CANCEL or OFF&gt;START or ON. If main control does not enter diagnostics, repeat.</li> <li>3. Press the Clean keypad while in diagnostics to activate the motorized door lock. If door unlocks, go to Step 10. If door does not unlock, go to Step 4.</li> <li>4. Unplug range or disconnect power.</li> <li>5. Inspect door for warping or misalignment.</li> <li>6. Inspect for loose connections/terminal backouts at main control connector P5 and the latch motor.</li> <li>7. Measure continuity between main control and latch motor (P5-5 for upper latch motor, P5-6 for lower latch motor).</li> <li>8. Apply power, repeat steps 2 and 3 and measure voltage from main control (P5-5 for upper latch motor, P5-6 for lower latch motor) to neutral to insure latch motor receives power. Unplug range or disconnect power. If no voltage was measured, replace main control and go to Step 10. If voltage measured, go to Step 9.</li> <li>9. Replace latch motor assembly. Apply power and repeat Steps 2 and 3 to ensure latch motor operates. Unplug range or disconnect power.</li> <li>10. Replace all parts and panels before operating.</li> <li>11. Plug in range or reconnect power</li> <li>12. Verify operation is normal. Enter the diagnostic mode to view the "Faults" screen. Press START TIME or DELAY START to clear each Fault code(s).</li> </ol>

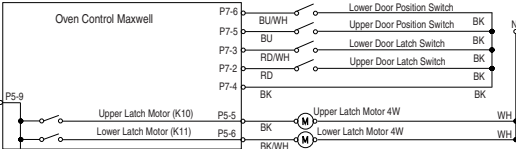
CODE	WHAT IS IT?	WHEN CAN IT OCCUR?	RECOMMENDED CORRECTIVE ACTION PROCEDURE
F5E1	<p data-bbox="131 82 375 109"><b>Latch Not Operating</b></p> <p data-bbox="131 118 667 224">The door latch will neither lock nor unlock. The latch motor will run for 3 complete revolutions in an attempt to lock/unlock and will then be stopped in the calculated unlocked position. After this process is completed, the fault will be logged.</p> 	<p data-bbox="683 82 927 150">The latch is in the process of locking or unlocking.</p>	<ol data-bbox="943 82 1568 650" style="list-style-type: none"> <li>1. Press CANCEL or OFF&gt;CANCEL or OFF&gt;START or ON. If main control does not enter diagnostics, repeat.</li> <li>2. Press the Clean keypad while in diagnostics to activate the motorized door lock. If door lock cycles, go to Step 10. If door does not cycle, go to Step 3.</li> <li>3. Repeat steps 1 and 2 while measuring voltage between P5-5 and neutral (for upper latch) or P5-6 and neutral (for lower latch). If proper voltage (120 VAC) is not measured, go to Step 4. If proper voltage is measured, go to Step 5.</li> <li>4. Unplug range or disconnect power. Replace main control and go to Step 8.</li> <li>5. Repeat steps 1 and 2 while measuring voltage at door latch motor. If proper voltage (120 VAC) is not measured, go to Step 6. If proper voltage is measured, go to Step 7.</li> <li>6. Unplug range or disconnect power. Replace harness between door latch motor and main control and go to Step 8.</li> <li>7. Inspect door for warping or misalignment. If no obstructions are observed, unplug range or disconnect power and replace latch motor assembly.</li> <li>8. Replace all parts and panels before operating.</li> <li>9. Plug in range or reconnect power.</li> <li>10. Verify operation is normal. Enter the diagnostic mode to view the "Faults" screen. Press START TIME or DELAY START to clear each Fault code(s).</li> </ol>

# FOR SERVICE TECHNICIAN'S USE ONLY

CODE	WHAT IS IT?	WHEN CAN IT OCCUR?	RECOMMENDED CORRECTIVE ACTION PROCEDURE
<b>F6E0</b>	<p><b>Lost WIDE Communication</b></p> <p>Communication was lost between the main control and a cooktop control. Functions will be disabled until the fault is cleared and the main control senses a reset. This is often corrected by cycling power.</p>	<p>Within 20 seconds of a loss of communication.</p>	<ol style="list-style-type: none"> <li>1. Cycle power to the unit (wait 30 seconds before reapplying power). If the error code reappears, go to Step 2. If the error code does not reappear after 120 seconds, go to Step 6.</li> <li>2. Unplug range or disconnect power. Inspect connection from P9 of the main control to the cooktop controls to insure no loose connections or terminal backouts.</li> <li>3. Measure continuity for all pins between main control and cooktop controls.</li> <li>4. Reconnect power and ensure 12 VDC between P9-4 and P9-5. Measure communication voltage between P9-1 and P9-2. Communication voltage is a 5 VDC square wave. A digital multi-meter will take the average of the signal and actual measured voltage will appear low. Any value above 1 VDC should be considered good.</li> <li>5. If no signal is measured between either P9-4 and P9-5 or P9-1 and P9-2, replace the main control. If both signals are measured, replace the cooktop controls.</li> <li>6. Replace all parts and panels before operating.</li> <li>7. Plug in range or reconnect power</li> <li>8. Verify operation is normal. Enter the diagnostic mode to view the "Faults" screen. Press START TIME or DELAY START to clear each Fault code(s).</li> </ol>

CODE	WHAT IS IT?	WHEN CAN IT OCCUR?	RECOMMENDED CORRECTIVE ACTION PROCEDURE
F6E1	<p><b>Over Temp Cook</b></p> <p>The control detects an oven temperature &gt; 601°F (316°C) when not in a self-clean cycle. The affected cavity will be locked out until the control detects an oven temperature &lt;601°F (316°C).</p>	<p>Within 60 seconds of the control detecting an over temperature condition.</p>	<ol style="list-style-type: none"> <li>1. Assess affected cavity temperature. If affected cavity is near room temperature, go to Step 2. If affected cavity is near 600°F (316°C), go to Step 5.</li> <li>2. Unplug range or disconnect power. Inspect main control connector P10 for a backed out terminal or loose connection. If one is found, reconnect or replace harness and go to Step 8. If not, go to Step 3.</li> <li>3. Measure resistance across main control connector P10-3 and P10-4 (upper cavity) or P10-1 and P10-2 (lower cavity). At room temperature, the thermal sensor should read between 1000Ω and 1200Ω . The control will read a resistance value above 2150Ω as a temperature above 600°F (316°C). If resistance is above 2150Ω, go to Step 4. If resistance is below 2150Ω, replace main control and go to Step 8.</li> <li>4. Measure resistance at the thermal sensor. If resistance is above 2150Ω, replace thermal sensor. If resistance is below 2150Ω, replace the harness. Go to Step 8.</li> <li>5. An element is receiving power when it shouldn't be. Determine which element is powered by measuring voltage across control pins (P2-3 and P15-1 for upper bake, P4-2 and P15-1 for upper broil, P1-4 and P11-1 for lower bake, P3-1 and P11-1 for lower broil).</li> <li>6. Once the active element is identified, disconnect P1 for an upper cavity issue or P2 for a lower cavity issue. Repeat Step 5. If voltage is still measured, unplug range or disconnect power, replace main control, and go to Step 8. If not, go to Step 7.</li> <li>7. Measure element voltage at the now disconnected harness to confirm element is still under power. If so, a wire short exists. Unplug range or disconnect power, replace harness, and go to Step 8.</li> <li>8. Replace all parts and panels before operating.</li> <li>9. Plug in range or reconnect power.</li> <li>10. Verify operation is normal. Enter the diagnostic mode to view the "Faults" screen. Press START TIME or DELAY START to clear each Fault code(s).</li> </ol>

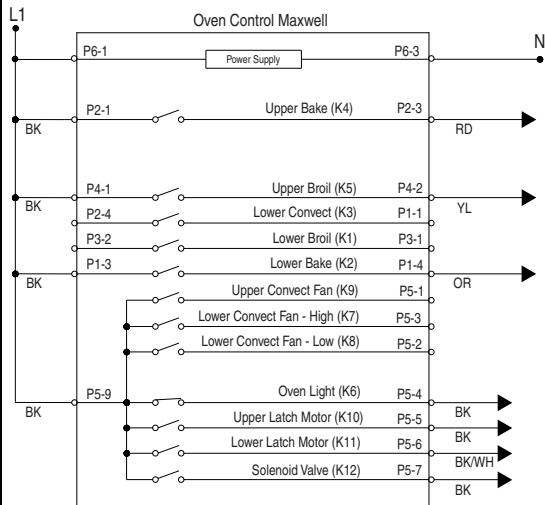

# FOR SERVICE TECHNICIAN'S USE ONLY

CODE	WHAT IS IT?	WHEN CAN IT OCCUR?	RECOMMENDED CORRECTIVE ACTION PROCEDURE
<b>F6E2</b>	<p><b>Over Temp Clean</b></p> <p>The control detects an oven temperature &gt; 900°F (482°C) when in a self-clean cycle. The affected cavity will have the cooking modes and clean cycles locked out until the control detects an oven temperature &lt;900°F (482°C).</p>	<p>Within 60 seconds of the control detecting an over temperature condition.</p>	<ol style="list-style-type: none"> <li>1. Assess affected cavity temperature. If affected cavity is near room temperature, go to Step 2. If affected cavity is near 900°F (482°C), go to Step 5.</li> <li>2. Unplug range or disconnect power. Inspect main control connector P10 for a backed out terminal or loose connection. If one is found, reconnect or replace harness and go to Step 8. If not, go to Step 3.</li> <li>3. Measure resistance across main control connector P10-3 and P10-4 (upper cavity) or P10-1 and P10-2 (lower cavity). At room temperature, the thermal sensor should read between 1000Ω and 1200Ω . The control will read a resistance value above 2700Ω as a temperature above 900°F (482°C). If resistance is above 2700Ω, go to Step 4. If resistance is below 2700Ω, replace main control and go to Step 8.</li> <li>4. Measure resistance at the thermal sensor. If resistance is above 2700Ω, replace thermal sensor. If resistance is below 2700Ω, replace the harness. Go to Step 8.</li> <li>5. An element is receiving power when it shouldn't be. Determine which element is powered by measuring voltage across control pins (P2-3 and P15-1 for upper bake, P4-2 and P15-1 for upper broil, P1-4 and P11-1 for lower bake, P3-1 and P11-1 for lower broil).</li> <li>6. Once the active element is identified, disconnect P1 for an upper cavity issue or P2 for a lower cavity issue. Repeat Step 5. If voltage is still measured, unplug range or disconnect power, replace main control, and go to Step 8. If not, go to Step 7.</li> <li>7. Measure element voltage at the now disconnected harness to confirm element is still under power. If so, a wire short exists. Unplug range or disconnect power, replace harness, and go to Step 8.</li> <li>8. Replace all parts and panels before operating.</li> <li>9. Plug in range or reconnect power</li> <li>10. Verify operation is normal. Enter the diagnostic mode to view the "Faults" screen. Press START TIME or DELAY START to clear each Fault code(s).</li> </ol>

CODE	WHAT IS IT?	WHEN CAN IT OCCUR?	RECOMMENDED CORRECTIVE ACTION PROCEDURE
F9E0	<b>Miswired</b> Product is miswired.	Anytime a miswired product condition is detected.	<ol style="list-style-type: none"> <li>1. Unplug range or disconnect power.</li> <li>2. Check wires and connectors between main control (P6) and power cord.</li> <li>3. Check that the L1-L2-N wiring (pigtail) from the power outlet is correctly connected to the range terminal block. Also verify that the house wiring is wired properly between the circuit breaker panel and the wall outlet.</li> <li>4. Replace all parts and panels before operating.</li> <li>5. Plug in range or reconnect power.</li> <li>6. Start a self-clean cycle and observe for 1 minute to ensure that operation is normal.</li> </ol>

## Relay Logic

### Upper Oven

Modes	Relays	
	Bake	Broil
Bake (Rapid Preheat) Preheat	X	Ⓞ
Bake (Rapid Preheat) Preheat	Ⓞ	Ⓞ
Bake (Standard Preheat) Preheat	X	Ⓞ
Bake (Standard Preheat) Steady State	Ⓞ	Ⓞ
Broil Steady State	O	X
Keep Warm Preheat	X	O
Keep Warm Steady State	Ⓞ	O
Toast Preheat	X	X
Toast Steady State	Ⓞ	Ⓞ
Slow Cook Preheat	X	X
Slow Cook Steady State	Ⓞ	Ⓞ
Self Clean	Ⓞ	Ⓞ

### Lower Oven

Modes	Relays			
	Bake	Broil	Convect Ring	Convect Fan High Speed
Bake (Rapid Preheat) Preheat	X	O	O	O
Bake (Rapid Preheat) Steady State	Ⓞ	O	O	O
Bake (Standard Preheat) Preheat	X	O	O	O
Bake (Standard Preheat) Steady State	Ⓞ	O	O	O
Broil Steady State	O	Ⓞ	O	O
Keep Warm Preheat	X	X	O	O
Keep Warm Steady State	Ⓞ	O	O	O
Slow Cook Preheat	Ⓞ	O	O	O
Slow Cook Steady State	Ⓞ	O	O	O
Bread Proof Preheat	Ⓞ	Ⓞ	O	O
Bread Proof Steady State	Ⓞ	Ⓞ	O	O

# FOR SERVICE TECHNICIAN'S USE ONLY

Modes	Relays			
	Bake	Broil	Convect Ring	Convect Fan High Speed
Cvt Bake (Rapid Preheat) Preheat (True Convect)	X	⊙	X	O
Cvt Bake (Rapid Preheat) Steady State (True Convect)	⊙	⊙	⊙	⊙
Cvt Bake (Std Preheat) Preheat (True Convect)	X	⊙	X	X
Cvt Bake (Std Preheat) Steady State (True Convect)	⊙	⊙	⊙	⊙
Cvt Broil (Std Preheat) Steady State (True Convect)	⊙	⊙	⊙	⊙
Cvt Roast (Std Preheat) Preheat (True Convect)	X	⊙	O	O
Cvt Roast (Std Preheat) Steady State (True Convect)	⊙	⊙	⊙	⊙
Cvt Bake (Rapid Preheat) Preheat (Fan Convect)	X	O	O	O
Cvt Bake (Rapid Preheat) Steady State (Fan Convect)	⊙	O	O	⊙
Cvt Bake (Std Preheat) Preheat (Fan Convect)	X	O	O	X
Cvt Bake (Std Preheat) Steady State (Fan Convect)	⊙	⊙	O	⊙
Cvt Broil (Std Preheat) Steady State (Fan Convect)	⊙	⊙	O	⊙
Cvt Roast (Std Preheat) Preheat (Fan Convect)	X	⊙	O	O

Modes	Relays			
	Bake	Broil	Convect Ring	Convect Fan High Speed
Cvt Roast (Std Preheat) Steady State (Fan Convect)	⊙	⊙	O	⊙
Easy Convect (Std Preheat) Preheat (True Convect)	⊙	O	⊙	⊙
Easy Convect (Std Preheat) Steady State (True Convect)	⊙	O	⊙	⊙
Self Clean	⊙	⊙	O	O

## Legend

On	Off	On or Off
X	O	⊙

**NOTE:** Pre A/B represents two stages of preheat. SS represents steady state (after reaching preheat temperature).

## Component Testing Chart

To properly check live voltage, complete the following steps:

1. Unplug range or disconnect power.
2. Connect voltage measurement equipment.
3. Plug in range or reconnect power and verify voltage measurement.
4. Unplug range or disconnect power.

	FROM	TO	RESISTANCE: MEASURE WITHOUT POWER APPLIED	NOTES	NOMINAL VOLTAGE
<b>Upper door switch</b>	P7-4	P7-5	Door open = open circuit Door closed = closed circuit		5 VDC
<b>Lower door switch</b>	P7-4	P7-6	Door open = open circuit Door closed = closed circuit		5 VDC
<b>Upper latch motor</b>	P5-5	WH (Neutral) P6-3	500 - 3000Ω	Latch motor locks door at start of Clean cycle	120 VAC
<b>Lower latch motor</b>	P5-6	WH (Neutral) P6-3	500 - 3000Ω	Latch motor locks door at start of Clean cycle	120 VAC
<b>Upper oven sensor</b>	P10-4	P10-3	1000 - 1200Ω at room temperature. Measure only resistance, not voltage. The operating temperature range is from -40°F (-40°C) to 1100°F (593°C).	Disconnect connector P10 from control before measuring RTD.	NA
<b>Lower oven sensor</b>	P10-1	P10-2	1000 - 1200Ω at room temperature. Measure only resistance, not voltage. The operating temperature range is from -40°F (-40°C) to 1100°F (593°C).	Disconnect connector P10 from control before measuring RTD.	NA
<b>Oven light</b>	P5-4	WH (Neutral) P6-3	0 - 40Ω nominal		120 VAC
<b>Upper high limit switch</b>	P4-2	P15-1	Closed circuit 0Ω nominal The switch closed at 170°F ± 11°F (76 °C ± 6°C) and opens at 280°F ± 8°F (138°C ± 4°C). Current = 25 Amp Voltage = 240 Volt	Hi Limit switch will open if temperature exceeded.	240 VAC

# FOR SERVICE TECHNICIAN'S USE ONLY

	FROM	TO	RESISTANCE: MEASURE WITHOUT POWER APPLIED	NOTES	NOMINAL VOLTAGE
<b>Upper bake igniter (gas)</b>	P2-3	WH (Neutral) P6-3	40 - 400Ω nominal at room temperature.	Disconnect bake igniter pigtail connection	120/240 VAC
<b>Upper broil igniter (gas)</b>	P4-2	WH (Neutral) P6-3	40 - 400Ω nominal at room temperature.	Disconnect broil igniter pigtail connection	120 VAC
<b>Lower bake igniter (gas)</b>	P1-4	WH (Neutral) P6-3	40 - 400Ω nominal at room temperature.	Disconnect bake igniter pigtail connection	120/240 VAC
<b>Upper bake element</b>	P2-3	P15-1	10 - 40Ω nominal.	For voltage measure in Bake mode; will cycle between Bake and Broil elements on when heating.	240 VAC
<b>Upper broil element</b>	P4-2	P15-1	10 - 40Ω nominal.	For voltage, measure in Broil mode. Only broil element on when heating.	240 VAC
<b>Lower bake element</b>	P1-4	P11-1	10 - 40Ω nominal.	For voltage measure in Bake mode; will cycle between Bake and Broil elements on when heating.	240 VAC
<b>Lower broil element</b>	P3-1	P11-1	10 - 40Ω nominal.	For voltage, measure in Broil mode. Only broil element on when heating.	240 VAC
<b>Lower convection element</b>	P1-1	P11-1	30 - 40Ω nominal.		120/240 VAC
<b>Convection fan motor (low speed)</b>	P5-2	WH (Neutral) P6-3	15 - 20Ω nominal (electric) 30 - 35Ω nominal (gas)	Convection fan runs only in Convection modes	120 VAC
<b>Convection fan motor (high speed)</b>	P5-3	WH (Neutral) P6-3	15 - 20Ω nominal (electric) 30 - 35Ω nominal (gas)	Convection fan runs only in Convection modes	120 VAC
<b>Cooktop control (left rear)</b>	1A	2A	46Ω nominal		240 VAC
<b>Cooktop control (right rear)</b>	1A	2A	78Ω nominal		240 VAC
<b>Cooktop control (left front inner)</b>	1	2A	53Ω nominal		240 VAC
<b>Cooktop element (left front center)</b>	4	2A	61Ω nominal		240 VAC
<b>Cooktop element (left front outer)</b>	4A	2A	73Ω nominal		240 VAC

	FROM	TO	RESISTANCE: MEASURE WITHOUT POWER APPLIED	NOTES	NOMINAL VOLTAGE
<b>Cooktop element (right front load 1)</b>	4	2A	50Ω nominal		240 VAC
<b>Cooktop element (right front load 2)</b>	4A	2A	26Ω nominal		240 VAC
<b>Single, dual, and triple burner elements</b>	Term H1(Single only) Term 4, 4A (double only)	Term 4, 4A	Thermal switch closes/opens at 150°F (66°C) to turn on/off hot surface indicator light	Infinite switch cycles On/Off when hot	120 VAC
	Term 1, 4, 4A (triple only)	Term 2 A	Thermal limiter 0Ω opens at 1100°F (593°C)	Cooktop On indicator light is on when any burner is turned on	240 VAC
<b>Thermal limiter switch for oven (TOD)</b>	Refer to wiring diagram	Refer to wiring diagram	Thermal limiter switch opens at 280°F (137°C) and closes at 170°F (77°C)		120 VAC

**NOTE:** The convection fan comes on only after a 5-minute delay in any cooking modes.

## Quick Connect Plugs Table

Pin	Function
<b>P1</b>	<b>Relay Input/Output Connector</b>
P1-1	K3 out (lower convect)
P1-3	K2 in L1A (lower bake in)
P1-4	K2 out (lower bake)
<b>P2</b>	<b>Relay Input/Output Connector</b>
P2-1	K4 in L1C (upper bake element)
P2-3	K4 out (upper bake element)
P2-4	K3 in L1B (lower convect)

Pin	Function
<b>P3</b>	<b>Relay Input/Output Connector</b>
P3-1	K1 out (lower broil element)
P3-2	K1 in L1D (lower broil element)
<b>P4</b>	<b>Relay Input/Output Connector</b>
P4-1	K5 in L1E (upper broil element)
P4-2	K5 out (upper broil element)
<b>P5</b>	<b>Low Power Relay Outputs</b>
P5-1	K9 (upper convect fan)

# FOR SERVICE TECHNICIAN'S USE ONLY

Pin	Function
P5-2	K8 (lower convect fan - low)
P5-3	K7 (lower convect fan - high)
P5-4	K6 (oven light)
P5-5	K10 (upper motor driven lock)
P5-6	K11 (lower motor driven lock)
P5-7	K12 (surface warming zone)
P5-8	No connection
P5-9	L1
<b>P6</b>	<b>Control Power Input</b>
P6-1	L1
P6-2	No connection
P6-3	Neutral
P6-4	No connection
P6-5	Chassis ground
<b>P7</b>	<b>Switch Inputs</b>
P7-1	No connection
P7-2	Switch 3, upper motor driven lock switch in
P7-3	Switch 4, lower motor driven lock switch in
P7-4	Latch/door switch strobe
P7-5	Switch 1, upper door switch in
P7-6	Switch 2, lower door switch in
P7-7	No connection

Pin	Function
<b>P9</b>	<b>WIDE Communication</b>
P9-1	Data GND
P9-2	Data (5V logic)
P9-3	No connection
P9-4	Power GND
P9-5	12 VDC
<b>P10</b>	<b>Analog Sensor Inputs</b>
P10-1	Analog 1, lower oven cavity RTD
P10-2	AVSS
P10-3	AVSS
P10-4	Analog 2, upper oven cavity RTD
<b>P11</b>	<b>Relay Input/Output Connector</b>
P11-1	K14 out double line break relay (lower oven)
P11-2	K14 in double line break relay (lower oven)
<b>P12</b>	<b>Keyboard Interface</b>
P12-1	VDD
P12-2	Strobe 1
P12-3	Strobe 2
P12-4	Strobe 3
P12-5	Strobe 4
P12-6	Strobe 5
P12-7	Strobe 6

<b>Pin</b>	<b>Function</b>
P12-8	Strobe 7
P12-9	GND
P12-10	Return 1
P12-11	Return 2
P12-12	Return 3
P12-13	Return 4
P12-14	Return 5
P12-15	Return 6
P12-16	Return 7
P12-17	Open
P12-18	Cancel strobe
P12-19	Upper cavity cancel return
P12-20	Return 8
P12-21	Lower cavity cancel return
P12-22	Warming zone cancel return

<b>Pin</b>	<b>Function</b>
<b>P13</b>	<b>Off Board Display Board</b>
P13-1	VFD_Filament
P13-2	VFD_DATA
P13-3	VFD_CLOCK
P13-4	VFD_LATCH
P13-5	VFD_BLANK
P13-6	+5V
P13-7	+32V
P13-8	+12V_VFD
P13-9	GND_VFD
P13-10	Wide Data_IR
P13-11	IR_Wide Enable
<b>P14</b>	<b>Surface Cutoff Header</b>
P14-1	+12 vdc
P14-2	Ground
<b>P15</b>	<b>Relay Input/Output Connector</b>
P15-1	K13 out double line break relay (upper oven)
P15-2	K13 in double line break relay (upper oven)

**NOTE:** P8 is programming connector.

# FOR SERVICE TECHNICIAN'S USE ONLY

---

## INDUCTION COOKTOPS ONLY

---

### Acronyms and Abbreviations

- IPC: Induction Power Control Board
- IPS: Induction Power System
- NTC: Negative Temperature Coefficient
- UI: User Interface Board
- EMI: Filter Board (Electromagnetic Interference)

---

### Failure/Error Codes

---

#### A

If all the lights on the User Interface are Off and there is no response from the cooktop, complete the following steps:

1. Unplug range or disconnect power.
2. Check the continuity of the fuses on the EMI board. If one or more of the fuses is blown, replace with a new fuse.
3. Replace all parts and panels before operating.
4. Plug in range or reconnect power.
5. Check that it is working. If it is not, go to Step 6.
6. Unplug range or disconnect power.
7. Change the Induction Power System (IPS).
8. Replace all parts and panels before operating.
9. Plug in range or reconnect power.
10. Check that it is working. If it is not, go to Step 11.
11. Unplug range or disconnect power.
12. Change the User Interface.
13. Replace all parts and panels before operating.
14. Plug in range or reconnect power.

#### B

If all lights on the User Interface are Off and the User Interface is making a beeping noise, this indicates there is a stuck key on the User Interface.

Complete the following steps:

1. Unplug range or disconnect power.
2. Open the cooktop and inspect User Interface for any damage.
3. Replace all parts and panels before operating.
4. Plug in range or reconnect power.
5. If the issue is still there, disconnect power and continue to Step 6.
6. Replace User Interface.
7. Replace all parts and panels before operating.
8. Plug in range or reconnect power.

There are 3 types of failures associated with the cooktop. The description of these failures and the impact they will have on the rest of the cooktop are listed in the following.

### Failure – Type 1

Failure type 1 comes from the Induction Power Control (IPC). This failure will affect only one burner. The user may continue to use the other burners.

### Failure – Type 2

Failure type 2 usually comes from the Induction Power Control (IPC) (there could be some exceptions). These failures affect all burners associated with that Induction Power Control (IPC); the user may continue to use the burners that belong to the other Induction Power Control (IPC).

### Failure – Type 3

Failure type 3 comes from the User Interface. This failure disables the entire cooktop. When this type of failure occurs, all the burners are switched Off by the User Interface.

Service Code Shown on Display	Failure Description	Type of Failure	Repair Suggestions
<b>F-12</b>	Coil under current	Type 1	<ol style="list-style-type: none"> <li>1. Unplug range or disconnect power.</li> <li>2. Check for the correct connections at T2A - T2B or T3A - T3B on the Induction Power Control (IPC) (whichever connection the burner is plugged into). If connections are correct, go to Step 3.</li> <li>3. Replace the burner coil.</li> <li>4. Replace all parts and panels before operating.</li> <li>5. Plug in range or reconnect power.</li> <li>6. Check for proper operation.</li> <li>7. If everything operates, end service. If error code still appears, disconnect power and go to Step 8.</li> <li>8. Replace the Induction Power System (IPS).</li> <li>9. Replace all parts and panels before operating.</li> <li>10. Plug in range or reconnect power.</li> </ol>
<b>F-21</b>	Supply power frequency	Type 2	<ol style="list-style-type: none"> <li>1. Unplug range or disconnect power.</li> <li>2. Replace the Induction Power System (IPS).</li> <li>3. Replace all parts and panels before operating.</li> <li>4. Plug in range or reconnect power.</li> <li>5. If the issue is not fixed, contact a qualified electrician to verify the frequency of the home power supply is 60 Hz.</li> </ol>

# FOR SERVICE TECHNICIAN'S USE ONLY

Service Code Shown on Display	Failure Description	Type of Failure	Repair Suggestions
<b>F-25</b>	Stuck fan on Induction Power System (IPS) (Right or left side fan, depending on which side of the display the failure is on.)	Type 2	<ol style="list-style-type: none"> <li>1. Unplug range or disconnect power.</li> <li>2. Check that the cooling fan connector is firmly plugged in.</li> <li>3. Replace all parts and panels before operating.</li> <li>4. Plug in range or reconnect power.</li> <li>5. If the issue is not fixed, disconnect power.</li> <li>6. Replace the cooling fan.</li> <li>7. Replace all parts and panels before operating.</li> <li>8. Reconnect the power.</li> <li>9. If the issue is not fixed, disconnect power.</li> <li>10. Replace the Induction Power System (IPS).</li> <li>11. Replace all parts and panels before operating.</li> <li>12. Plug in range or reconnect power.</li> </ol>
<b>F-36, F-37</b>	Temperature sensor is not working	Type 1	<ol style="list-style-type: none"> <li>1. Unplug range or disconnect power.</li> <li>2. Check that the temperature sensor is between 184k<math>\Omega</math> and 292k<math>\Omega</math> at room temperature and is firmly plugged in. If the sensor is not between 184k<math>\Omega</math> and 292k<math>\Omega</math>, replace the coil and go to Step 5. If the sensor is between 184k<math>\Omega</math> and 292k<math>\Omega</math> and the electrical connection is good, go to Step 3.</li> <li>3. Replace all parts and panels before operating.</li> <li>4. Plug in range or reconnect power and check that the coil is working. If it is not working, disconnect power and replace the non-working coil and the Induction Power System (IPS).</li> <li>5. Replace all parts and panels before operating.</li> <li>6. Plug in range or reconnect power.</li> </ol>

Service Code Shown on Display	Failure Description	Type of Failure	Repair Suggestions
<b>F-40</b>	Induction Power System (IPS) failure	Type 1 or Type 2	<ol style="list-style-type: none"> <li>1. Unplug range or disconnect power.</li> <li>2. Check that the cable between the User Interface and the Induction Power Control (IPC) is not damaged and is firmly plugged in.</li> <li>3. Replace all parts and panels before operating.</li> <li>4. Plug in range or reconnect power.</li> <li>5. Verify if error is still present. If yes, disconnect power.</li> <li>6. Replace the Induction Power System (IPS).</li> <li>7. Replace all parts and panels before operating.</li> <li>8. Plug in range or reconnect power.</li> </ol>
<b>F-42</b>	Power supply	Type 2	<ol style="list-style-type: none"> <li>1. Check for 240 volts AC at the main incoming power supply connection by completing the following steps.</li> <li>2. Unplug range or disconnect power.</li> <li>3. Connect voltage measurement equipment.</li> <li>4. Plug in range or reconnect power and check for 240 volts at J1 L to N, and then J2 L to N at the EMI filter board, and then J1 L to N at both Induction Power Controls (IPCs). If voltage is correct, disconnect power, replace the Induction Power System (IPS), and go to Step 5. If voltage is not correct, disconnect power and check for an open fuse on the EMI filter board. If there is not an open fuse, have a qualified electrician check the home power supply.</li> <li>5. Replace all parts and panels before operating.</li> <li>6. Plug in range or reconnect power.</li> </ol>
<b>F-43</b>	Under voltage	Type 2	<ol style="list-style-type: none"> <li>1. Unplug range or disconnect power.</li> <li>2. Check the AC voltage with a multimeter.</li> <li>3. Is the voltage above 196 volts? If the AC voltage is below 196 volts, then this failure is caused by abnormal supply voltage.</li> <li>4. If the voltage is above 196 volts, then replace the Induction Power System (IPS).</li> <li>5. Replace all parts and panels before operating.</li> <li>6. Plug in range or reconnect power.</li> </ol>

# FOR SERVICE TECHNICIAN'S USE ONLY

Service Code Shown on Display	Failure Description	Type of Failure	Repair Suggestions
<b>F-47</b>	Power supply from Induction Power Control (IPC) to User Interface is missing or WIDE communication error between UI and Induction Power Control (IPC) or an open fuse on the filter board	Type 2	<ol style="list-style-type: none"> <li>1. Unplug range or disconnect power.</li> <li>2. Check that the cables between the User Interface and the Induction Power Control (IPC) are not damaged and are firmly plugged in.</li> <li>3. Replace all parts and panels before operating.</li> <li>4. Plug in range or reconnect power and check that it is working. If it is not working, disconnect power and replace the cables between the User Interface and the Induction Power Control (IPC).</li> <li>5. Replace all parts and panels before operating.</li> <li>6. Plug in range or reconnect power and check that it is working. If it is not working, go to Step 7.</li> <li>7. Unplug range or disconnect power.</li> <li>8. Check the continuity of the fuses on the EMI board. If either of the fuses is blown, replace with a new one.</li> <li>9. Replace all parts and panels before operating.</li> <li>10. Plug in range or reconnect power and check that it is working. If it is not working, go to Step 11.</li> <li>11. Unplug range or disconnect power.</li> <li>12. Change the Induction Power System (IPS).</li> <li>13. Replace all parts and panels before operating.</li> <li>14. Plug in range or reconnect power. Check that it is working. If it is not working, go to Step 15.</li> <li>15. Unplug range or disconnect power.</li> <li>16. Change the User Interface.</li> <li>17. Replace all parts and panels before operating.</li> <li>18. Plug in range or reconnect power.</li> </ol>
<b>F-56</b>	Wrong or invalid configuration	Type 3	<ol style="list-style-type: none"> <li>1. Unplug range or disconnect power.</li> <li>2. Replace the User Interface.</li> <li>3. Replace all parts and panels before operating.</li> <li>4. Plug in range or reconnect power.</li> </ol>

Service Code Shown on Display	Failure Description	Type of Failure	Repair Suggestions
<b>F-58</b>	Wrong or invalid configuration	Type 2	<ol style="list-style-type: none"> <li>1. Unplug range or disconnect power.</li> <li>2. Replace the Induction Power System (IPS).</li> <li>3. Replace all parts and panels before operating.</li> <li>4. Plug in range or reconnect power.</li> </ol>
<b>F-60</b>	UI does not work	Type 3	<ol style="list-style-type: none"> <li>1. Unplug range or disconnect power.</li> <li>2. Check for loose connections between the User Interface and both Induction Power Controls (IPCs).</li> <li>3. Replace the User Interface.</li> <li>4. Replace all parts and panels before operating.</li> <li>5. Reconnect the power.</li> </ol>
<b>C-81, C-82</b>	Over temperature	Type 2	Not enough ventilation: Check the installation according to the Installation Instructions. In particular, check the blower intakes.
<b>C-83</b>	Temperature sensor stuck	Type 2	<ol style="list-style-type: none"> <li>1. Unplug range or disconnect power.</li> <li>2. Check to see if the temperature sensor that is causing the failure is firmly plugged into the proper connector.</li> <li>3. Replace all parts and panels before operating.</li> <li>4. Plug in range or reconnect power and check to see if the coil is working. If it is not working, unplug range or disconnect power and replace the coil that is causing the failure with a new coil.</li> <li>5. Replace all parts and panels before operating.</li> <li>6. Plug in range or reconnect power and check to see if the coil is fixed. If it is not working, disconnect power and replace the Induction Power System (IPS).</li> <li>7. Replace all parts and panels before operating.</li> <li>8. Plug in range or reconnect power.</li> </ol>

# FOR SERVICE TECHNICIAN'S USE ONLY

## Component Testing Chart

To check for proper voltage, complete the following steps:

1. Unplug range or disconnect power.
2. Connect voltage measurement equipment.
3. Plug in range or reconnect power and confirm voltage reading.
4. Unplug range or disconnect power after performing voltage measurements.

Location On the Cooktop	Checkpoints	Results Voltage
EMI filter board	J1 - BR - BU	From 208VAC to 240 VAC - 60Hz
Induction Power Control (IPC): Left and right	J1 - BR - BU	From 208VAC to 240 VAC - 60Hz
Induction Power Control (IPC) to blower fan: Left and right	J205 - (BK) - (RD) J205 - (BK) - (BU)	From 0VDC to 12VDC
Induction Power Control (IPC) to the element sensor: Left and right	J604 - (1) - (2) J605 - (1) - (2)	+5VDC 0V +10.5V
Induction Power Control (IPC) to the User Interface	J806 - BK - 1	+5VDC
	J806 - LT BU - 2	WIDE_DATA
	J806 - WH - 3	Ground
	J806 - RD - 4	Standby
	J806 - YL - 5	+10VDC

For patent information, please see Pat. [www.patent-listing.com](http://www.patent-listing.com)

**W11333111A**

©2019 All rights reserved.

---

**W11333111A**

**NOTE:** This sheet contains important Technical Service Data.

**FOR SERVICE TECHNICIAN ONLY  
DO NOT REMOVE OR DESTROY**

---

07/19

**FOR SERVICE TECHNICIAN'S USE ONLY**

# À L'USAGE DU TECHNICIEN DE RÉPARATION UNIQUEMENT

Fiche technique

Ne pas enlever ou détruire

**⚠ DANGER**



**Risque de choc électrique**

Seul un technicien autorisé est habilité à effectuer des mesures de tension aux fins de diagnostic.

Après avoir effectué des mesures de tension, déconnecter la source de courant électrique avant toute intervention.

Le non-respect de ces instructions peut causer un décès ou un choc électrique.

**⚠ AVERTISSEMENT**



**Risque de choc électrique**

Déconnecter la source de courant électrique avant l'entretien.

Replacer pièces et panneaux avant de faire la remise en marche.

Le non-respect de ces instructions peut causer un décès ou un choc électrique.

## Mesures de tension - Information de sécurité

Lors des mesures de tension, observer les précautions suivantes :

- Vérifier que les commandes sont à la position d'arrêt afin que l'appareil ne se mette pas en marche lors de la mise sous tension.
- Ménager un espace adéquat libre de toute obstruction pour l'exécution des mesures de tension.
- Maintenir toute personne présente à distance de l'appareil pour éviter tout risque de blessure.
- Toujours utiliser les instruments et outils de test appropriés.
- Après les mesures de tension, veiller à toujours déconnecter la source de courant électrique avant toute intervention.

### IMPORTANT : Circuits électroniques sensibles aux décharges électrostatiques

Le risque de décharge électrostatique est permanent. Une décharge électrostatique peut détruire ou détériorer les circuits électroniques de la machine. La nouvelle carte peut sembler fonctionner correctement après la réparation, mais une décharge électrostatique peut lui avoir fait subir des contraintes qui provoqueront une défaillance plus tard.

- Utiliser un bracelet de décharge électrostatique. Connecter le bracelet de décharge électrostatique au point vert de raccordement à la terre ou à une surface métallique non peinte à l'intérieur de l'appareil.

-OU-

Toucher plusieurs fois de suite avec le doigt un point vert de raccordement à la terre ou une surface métallique non peinte à l'intérieur de l'appareil.

- Avant de retirer la pièce de son emballage, placer le sachet antistatique en contact avec un point vert de raccordement à la terre ou une surface métallique non peinte à l'intérieur de l'appareil.
- Éviter de toucher les composants électroniques ou les broches de contact; manipuler les circuits électroniques de la machine uniquement par les bords.
- Lors du remballage de circuits électroniques défectueux dans le sachet antistatique, observer les instructions ci-dessus.

# À L'USAGE DU TECHNICIEN DE RÉPARATION UNIQUEMENT

## Réglage de la température

1. Appuyer sur la touche Settings (réglages) ou Options jusqu'à afficher "Temp Calib" (étalonnage de la température).
2. Appuyer sur les touches TEMP/TIME (temp./heure) "+" et "-" (ou "More" [plus] et "Less" [moins]) ou sur les touches 3 et 6, selon le modèle, pour sélectionner le four supérieur ou inférieur. Appuyer sur la touche Start (mise en marche) ou On (marche) et suivre les instructions. Après 10 secondes, le décalage actuel, s'il existe, est indiqué sur l'afficheur sur une plage de température entre +30°F (18°C) et -30°F (-18°C).
3. Appuyer sur les touches TEMP/TIME (temp./heure) "+" et "-" (ou "More" [plus] et "Less" [moins]) ou sur les touches 3 et 6, selon le modèle, pour régler la température par paliers de 5°F (3°C).
4. Appuyer sur la touche Start (mise en marche) ou On (marche) pour activer la température de décalage (en n'appuyant pas sur la touche Start ou On, le décalage est automatiquement mémorisé après une minute).
5. Le réglage de la température de cuisson au four ne peut pas établir une température de fonctionnement supérieure à 550°F (288°C) ou inférieure à 170°F (77°C), mesurée au centre de la cavité du four.

Après le réglage de la température de cuisson au four, le même décalage est également appliqué automatiquement aux températures de cuisson au grill.

## Mode de diagnostic

Débrancher le four ou déconnecter la source de courant électrique avant d'exécuter les contrôles suivants :

- La corrosion des pièces de connexion est une cause potentielle d'anomalie de fonctionnement des commandes. Inspecter les connexions et contrôler la continuité des circuits à l'aide d'un ohmmètre.
- Exécuter tous les tests ou contrôles à l'aide d'un voltmètre ou multimètre d'une sensibilité de 20 000 Ω par volt CC ou plus.
- Contrôler toutes les connexions avant de remplacer des composants; rechercher conducteurs coupés ou mal branchés, broches défectueuses ou fils insuffisamment engagés dans les connexions. Un faisceau de câblage endommagé doit être remplacé dans son intégralité. Ne pas reconstituer un faisceau de câblage.
- Exécuter les mesures de résistance après avoir débranché le cordon d'alimentation de la prise de courant et déconnecté les connecteurs ou le faisceau de câblage.

### Procédure générale : tests de diagnostic

1. Brancher le four ou reconnecter la source de courant électrique.  
**IMPORTANT :** Dans le mode de test de diagnostic, le technicien peut contrôler de nombreuses fonctions. Les deux aspects à surveiller portent sur l'écran des anomalies (voir les étapes 14 à 15) et l'écran du mode de test semi-automatique (voir les étapes 16 à 20). Le test semi-automatique est une fonction d'autodiagnostic intégrée au module de commande du four, qui fournit toutes les informations nécessaires au diagnostic et à la réparation du four. Suivre les informations à l'écran pour effectuer l'intégralité du test et identifier le code d'erreur et les composants à vérifier.
2. Accéder au mode de diagnostic en appuyant sur CANCEL>CANCEL>START (annuler-annuler-mise en marche) ou OFF>OFF>ON (arrêt-arrêt-marche) en moins de 5 secondes.
3. Appuyer sur les touches TEMP/TIME (temp./heure) "+" et "-" (ou "More" [plus] et "Less" [moins]) ou sur les touches 3 ou 6, selon le modèle, pour afficher les informations suivantes :
  - Control Reset (réinitialisation du module de commande)
  - Usage (utilisation)
  - Engineering mode (mode ingénierie)
  - Test mode (mode de test)

- Faults (anomalies)
  - Version
  - Display (affichage)
  - Semi Automatic Test mode (mode de test semi-automatique)
4. Appuyer sur les touches TEMP/TIME (temp./heure) "+" et "-" (ou "More" [plus] et "Less" [moins]) ou sur les touches 3 et 6 jusqu'à afficher "Test Mode" (mode de test). Appuyer ensuite sur la touche Start (mise en marche).
  5. Pour activer manuellement les relais en mode de test, appuyer sur les touches suivantes :

Touche utilisée	Relais activé
Bake (supérieur)	K4 (élément ou allumeur de cuisson au four) marche/arrêt
Broil (supérieur)	K5 (élément ou allumeur de cuisson au grill) marche/arrêt
Warm (supérieur)	K9 (ventilateur de convection) marche/arrêt
Clean (nettoyage)	K10 et K11 (verrou de porte motorisé) marche/arrêt
Bake (inférieur)	K2 (élément ou allumeur de cuisson au four) marche/arrêt
Convect Bake (inférieur)	K3 (élément de convection) marche/arrêt
Keep Warm (supérieur)	K7 (ventilateur de convection inférieur-vitesse élevée) marche/arrêt
Convect Roast (inférieur)	K8 (ventilateur de convection inférieur-vitesse basse) marche/arrêt
Warming Zone (zone de maintien au chaud)	K12 (zone de maintien au chaud) marche/arrêt
Lampe du four	K6 (lampe du four) marche/arrêt
Cook Time (durée de cuisson)	K12 (électrovanne) marche/arrêt
Timer (minuterie)	K12 (ventilateur de refroidissement) marche/arrêt

#### Remarque :

- En mode de test, les relais à disjonction bipolaire K13 et K14 sont activés automatiquement.

Lorsqu'un relais est activé, la lettre correspondante indiquée dans le tableau s'affiche.

Relais activé	Affichage
Cuisson au four	b
Cuisson au grill	r
Cuisson par convection	c
Ventilateur de convection : vitesse faible	L
Ventilateur de convection : vitesse élevée	H
Ventilateur de refroidissement	C (caractère le moins significatif sur l'affichage de l'heure)
Porte ouverte	I
Porte fermée	0
Lampe du four	%
Loquet motorisé (MDL) verrouillé	L
Loquet motorisé (MDL) déverrouillé	U
Électrovanne de verrouillage de la table de cuisson (modèles à gaz uniquement)	Témoin de la table de cuisson allumé

Si le module de commande détecte que le capteur de la cavité est ouvert ou non connecté, l'affichage indique "0Pn" (open, ouvert). Si le module de commande détecte que le capteur de la cavité est en court-circuit, l'affichage indique "Srt" (short, court-circuit).

# À L'USAGE DU TECHNICIEN DE RÉPARATION UNIQUEMENT

6. Appuyer sur les touches TEMP/TIME (temp./heure) "+" et "-" (ou "More" [plus] et "Less" [moins]) ou sur les touches 3 et 6 jusqu'à afficher "Usage" (utilisation). Appuyer ensuite sur la touche Start (mise en marche) ou On (marche).
7. Sélectionner le temps de fonctionnement ("On") des différents modes pour chaque cavité afin de vérifier leur utilisation (valeurs en heures).
8. Appuyer sur les touches TEMP/TIME (temp./heure) "+" et "-" (ou "More" [plus] et "Less" [moins]) ou sur les touches 3 et 6 jusqu'à afficher "Version". Appuyer ensuite sur la touche Start (mise en marche) ou On (marche).
9. Vérifier la version du logiciel.
10. Appuyer sur les touches TEMP/TIME (temp./heure) "+" et "-" (ou "More" [plus] et "Less" [moins]) ou sur les touches 3 et 6 jusqu'à afficher "Display" (affichage). Appuyer ensuite sur la touche Start (mise en marche) ou On (marche).
11. Vérifier que tous les segments de l'afficheur sont allumés.
12. Appuyer sur les touches TEMP/TIME (temp./heure) "+" et "-" (ou "More" [plus] et "Less" [moins]) ou sur les touches 3 et 6 jusqu'à afficher "Control Reset" (réinitialisation du module de commande). Appuyer ensuite sur la touche Start (mise en marche) ou On (marche).
13. Le module de commande est réinitialisé par logiciel.
14. Appuyer sur les touches TEMP/TIME (temp./heure) "+" et "-" (ou "More" [plus] et "Less" [moins]) ou sur les touches 3 et 6 jusqu'à afficher "Faults" (anomalies). Appuyer ensuite sur la touche Start (mise en marche) ou On (marche).
15. Appuyer sur les touches TEMP/TIME (temp./heure) "+" et "-" (ou "More" [plus] et "Less" [moins]) ou sur les touches 3 et 6 pour parcourir les erreurs et consulter toutes les anomalies mémorisées.
16. Appuyer sur les touches TEMP/TIME (temp./heure) "+" et "-" (ou "More" [plus] et "Less" [moins]) ou sur les touches 3 et 6 jusqu'à afficher "Semi Auto Test" (test semi-automatique). Appuyer ensuite sur la touche Start (mise en marche) ou On (marche).
  - Le test semi-automatique est la procédure de diagnostic améliorée, dans laquelle le module de commande teste automatiquement toutes les charges de ses relais et E/S et signale les anomalies et défaillances.
17. Ouvrir et fermer la porte du four au moment demandé.
18. Appuyer sur la touche appropriée pour indiquer "Yes" (oui) ou "No" (non) pour le relais de composant soumis au test. Le module de commande affiche les codes d'anomalie de composant appropriés au format "#E#"; la description de l'anomalie du composant est également indiquée.
19. Si aucune anomalie n'est détectée, l'écran de commande affiche "Control good - No Fault Found" (module de commande correct, aucune anomalie détectée).
20. Ne pas remplacer le module de commande, sauf si l'afficheur indique que le module de commande ne fonctionne pas ou si une instruction l'exige.

## Remarques :

- La touche Cancel (annuler) ou Off (arrêt) peut être utilisée à tout moment en mode de diagnostic ou dans l'un des sous-menus. Appuyer sur la touche Cancel (annuler) ou Off (arrêt) pour que le module de commande revienne à l'écran indiquant l'heure du jour.
- L'accès au mode de diagnostic annule toute activité en cours du four.
- Attendre que le four ait refroidi avant d'entrer dans le mode de diagnostic.
- Le test semi-automatique est une fonction d'autodiagnostic intégrée au module de commande du four.
- Le mode de diagnostic s'interrompt automatiquement après 5 minutes d'inactivité pour revenir à l'écran indiquant l'heure du jour.
- Pour effacer tous les codes d'erreur : accéder au mode de diagnostic en appuyant sur CANCEL>CANCEL>START (annuler-annuler-mise en marche) ou OFF>OFF>ON (arrêt-arrêt-marche) en moins de 5 secondes. Appuyer sur les touches TEMP/TIME (temp./heure) "+" et "-" (ou "More" [plus] et "Less" [moins]) ou sur les touches 3 ou 6 jusqu'à afficher "Faults" (anomalies). Appuyer sur START TIME (heure de mise en marche) ou DELAY START (mise en marche différée) pour effacer tous les codes d'erreur.

## Pour accéder au menu de diagnostic des commandes de la table de cuisson (Sur certains modèles) :

Avant d'entreprendre une opération corrective, exécuter les étapes suivantes pour accéder au mode de diagnostic :

1. Appuyer consécutivement sur 3 touches différentes pour accéder au mode de diagnostic des commandes de la table de cuisson. Répéter cette séquence de 3 touches 2 fois de plus en moins de 13 secondes.
2. Si l'appareil n'accède pas au mode de diagnostic, répéter l'étape 1 avec 3 autres touches.

## Procédure générale : test de diagnostic/codes d'anomalie

1. Brancher la cuisinière ou connecter la source de courant électrique.
2. Accéder au mode de diagnostic.
3. Appuyer sur la touche Start (mise en marche) ou On (marche) pour consulter les codes d'anomalie.

La séquence ci-dessous présente la méthode pour interpréter les codes d'anomalie :

1. Tous les témoins à DEL clignotent (1 s allumé, 1 s éteint).
2. Le nombre de clignotements des DEL s'affiche. Par exemple, si le chiffre 5 s'affiche, les DEL ont clignoté 5 fois.
3. Un code s'affiche, suivi 2 secondes plus tard par un autre code.
4. Le premier code affiché indique le nombre qui suit F, le deuxième code le nombre qui suit E.

5. Une pause de 5 secondes suit le code "E" pour distinguer les codes d'anomalie.
6. La séquence des codes d'anomalie reste active sur l'afficheur tant que la touche Start (mise en marche) ou On (marche) n'est pas enfoncée.
7. Appuyer sur la touche Start (mise en marche) ou On (marche) pour afficher le code d'anomalie suivant.

### Remarques :

- L'accès au mode de diagnostic annule toute opération du four en cours.
- Attendre que le four et la table de cuisson aient refroidi avant d'entrer dans le mode de diagnostic.
- Au maximum, 10 codes d'erreur sont mémorisés.

Le mode de service s'interrompt automatiquement après 5 minutes pour revenir à l'affichage de l'heure.

## Procédures de résolution des codes de défaillance/erreur présentés sur l'afficheur

CODE	SIGNIFICATION	DELAI AVANT AFFICHAGE	ACTION CORRECTIVE SUGGEREE
	<b>Feature Not Available (fonction non disponible)</b> Ce message défile sur l'affichage lorsqu'une défaillance est détectée pendant que l'utilisateur saisit les données de programmation initiales et lorsque l'activation d'une fonction bloquée est tentée. Des circonstances extérieures peuvent également provoquer un mode d'anomalie fantôme.	A tout moment.	<ol style="list-style-type: none"><li>1. Eteindre et rallumer l'appareil (patienter 30 secondes avant la remise sous tension). Si le message d'erreur s'affiche à nouveau, passer à l'étape 2; s'il n'a pas réapparu après 120 secondes, passer à l'étape 6.</li><li>2. Débrancher l'appareil ou déconnecter la source de courant électrique.</li><li>3. Remplacer la carte de commande principale.</li><li>4. Replacer pièces et panneaux avant de faire la remise en marche.</li><li>5. Brancher l'appareil ou reconnecter la source de courant électrique.</li><li>6. Vérifier que le fonctionnement est normal. Accéder au mode de diagnostic pour afficher l'écran "Faults" (anomalies). Appuyer sur START TIME (heure de mise en marche) ou DELAY START (mise en marche différée) pour effacer chaque code d'erreur.</li></ol>

# À L'USAGE DU TECHNICIEN DE RÉPARATION UNIQUEMENT

CODE	SIGNIFICATION	DELAI AVANT AFFICHAGE	ACTION CORRECTIVE SUGGEREE
<b>F1E0</b>	<b>EEPROM – erreur communication</b> Le module de commande s'est verrouillé en raison d'une anomalie de communication imprévue. Cette erreur est souvent corrigée en éteignant l'appareil, puis en le rallumant.	Dès que le module de commande détecte un événement imprévu.	<ol style="list-style-type: none"> <li>1. Éteindre et rallumer l'appareil (patienter 30 secondes avant la remise sous tension). Si le code d'erreur s'affiche à nouveau, passer à l'étape 2; s'il n'a pas réapparu après 120 secondes, passer à l'étape 6.</li> <li>2. Débrancher l'appareil ou déconnecter la source de courant électrique.</li> <li>3. Remplacer la carte de commande principale.</li> <li>4. Replacer pièces et panneaux avant de faire la remise en marche.</li> <li>5. Brancher l'appareil ou reconnecter la source de courant électrique.</li> <li>6. Vérifier que le fonctionnement est normal. Accéder au mode de diagnostic pour afficher l'écran "Faults" (anomalies). Appuyer sur START TIME (heure de mise en marche) ou DELAY START (mise en marche différée) pour effacer chaque code d'erreur.</li> </ol>
<b>F1E1</b>	<b>RTD supérieur non étalonné</b> Le module de commande principal est verrouillé car le convertisseur A/N supérieur n'est pas étalonné.	Dans les 20 secondes après la perte de l'étalonnage de la diode RTD.	<ol style="list-style-type: none"> <li>1. Débrancher l'appareil ou déconnecter la source de courant électrique.</li> <li>2. Remplacer la carte de commande principale.</li> <li>3. Replacer pièces et panneaux avant de faire la remise en marche.</li> <li>4. Brancher l'appareil ou reconnecter la source de courant électrique.</li> <li>5. Vérifier que le fonctionnement est normal. Accéder au mode de diagnostic pour afficher l'écran "Faults" (anomalies). Appuyer sur START TIME (heure de mise en marche) ou DELAY START (mise en marche différée) pour effacer chaque code d'erreur.</li> </ol>
<b>F1E2</b>	<b>RTD inférieur non étalonné</b> Le module de commande principal est verrouillé car le convertisseur A/N inférieur n'est pas étalonné.	Dans les 20 secondes après la perte de l'étalonnage de la diode RTD.	<ol style="list-style-type: none"> <li>1. Débrancher l'appareil ou déconnecter la source de courant électrique.</li> <li>2. Remplacer la carte de commande principale.</li> <li>3. Replacer pièces et panneaux avant de faire la remise en marche.</li> <li>4. Brancher l'appareil ou reconnecter la source de courant électrique.</li> <li>5. Vérifier que le fonctionnement est normal. Accéder au mode de diagnostic pour afficher l'écran "Faults" (anomalies). Appuyer sur START TIME (heure de mise en marche) ou DELAY START (mise en marche différée) pour effacer chaque code d'erreur.</li> </ol>

CODE	SIGNIFICATION	DELAI AVANT AFFICHAGE	ACTION CORRECTIVE SUGGEREE
<b>F1E5</b>	<p><b>Utilisation du capteur hors plage</b></p> <p>Le module de commande s'est verrouillé en raison d'un problème interne relatif à une valeur du capteur.</p>	<p>Dans les 60 secondes après la détection par le module de commande principal d'une valeur de capteur non reconnue.</p>	<ol style="list-style-type: none"> <li>1. Débrancher l'appareil ou déconnecter la source de courant électrique.</li> <li>2. Remplacer la carte de commande principale.</li> <li>3. Replacer pièces et panneaux avant de faire la remise en marche.</li> <li>4. Brancher l'appareil ou reconnecter la source de courant électrique.</li> <li>5. Vérifier que le fonctionnement est normal. Accéder au mode de diagnostic pour afficher l'écran "Faults" (anomalies). Appuyer sur START TIME (heure de mise en marche) ou DELAY START (mise en marche différée) pour effacer chaque code d'erreur.</li> </ol>
<b>F1E7</b>	<p><b>Thermistance de la carte électronique ouverte ou court-circuitée</b></p> <p>Le module de commande principal s'est verrouillé après avoir détecté une valeur du capteur de température embarqué supérieure à 150°C ou inférieure à -10°C.</p>	<p>Dans les 20 secondes après la détection d'une valeur hors plage de la thermistance embarquée.</p>	<ol style="list-style-type: none"> <li>1. Débrancher l'appareil ou déconnecter la source de courant électrique.</li> <li>2. Remplacer la carte de commande principale.</li> <li>3. Replacer pièces et panneaux avant de faire la mise en marche.</li> <li>4. Brancher l'appareil ou reconnecter la source de courant électrique.</li> <li>5. Vérifier que le fonctionnement est normal. Accéder au mode de diagnostic pour afficher l'écran "Faults" (anomalies). Appuyer sur START TIME (heure de mise en marche) ou DELAY START (mise en marche différée) pour effacer chaque code d'erreur.</li> </ol>
<b>F1E9</b>	<p><b>File d'attente WIDE pleine</b></p> <p>Le module de commande s'est verrouillé en raison de la saturation du bus de données. Cette erreur est souvent corrigée en éteignant l'appareil, puis en le rallumant.</p>	<p>Dans les 60 secondes après la saturation du bus de données.</p>	<ol style="list-style-type: none"> <li>1. Éteindre et rallumer l'appareil (patienter 30 secondes avant la remise sous tension). Si le code d'erreur s'affiche à nouveau, passer à l'étape 2; s'il n'a pas réapparu après 120 secondes, passer à l'étape 6.</li> <li>2. Débrancher l'appareil ou déconnecter la source de courant électrique.</li> <li>3. Remplacer la carte de commande principale.</li> <li>4. Replacer pièces et panneaux avant de faire la mise en marche.</li> <li>5. Brancher l'appareil ou reconnecter la source de courant électrique.</li> <li>6. Vérifier que le fonctionnement est normal. Accéder au mode de diagnostic pour afficher l'écran "Faults" (anomalies). Appuyer sur START TIME (heure de mise en marche) ou DELAY START (mise en marche différée) pour effacer chaque code d'erreur.</li> </ol>

# À L'USAGE DU TECHNICIEN DE RÉPARATION UNIQUEMENT

CODE	SIGNIFICATION	DELAI AVANT AFFICHAGE	ACTION CORRECTIVE SUGGEREE
<b>F2E0</b>	<p><b>Clavier déconnecté</b> Le module de commande principal ne détecte plus le clavier.</p>	<p>Dans les 60 secondes après la déconnexion du clavier.</p>	<ol style="list-style-type: none"> <li>1. Débrancher l'appareil ou déconnecter la source de courant électrique.</li> <li>2. Vérifier les connexions entre le clavier et le module de commande principal (connecteur P12). Si les connexions présentent du jeu/ sont débranchées, les reconnecter.</li> <li>3. Replacer pièces et panneaux avant de faire la remise en marche.</li> <li>4. Brancher l'appareil ou reconnecter la source de courant électrique. Patienter 60 secondes pour que le module de commande principal détecte le clavier. Si le code d'erreur s'affiche à nouveau, passer à l'étape 5; s'il ne réapparaît pas, passer à l'étape 11.</li> <li>5. Inspecter le connecteur du clavier, son câble et le connecteur P12 du module de commande principal à la recherche de détériorations (languette de verrouillage cassée, broches tordues, etc.). En cas de détérioration visible, remplacer les composants endommagés.</li> <li>6. Replacer pièces et panneaux avant de faire la remise en marche.</li> <li>7. Brancher l'appareil ou reconnecter la source de courant électrique. Patienter 60 secondes pour que le module de commande principal détecte le clavier. Si le code d'erreur s'affiche à nouveau, passer à l'étape 8; s'il ne réapparaît pas, passer à l'étape 11.</li> <li>8. Si le code d'erreur s'affiche à nouveau, remplacer les composants dans l'ordre de probabilité de défaillance suivant :             <ol style="list-style-type: none"> <li>a. Câble du clavier</li> <li>b. Clavier</li> <li>c. Module de commande principal</li> </ol> </li> <li>9. Replacer pièces et panneaux avant de faire la remise en marche.</li> <li>10. Brancher la cuisinière ou reconnecter la source de courant électrique.</li> <li>11. Vérifier que le fonctionnement est normal. Accéder au mode de diagnostic pour afficher l'écran "Faults" (anomalies). Appuyer sur START TIME (heure de mise en marche) ou DELAY START (mise en marche différée) pour effacer chaque code d'erreur.</li> </ol>

CODE	SIGNIFICATION	DELAI AVANT AFFICHAGE	ACTION CORRECTIVE SUGGEREE
<b>F2E1</b>	<p><b>Touche bloquée</b></p> <p>Le module de commande principal a détecté qu'une touche a été enfoncée pendant une longue période. L'utilisateur a peut-être maintenu une touche enfoncée pendant trop longtemps.</p>	<p>Dans les 120 secondes après avoir maintenu une touche enfoncée.</p>	<ol style="list-style-type: none"> <li>1. Éteindre et rallumer l'appareil (patienter 30 secondes avant la remise sous tension). Si le code d'erreur s'affiche à nouveau, passer à l'étape 2; s'il n'a pas réapparu après 120 secondes, passer à l'étape 6.</li> <li>2. Débrancher l'appareil ou déconnecter la source de courant électrique.</li> <li>3. Remplacer le clavier.</li> <li>4. Replacer pièces et panneaux avant de faire la remise en marche.</li> <li>5. Brancher la cuisinière ou reconnecter la source de courant électrique.</li> <li>6. Vérifier que le fonctionnement est normal. Accéder au mode de diagnostic pour afficher l'écran "Faults" (anomalies). Appuyer sur START TIME (heure de mise en marche) ou DELAY START (mise en marche différée) pour effacer chaque code d'erreur.</li> </ol>
<b>F2E2</b>	<p><b>Erreur de la touche Cancel, Off ou Warming Zone Off</b></p> <p>Le module de commande principal a détecté que la touche Cancel (annulation), Off (arrêt) ou Warming Zone Off (arrêt zone de réchauffage) a été enfoncée pendant une longue période. L'utilisateur a peut-être maintenu une touche enfoncée pendant trop longtemps.</p>	<p>Dans les 20 secondes après avoir maintenu une touche enfoncée.</p>	<ol style="list-style-type: none"> <li>1. Éteindre et rallumer l'appareil (patienter 30 secondes avant la remise sous tension). Si le code d'erreur s'affiche à nouveau, passer à l'étape 2; s'il n'a pas réapparu après 20 secondes, passer à l'étape 6.</li> <li>2. Débrancher l'appareil ou déconnecter la source de courant électrique.</li> <li>3. Remplacer le clavier.</li> <li>4. Replacer pièces et panneaux avant de faire la remise en marche.</li> <li>5. Brancher la cuisinière ou reconnecter la source de courant électrique.</li> <li>6. Vérifier que le fonctionnement est normal. Accéder au mode de diagnostic pour afficher l'écran "Faults" (anomalies). Appuyer sur START TIME (heure de mise en marche) ou DELAY START (mise en marche différée) pour effacer chaque code d'erreur.</li> </ol>

# À L'USAGE DU TECHNICIEN DE RÉPARATION UNIQUEMENT

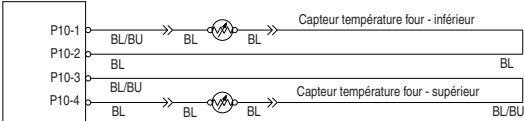
CODE	SIGNIFICATION	DELAI AVANT AFFICHAGE	ACTION CORRECTIVE SUGGEREE
<b>F3E0</b>	<p><b>Capteur principal (supérieur) ouvert ou court-circuité</b></p> <p>Le module de commande principal a détecté une valeur de température de la cavité supérieure &gt;995°F (535°C) ou &lt;0°F (-18°C).</p>  <p>Commande du four Maxwell</p>	<p>Dans les 20 secondes après avoir activé une fonction de cuisson ou de nettoyage.</p>	<ol style="list-style-type: none"> <li>1. Débrancher l'appareil ou déconnecter la source de courant électrique.</li> <li>2. Rechercher sur le connecteur P10 du module de commande principal une éventuelle broche ou connexion mal établie. Si tel est le cas, la reconnector ou remplacer le câblage et passer à l'étape 10. Si tel n'est pas le cas, passer à l'étape 3.</li> <li>3. Mesurer la résistance entre les broches P10-3 et P10-4 du module de commande principal. A température ambiante, la résistance du capteur de température doit être comprise entre 1000 Ω et 1200 Ω. Rebrancher le connecteur P10. Si la résistance mesurée appartient à l'intervalle, passer à l'étape 4. Si la résistance mesurée n'appartient pas à l'intervalle, passer à l'étape 9.</li> <li>4. Replacer pièces et panneaux avant de faire la remise en marche.</li> <li>5. Brancher la cuisinière ou reconnector la source de courant électrique.</li> <li>6. Choisir une fonction de cuisson (par exemple cuisson au four). Si le code d'erreur n'a pas réapparu après 20 secondes, passer à l'étape 12; s'il s'affiche à nouveau, passer à l'étape 7.</li> <li>7. Débrancher l'appareil ou déconnecter la source de courant électrique.</li> <li>8. Remplacer le module de commande principal et passer à l'étape 10.</li> <li>9. Inspecter les connexions du capteur de température de la cavité supérieure. Le débrancher et mesurer la résistance entre ses bornes. A température ambiante, la résistance du capteur de température doit être comprise entre 1000 Ω et 1200 Ω. Si la résistance mesurée n'est pas dans cet intervalle, remplacer le capteur de température. Si la résistance mesurée appartient à l'intervalle, remplacer le câblage.</li> <li>10. Replacer pièces et panneaux avant de faire la remise en marche.</li> <li>11. Brancher la cuisinière ou reconnector la source de courant électrique.</li> <li>12. Choisir une fonction de cuisson (par exemple cuisson au four) et vérifier après 20 secondes que le code d'erreur ne s'affiche plus. Vérifier que le fonctionnement est normal. Accéder au mode de diagnostic pour afficher l'écran "Faults" (anomalies). Appuyer sur START TIME (heure de mise en marche) ou DELAY START (mise en marche différée) pour effacer chaque code d'erreur.</li> </ol>

CODE	SIGNIFICATION	DELAI AVANT AFFICHAGE	ACTION CORRECTIVE SUGGEREE
<b>F3E1</b>	<p><b>Capteur principal (inférieur) ouvert ou court-circuité</b></p> <p>Le module de commande principal a détecté une valeur de température de la cavité inférieure &gt;995°F (535°C) ou &lt;0°F (-18°C).</p>	<p>Dans les 20 secondes après avoir activé une fonction de cuisson ou de nettoyage.</p>	<ol style="list-style-type: none"> <li>1. Débrancher l'appareil ou déconnecter la source de courant électrique.</li> <li>2. Rechercher sur le connecteur P10 du module de commande principal une éventuelle broche ou connexion mal établie. Si tel est le cas, la reconnecter ou remplacer le câblage et passer à l'étape 10. Si tel n'est pas le cas, passer à l'étape 3.</li> <li>3. Mesurer la résistance entre les broches P10-1 et P10-2 du module de commande principal. À température ambiante, la résistance du capteur de température doit être comprise entre 1000 Ω et 1200 Ω. Rebrancher le connecteur P10. Si la résistance mesurée appartient à l'intervalle, passer à l'étape 4. Si la résistance mesurée n'appartient pas à l'intervalle, passer à l'étape 9.</li> <li>4. Replacer pièces et panneaux avant de faire la remise en marche.</li> <li>5. Brancher la cuisinière ou reconnecter la source de courant électrique.</li> <li>6. Choisir une fonction de cuisson (par exemple cuisson au four). Si le code d'erreur n'a pas réapparu après 20 secondes, passer à l'étape 12; s'il s'affiche à nouveau, passer à l'étape 7.</li> <li>7. Débrancher l'appareil ou déconnecter la source de courant électrique.</li> <li>8. Remplacer le module de commande principal et passer à l'étape 10.</li> <li>9. Inspecter les connexions du capteur de température de la cavité inférieure. Le débrancher et mesurer la résistance entre ses bornes. À température ambiante, la résistance du capteur de température doit être comprise entre 1000 Ω et 1200 Ω. Si la résistance mesurée n'est pas dans cet intervalle, remplacer le capteur de température. Si la résistance mesurée appartient à l'intervalle, remplacer le câblage.</li> <li>10. Replacer pièces et panneaux avant de faire la remise en marche.</li> <li>11. Brancher la cuisinière ou reconnecter la source de courant électrique.</li> <li>12. Choisir une fonction de cuisson (par exemple cuisson au four) et vérifier après 20 secondes que le code d'erreur ne s'affiche plus. Vérifier que le fonctionnement est normal. Accéder au mode de diagnostic pour afficher l'écran "Faults" (anomalies). Appuyer sur START TIME (heure de mise en marche) ou DELAY START (mise en marche différée) pour effacer chaque code d'erreur.</li> </ol>

# À L'USAGE DU TECHNICIEN DE RÉPARATION UNIQUEMENT

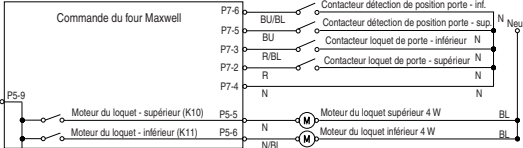
CODE	SIGNIFICATION	DELAI AVANT AFFICHAGE	ACTION CORRECTIVE SUGGEREE
<b>F5E0</b>	<p><b>Non-concordance entre les contacteurs de la porte et du loquet.</b></p> <p>Le module de commande principal détecte que la porte est verrouillée alors qu'elle devrait être déverrouillée. Le loquet motorisé fonctionne pendant 3 tours complets pour tenter un déverrouillage, après quoi il s'arrête dans la position calculée déverrouillée. Une fois ce processus terminé, l'anomalie est mémorisée.</p>  <p>Le schéma électrique illustre la commande du four Maxwell. À l'entrée, les bornes L1 et N sont connectées à un busbar. Les contacts P7-6, P7-5, P7-3, P7-2 et P7-4 sont reliés à des contacteurs de position porte (BU/BL, BU, R/BL, R) et à un contacteur de détection de position porte inférieure. Les bornes P5-9, P5-5, P5-6 et NBL sont connectées à des moteurs de loquet (supérieur et inférieur) et à des contacteurs de position porte supérieure et inférieure. Les bornes BL et NBL sont également indiquées.</p>	<p>Lorsque le loquet doit être déverrouillé.</p>	<ol style="list-style-type: none"> <li>Vérifier le verrouillage de la porte. Si la porte est verrouillée, passer à l'étape 2. Si la porte est déverrouillée, débrancher l'appareil ou déconnecter la source de courant électrique et passer à l'étape 9.</li> <li>Appuyer sur la touche CANCEL, OFF&gt;CANCEL, OFF&gt;START ou ON. Si le module de commande n'accède pas au mode de diagnostic, répéter l'opération.</li> <li>Appuyer sur la touche Clean (nettoyage) dans le mode de diagnostic pour activer le loquet motorisé. Si la porte se déverrouille, passer à l'étape 10. Sinon, passer à l'étape 4.</li> <li>Débrancher l'appareil ou déconnecter la source de courant électrique.</li> <li>Observer si la porte est voilée ou mal alignée.</li> <li>Rechercher d'éventuelles connexions mal établies ou bornes débranchées sur le connecteur P5 du module de commande principal et le loquet motorisé.</li> <li>Vérifier la continuité entre le module de commande principal et le loquet motorisé (P5-5 pour le loquet motorisé supérieur, P5-6 pour le loquet motorisé inférieur).</li> <li>Mettre l'appareil sous tension, répéter les étapes 2 et 3 et mesurer la tension entre le module de commande principal (P5-5 pour le loquet motorisé supérieur, P5-6 pour le loquet motorisé inférieur) et le neutre pour vérifier que le loquet motorisé est alimenté. Débrancher l'appareil ou déconnecter la source de courant électrique. En l'absence de tension, remplacer le module de commande principal et passer à l'étape 10. Si une tension est mesurée, passer à l'étape 9.</li> <li>Remplacer le loquet motorisé. Mettre l'appareil sous tension et répéter les étapes 2 et 3 pour vérifier que le loquet motorisé fonctionne. Débrancher l'appareil ou déconnecter la source de courant électrique.</li> <li>Replacer pièces et panneaux avant de faire la remise en marche.</li> <li>Brancher la cuisinière ou reconnecter la source de courant électrique.</li> <li>Vérifier que le fonctionnement est normal. Accéder au mode de diagnostic pour afficher l'écran "Faults" (anomalies). Appuyer sur START TIME (heure de mise en marche) ou DELAY START (mise en marche différée) pour effacer chaque code d'erreur.</li> </ol>

CODE	SIGNIFICATION	DELAI AVANT AFFICHAGE	ACTION CORRECTIVE SUGGEREE
<b>F5E1</b>	<p><b>Loquet inopérant</b></p> <p>Le loquet de porte ne se verrouille pas ni ne se déverrouille. Le loquet motorisé fonctionne pendant 3 tours complets pour tenter un verrouillage/déverrouillage, après quoi il s'arrête dans la position calculée déverrouillée. Une fois ce processus terminé, l'anomalie est mémorisée.</p>	<p>Le loquet est en cours de verrouillage ou de déverrouillage.</p>	<ol style="list-style-type: none"> <li>1. Appuyer sur la touche CANCEL, OFF&gt;CANCEL, OFF&gt;START ou ON. Si le module de commande principal n'accède pas au mode de diagnostic, répéter l'opération.</li> <li>2. Appuyer sur la touche Clean (nettoyage) dans le mode de diagnostic pour activer le loquet motorisé. Si la porte se verrouille et se déverrouille, passer à l'étape 2. Si la porte ne se verrouille/déverrouille pas, passer à l'étape 3.</li> <li>3. Répéter les étapes 1 et 2 tout en mesurant la tension entre la borne P5-5 et le neutre (loquet supérieur) ou P5-6 et le neutre (loquet inférieur). En l'absence d'une tension correcte (120 VCA), passer à l'étape 4; si la mesure est correcte, passer à l'étape 5.</li> <li>4. Débrancher l'appareil ou déconnecter la source de courant électrique. Remplacer le module de commande principal et passer à l'étape 8.</li> <li>5. Répéter les étapes 1 et 2 tout en mesurant la tension aux bornes du loquet de porte motorisé. En l'absence d'une tension correcte (120 VCA), passer à l'étape 6; si la mesure est correcte, passer à l'étape 7.</li> <li>6. Débrancher l'appareil ou déconnecter la source de courant électrique. Remplacer le câblage entre le loquet de porte motorisé et le module de commande principal, puis passer à l'étape 8.</li> <li>7. Observer si la porte est voilée ou mal alignée. En l'absence d'obstacles visibles, débrancher l'appareil ou déconnecter la source de courant électrique et remplacer le loquet motorisé.</li> <li>8. Replacer pièces et panneaux avant de faire la remise en marche.</li> <li>9. Brancher l'appareil ou reconnecter la source de courant électrique.</li> <li>10. Vérifier que le fonctionnement est normal. Accéder au mode de diagnostic pour afficher l'écran "Faults" (anomalies). Appuyer sur START TIME (heure de mise en marche) ou DELAY START (mise en marche différée) pour effacer chaque code d'erreur.</li> </ol>

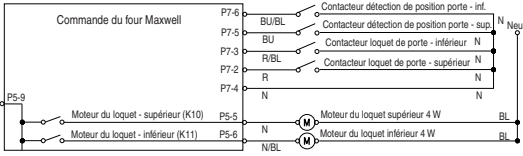

# À L'USAGE DU TECHNICIEN DE RÉPARATION UNIQUEMENT

CODE	SIGNIFICATION	DELAI AVANT AFFICHAGE	ACTION CORRECTIVE SUGGEREE
F6E0	<p><b>Perte de communication WIDE</b></p> <p>La communication a été coupée entre le module de commande principal et une commande de la table de cuisson. Les fonctions sont désactivées tant que l'anomalie n'est pas effacée et que le module de commande principal n'a pas détecté une réinitialisation. Cette erreur est souvent corrigée en éteignant l'appareil, puis en le rallumant.</p>	<p>Dans les 20 secondes après la perte de communication.</p>	<ol style="list-style-type: none"> <li>1. Éteindre et rallumer l'appareil (patienter 30 secondes avant la remise sous tension). Si le code d'erreur s'affiche à nouveau, passer à l'étape 2; s'il n'a pas réapparu après 120 secondes, passer à l'étape 6.</li> <li>2. Débrancher l'appareil ou déconnecter la source de courant électrique. Rechercher d'éventuelles connexions mal établies ou bornes débranchées entre le connecteur P9 du module de commande principal et les commandes de la table de cuisson.</li> <li>3. Contrôler la continuité de toutes les broches entre le module de commande principal et les commandes de la table de cuisson.</li> <li>4. Reconnecter la source de courant électrique et vérifier que la tension entre les broches P9-4 et P9-5 vaut 12 VCC. Mesurer la tension de communication entre les broches P9-1 et P9-2. La tension de communication est un signal carré de 5 VCC. Un multimètre numérique mesure la moyenne du signal; la tension réelle mesurée est alors plus basse. Une mesure supérieure à 1 VCC doit être considérée comme correcte.</li> <li>5. Si aucun signal n'est mesuré entre les broches P9-4 et P9-5 ou P9-1 et P9-2, remplacer le module de commande principal. Si les mesures des deux signaux sont correctes, remplacer les commandes de la table de cuisson.</li> <li>6. Replacer pièces et panneaux avant de faire la remise en marche.</li> <li>7. Brancher la cuisinière ou reconnecter la source de courant électrique.</li> <li>8. Vérifier que le fonctionnement est normal. Accéder au mode de diagnostic pour afficher l'écran "Faults" (anomalies). Appuyer sur START TIME (heure de mise en marche) ou DELAY START (mise en marche différée) pour effacer chaque code d'erreur.</li> </ol>

CODE	SIGNIFICATION	DELAI AVANT AFFICHAGE	ACTION CORRECTIVE SUGGEREE
<b>F6E1</b>	<p><b>Cuisson – temp. excessive</b></p> <p>Le module de commande détecte une température du four &gt; à 601°F (316°C) alors qu'il n'est pas dans un programme d'autonettoyage. La cavité concernée est verrouillée jusqu'à ce que le module de commande détecte une température du four &lt; à 601°F (316°C).</p>	<p>Dans les 60 secondes après la détection par le module de commande d'une température excessive.</p>	<ol style="list-style-type: none"> <li>1. Estimer la température de la cavité concernée. Si la cavité concernée a atteint une température proche de la température ambiante, passer à l'étape 2. Si la cavité concernée est proche de 600°F (316°C), passer à l'étape 5.</li> <li>2. Débrancher l'appareil ou déconnecter la source de courant électrique. Rechercher sur le connecteur P10 du module de commande principal une éventuelle broche ou connexion mal établie. Si tel est le cas, la reconnecter ou remplacer le câblage et passer à l'étape 8. Si tel n'est pas le cas, passer à l'étape 3.</li> <li>3. Mesurer la résistance entre les broches P10-3 et P10-4 (cavité supérieure) et entre P10-1 et P10-2 (cavité inférieure) du connecteur correspondant sur le module de commande principal. À température ambiante, la résistance du capteur de température doit être comprise entre 1000 Ω et 1200 Ω. Le module de commande considère qu'une valeur de résistance supérieure à 2150 Ω correspond à une température supérieure à 600°F (316°C). Si la résistance dépasse 2150 Ω, passer à l'étape 4. Si la résistance est inférieure à 2150 Ω, remplacer le module de commande principal et passer à l'étape 8.</li> <li>4. Mesurer la résistance entre les bornes du capteur thermique. Si la résistance dépasse 2150 Ω, remplacer le capteur thermique. Si la résistance est inférieure à 2150 Ω, remplacer le câblage. Passer à l'étape 8.</li> <li>5. Un élément est alimenté alors qu'il ne devrait pas l'être. Déterminer l'élément alimenté en mesurant la tension entre les broches du module de commande (P2-3 et P15-1 pour l'élément de cuisson au four supérieur, P4-2 et P15-1 pour l'élément de cuisson au grill supérieur, P3-1 et P11-1 pour l'élément de cuisson au four inférieur, P3-1 et P11-1 pour l'élément de cuisson au grill inférieur).</li> <li>6. Une fois l'élément actif identifié, débrancher le connecteur P1 dans le cas d'un problème avec la cavité supérieure ou P2 en cas de problème avec la cavité inférieure. Répéter l'étape 5. S'il existe toujours une tension, débrancher l'appareil ou déconnecter la source de courant électrique, remplacer le module de commande principal et passer à l'étape 8. Si tel n'est pas le cas, passer à l'étape 7.</li> <li>7. Mesurer la tension de l'élément sur le câblage débranché pour confirmer que l'élément est toujours sous tension. Dans l'affirmative, des conducteurs sont en court-circuit. Débrancher l'appareil ou déconnecter la source de courant électrique, remplacer le câblage et passer à l'étape 8.</li> </ol>

# À L'USAGE DU TECHNICIEN DE RÉPARATION UNIQUEMENT

CODE	SIGNIFICATION	DELAI AVANT AFFICHAGE	ACTION CORRECTIVE SUGGEREE
F6E1 (suite)	<b>Cuisson – temp. excessive (suite)</b>		<ol style="list-style-type: none"> <li>8. Remplacer pièces et panneaux avant de faire la remise en marche.</li> <li>9. Brancher l'appareil ou reconnecter la source de courant électrique</li> <li>10. Vérifier que le fonctionnement est normal. Accéder au mode de diagnostic pour afficher l'écran "Faults" (anomalies). Appuyer sur START TIME (heure de mise en marche) ou DELAY START (mise en marche différée) pour effacer chaque code d'erreur.</li> </ol>
F6E2	<p><b>Nettoyage – temp. excessive</b></p> <p>Le module de commande détecte une température du four &gt; à 900°F (482°C) alors qu'il est dans un programme d'autonettoyage. Les programmes de cuisson et de nettoyage de la cavité concernée sont verrouillés jusqu'à ce que le module de commande détecte une température du four &lt; à 900°F (482°C).</p>	<p>Dans les 60 secondes après la détection par le module de commande d'une température excessive.</p>	<ol style="list-style-type: none"> <li>1. Estimer la température de la cavité concernée. Si la cavité concernée a atteint une température proche de la température ambiante, passer à l'étape 2. Si la cavité concernée est proche de 900°F (482°C), passer à l'étape 5.</li> <li>2. Débrancher l'appareil ou déconnecter la source de courant électrique. Rechercher sur le connecteur P10 du module de commande principal une éventuelle broche ou connexion mal établie. Si tel est le cas, la reconnecter ou remplacer le câblage et passer à l'étape 8. Si tel n'est pas le cas, passer à l'étape 3.</li> <li>3. Mesurer la résistance entre les broches P10-3 et P10-4 (cavité supérieure) et entre P10-1 et P10-2 (cavité inférieure) du connecteur correspondant sur le module de commande principal. À température ambiante, la résistance du capteur de température doit être comprise entre 1000 Ω et 1200 Ω. Le module de commande considère qu'une valeur de résistance supérieure à 2700 Ω correspond à une température supérieure à 900°F (482°C). Si la résistance dépasse 2700 Ω, passer à l'étape 4. Si la résistance est inférieure à 2700 Ω, remplacer le module de commande principal et passer à l'étape 8.</li> <li>4. Mesurer la résistance entre les bornes du capteur thermique. Si la résistance dépasse 2700 Ω, remplacer le capteur thermique. Si la résistance est inférieure à 2700 Ω, remplacer le câblage. Passer à l'étape 8.</li> <li>5. Un élément est alimenté alors qu'il ne devrait pas l'être. Déterminer l'élément alimenté en mesurant la tension entre les broches du module de commande (P2-3 et P15-1 pour l'élément de cuisson au four supérieur, P4-2 et P15-1 pour l'élément de cuisson au grill supérieur, P1-4 et P11-1 pour l'élément de cuisson au four inférieur, P3-1 et P11-1 pour l'élément de cuisson au grill inférieur).</li> </ol>

CODE	SIGNIFICATION	DELAI AVANT AFFICHAGE	ACTION CORRECTIVE SUGGEREE
<b>F6E2</b> (suite)	<b>Nettoyage – temp. excessive (suite)</b>		<ol style="list-style-type: none"> <li>6. Une fois l'élément actif identifié, débrancher le connecteur P1 dans le cas d'un problème avec la cavité supérieure ou P2 en cas de problème avec la cavité inférieure. Répéter l'étape 5. S'il existe toujours une tension, débrancher l'appareil ou déconnecter la source de courant électrique, remplacer le module de commande principal et passer à l'étape 8. Si tel n'est pas le cas, passer à l'étape 7.</li> <li>7. Mesurer la tension de l'élément sur le câblage débranché pour confirmer que l'élément est toujours sous tension. Dans l'affirmative, des conducteurs sont en court-circuit. Débrancher l'appareil ou déconnecter la source de courant électrique, remplacer le câblage et passer à l'étape 8.</li> <li>8. Replacer pièces et panneaux avant de faire la remise en marche.</li> <li>9. Brancher la cuisinière ou reconnecter la source de courant électrique.</li> <li>10. Vérifier que le fonctionnement est normal. Accéder au mode de diagnostic pour afficher l'écran "Faults" (anomalies). Appuyer sur START TIME (heure de mise en marche) ou DELAY START (mise en marche différée) pour effacer chaque code d'erreur.</li> </ol>
<b>F9E0</b>	<b>Câblage incorrect</b> Le câblage du produit est incorrect.	A chaque fois qu'une situation de produit incorrectement câblé est détectée.	<ol style="list-style-type: none"> <li>1. Débrancher l'appareil ou déconnecter la source de courant électrique.</li> <li>2. Vérifier les conducteurs et les connexions entre le module de commande principal (P6) et le cordon d'alimentation.</li> <li>3. Vérifier que le câblage L1-L2-N (raccordement) de la prise murale est correctement raccordé au bornier de l'appareil. Vérifier également que le câblage domestique est correctement raccordé entre le tableau électrique et la prise murale.</li> <li>4. Replacer pièces et panneaux avant de faire la remise en marche.</li> <li>5. Brancher l'appareil ou reconnecter la source de courant électrique.</li> <li>6. Lancer un programme d'autonettoyage et observer le fonctionnement pendant 1 minute pour vérifier que tout est normal.</li> </ol>

# À L'USAGE DU TECHNICIEN DE RÉPARATION UNIQUEMENT

## Logique des relais

### Four supérieur

Modes	Relais	
	Cuisson au four	Cuisson au gril
Cuisson au four (préchauffage rapide) - Préchauffage	X	Ⓞ
Cuisson au four (préchauffage rapide) - Régime permanent	Ⓞ	Ⓞ
Cuisson au four (préchauffage standard) - Préchauffage	X	Ⓞ
Cuisson au four (préchauffage standard) - Régime permanent	Ⓞ	Ⓞ
Cuisson au gril - Régime permanent	O	X
Maintien au chaud - Préchauffage	X	O
Maintien au chaud - Régime permanent	Ⓞ	O
Toastage - Préchauffage	X	X
Toastage - Régime permanent	Ⓞ	Ⓞ
Cuisson lente - Préchauffage	X	X
Cuisson lente - Régime permanent	Ⓞ	Ⓞ
Autonettoyage	Ⓞ	Ⓞ

### Four inférieur

Modes	Relais			
	Cuisson au four	Cuisson au gril	Anneau de convection	Ventilateur de convection - Vitesse haute
Cuisson au four (préchauffage rapide) - Préchauffage	X	O	O	O
Cuisson au four (préchauffage rapide) - Régime permanent	Ⓞ	O	O	O
Cuisson au four (préchauffage standard) - Préchauffage	X	O	O	O
Cuisson au four (préchauffage standard) - Régime permanent	Ⓞ	O	O	O
Cuisson au gril - Régime permanent	O	Ⓞ	O	O
Maintien au chaud - Préchauffage	X	O	O	O
Maintien au chaud - Régime permanent	Ⓞ	O	O	O
Cuisson lente - Préchauffage	Ⓞ	Ⓞ	O	O
Cuisson lente - Régime permanent	Ⓞ	Ⓞ	O	O
Levée du pain - Préchauffage	Ⓞ	Ⓞ	O	O
Levée du pain - Régime permanent	Ⓞ	Ⓞ	O	O
Cuisson au four par convection (préchauffage rapide) - Préchauffage (convection véritable)	X	Ⓞ	X	O

Modes	Relais			
	Cuis- son au four	Cuis- son au gril	Anneau de convec- tion	Ventila- teur de convec- tion - Vitesse haute
Cuisson au four par convection (préchauffage rapide) - Régime permanent (convection véritable)	©	©	©	©
Cuisson au four par convection (préchauffage standard) - Préchauffage (convection véritable)	X	©	X	X
Cuisson au four par convection (préchauffage standard) - Régime permanent (convection véritable)	©	©	©	©
Cuisson au gril par convection (préchauffage standard) - Régime permanent (convection véritable)	©	©	©	©
Rôtissage par convection (préchauffage standard) - Préchauffage (convection véritable)	X	O	O	O
Rôtissage par convection (préchauffage standard) - Régime permanent (convection véritable)	©	O	©	©
Cuisson au four par convection (préchauffage rapide) - Préchauffage (convection par ventilateur)	X	O	O	O
Cuisson au four par convection (préchauffage rapide) - Régime permanent (convection par ventilateur)	©	©	O	©
Cuisson au four par convection (préchauffage standard) - Préchauffage (convection par ventilateur)	X	©	O	X

Modes	Relais			
	Cuis- son au four	Cuis- son au gril	Anneau de convec- tion	Ventila- teur de convec- tion - Vitesse haute
Cuisson au four par convection (préchauffage standard) - Régime permanent (convection par ventilateur)	©	©	O	©
Cuisson au gril par convection (préchauffage standard) - Régime permanent (convection par ventilateur)	©	©	O	©
Rôtissage par convection (préchauffage standard) - Préchauffage (convection par ventilateur)	X	O	O	O
Rôtissage par convection (préchauffage standard) - Régime permanent (convection par ventilateur)	©	O	O	©
Convection facile (préchauffage standard) - Préchauffage (convection véritable)	©	©	©	©
Convection facile (préchauffage standard) - Régime permanent (convection véritable)	©	©	©	©
Autonettoyage	©	©	O	O

## Légende

Marche	Arrêt	Actif ou inactif
X	O	©

**REMARQUE :** Pré A/B représente deux stades de préchauffage. On parle de régime permanent (Steady State en anglais, abrégé SS) une fois la température de préchauffage atteinte.

# À L'USAGE DU TECHNICIEN DE RÉPARATION UNIQUEMENT

## Tableau de test des composants

Pour mesurer correctement la tension, procéder comme suit :

1. Débrancher l'appareil ou déconnecter la source de courant électrique.
2. Brancher l'appareil de mesure de tension.
3. Brancher la cuisinière ou reconnecter la source de courant électrique et mesurer la tension.
4. Débrancher l'appareil ou déconnecter la source de courant électrique.

	DE	À	RÉSISTANCE : MESURE SANS TENSION APPLIQUÉE	REMARQUES	TENSION NOMINALE
<b>Contacteur de la porte supérieur</b>	P7-4	P7-5	Porte ouverte = circuit ouvert Porte fermée = circuit fermé		5 VCC
<b>Contacteur de la porte inférieur</b>	P7-4	P7-6	Porte ouverte = circuit ouvert Porte fermée = circuit fermé		5 VCC
<b>Loquet motorisé supérieur</b>	P5-5	BL (neutre) P6-3	500 - 3000Ω	Le loquet motorisé verrouille la porte au début du programme de nettoyage	120 VCA
<b>Loquet motorisé inférieur</b>	P5-6	BL (neutre) P6-3	500 - 3000 Ω	Le loquet motorisé verrouille la porte au début du programme de nettoyage	120 VCA
<b>Capteur du four supérieur</b>	P10-4	P10-3	1000 - 1200 Ω à température ambiante. Mesurer uniquement la résistance et non la tension. La plage de température de fonctionnement va de -40°F à 1100°F (-40°C à 593°C).	Déconnecter le connecteur P10 du module de commande avant de mesurer la RDT.	NA
<b>Capteur du four inférieur</b>	P10-1	P10-2	1000 - 1200 Ω à température ambiante. Mesurer uniquement la résistance et non la tension. La plage de température de fonctionnement va de -40°F à 1100°F (-40°C à 593°C).	Déconnecter le connecteur P10 du module de commande avant de mesurer la RDT.	NA
<b>Lampe du four</b>	P5-4	BL (neutre) P6-3	0 - 40 Ω nominal		120 VCA

	DE	À	RÉSISTANCE : MESURE SANS TENSION APPLIQUÉE	REMARQUES	TENSION NOMINALE
<b>Contacteur supérieur à limite haute</b>	P4-2	P15-1	Circuit fermé : 0 Ω nominal Le contacteur se ferme à 170°F ± 11°F (76°C ± 6°C) et s'ouvre à 280°F ± 8°F (138°C ± 4°C). Courant = 25 A Tension = 240 V	Le contacteur de limite haute s'ouvre en cas de température excessive.	240 VCA
<b>Allumeur de cuisson au four supérieur (gaz)</b>	P2-3	BL (neutre) P6-3	40 - 400 Ω en nominal à température ambiante.	Débrancher la connexion de l'allumeur de cuisson au four	120/240 VCA
<b>Allumeur de cuisson au grill supérieur (gaz)</b>	P4-2	BL (neutre) P6-3	40 - 400 Ω en nominal à température ambiante.	Débrancher la connexion de l'allumeur de cuisson au grill	120 VCA
<b>Allumeur de cuisson au four inférieur (gaz)</b>	P1-4	BL (neutre) P6-3	40 - 400 Ω en nominal à température ambiante.	Débrancher la connexion de l'allumeur de cuisson au four	120/240 VCA
<b>Élément de cuisson au four supérieur</b>	P2-3	P15-1	10 - 40 Ω en nominal.	Mesurer la tension en mode Bake (cuisson au four); Mise sous/hors tension en alternance des éléments de cuisson au four et de cuisson au grill lors de la chauffe.	240 VCA
<b>Élément de cuisson au grill supérieur</b>	P4-2	P15-1	10 - 40 Ω en nominal.	Mesurer la tension en mode Broil (cuisson au grill). Seul l'élément de cuisson au grill est activé lors de la chauffe.	240 VCA
<b>Élément de cuisson au four inférieur</b>	P1-4	P11-1	10 - 40 Ω en nominal.	Mesurer la tension en mode Bake (cuisson au four); Mise sous/hors tension en alternance des éléments de cuisson au four et de cuisson au grill lors de la chauffe.	240 VCA
<b>Élément de cuisson au grill inférieur</b>	P3-1	P11-1	10 - 40 Ω en nominal.	Mesurer la tension en mode Broil (cuisson au grill). Seul l'élément de cuisson au grill est activé lors de la chauffe.	240 VCA
<b>Élément de convection inférieur</b>	P1-1	P11-1	30 - 40 Ω en nominal.		120/240 VCA
<b>Moteur du ventilateur de convection (vitesse basse)</b>	P5-2	BL (neutre) P6-3	15 - 20 Ω nominal (électrique) 30 - 35 Ω nominal (gaz)	Le ventilateur de convection tourne seulement dans les modes avec convection.	120 VCA
<b>Moteur du ventilateur de convection (vitesse élevée)</b>	P5-3	BL (neutre) P6-3	15 - 20 Ω nominal (électrique) 30 - 35 Ω nominal (gaz)	Le ventilateur de convection tourne seulement dans les modes avec convection.	120 VCA

# À L'USAGE DU TECHNICIEN DE RÉPARATION UNIQUEMENT

	DE	À	RÉSISTANCE : MESURE SANS TENSION APPLIQUÉE	REMARQUES	TENSION NOMINALE
Commande de table de cuisson (arrière gauche)	1A	2A	46 Ω nominal		240 VCA
Commande de table de cuisson (arrière droit)	1A	2A	78 Ω nominal		240 VCA
Commande de table de cuisson (avant gauche intérieur)	1	2A	53 Ω nominal		240 VCA
Élément de table de cuisson (avant gauche central)	4	2A	61 Ω nominal		240 VCA
Élément de table de cuisson (avant gauche extérieur)	4A	2A	73 Ω nominal		240 VCA
Élément de table de cuisson 4 (avant droit charge 1)		2A	50 Ω nominal		240 VCA
Élément de table de cuisson 4A (avant droit charge 2)		2A	26 Ω nominal		240 VCA
Éléments de brûleur simple, double et triple	Borne H1 (simple uniquement) ou borne 4, 4A (double uniquement)	Borne 4, 4A	Le commutateur thermique s'ouvre/se ferme à 150°F (66°C) pour allumer/commutateur une fois à température éteindre le témoin de surface chaude	Alternance infinie entre les états ouvert/fermé du commutateur	120 VCA
	Borne 1, 4, 4A (triple seulement)	Borne 2 A	Le limiteur thermique 0 Ω s'ouvre à 1100°F (593°C)	Le témoin d'allumage de la table de cuisson s'allume lorsqu'un brûleur est allumé	240 VCA
Limiteur thermique du four (TOD)	Se reporter au schéma de câblage	Se reporter au schéma de câblage	Le limiteur thermique s'ouvre à 280°F (137°C) et se ferme à 170°F (77°C)		120 VCA

**REMARQUE :** Le ventilateur de convection s'allume seulement après un délai de 5 minutes, quel que soit le mode de cuisson.

## Tableau des fiches à connexion rapide

Broche	Fonction
<b>P1</b>	<b>Connecteur E/S relais</b>
P1-1	Sortie K3 (convection inférieure)
P1-3	Entrée K2 L1A (cuisson au four inférieure)
P1-4	Sortie K2 (cuisson au four inférieure)
<b>P2</b>	<b>Connecteur E/S relais</b>
P2-1	Entrée K4 L1C (élément de cuisson au four supérieur)
P2-3	Sortie K4 (élément de cuisson au four supérieur)
P2-4	Entrée K3 L1B (convection inférieure)
<b>P3</b>	<b>Connecteur E/S relais</b>
P3-1	Sortie K1 (élément de cuisson au gril inférieur)
P3-2	Entrée K1 L1D (élément de cuisson au gril inférieur)
<b>P4</b>	<b>Connecteur E/S relais</b>
P4-1	Entrée K5 L1E (élément de cuisson au gril supérieur)
P4-2	Sortie K5 (élément de cuisson au gril supérieur)
<b>P5</b>	<b>Sorties relais basse puissance</b>
P5-1	K9 (ventilateur de convection supérieur)
P5-2	K8 (ventilateur de convection inférieur : vitesse basse)
P5-3	K7 (ventilateur de convection inférieur : vitesse élevée)
P5-4	K6 (lampe du four)
P5-5	K10 (loquet motorisé supérieur)
P5-6	K11 (loquet motorisé inférieur)
P5-7	K12 (surface de maintien au chaud)

Broche	Fonction
P5-8	Pas de connexion
P5-9	L1
<b>P6</b>	<b>Alimentation du circuit de commande</b>
P6-1	L1
P6-2	Pas de connexion
P6-3	Neutre
P6-4	Pas de connexion
P6-5	Châssis – Liaison à la terre
<b>P7</b>	<b>Entrées de commutation</b>
P7-1	Pas de connexion
P7-2	Contacteur 3, entrée contacteur du loquet motorisé supérieur
P7-3	Contacteur 4, entrée contacteur du loquet motorisé inférieur
P7-4	Impulsion contacteur loquet/porte
P7-5	Contacteur 1, entrée contacteur de porte supérieur
P7-6	Contacteur 2, entrée contacteur de porte inférieur
P7-7	Pas de connexion
<b>P9</b>	<b>Communication WIDE</b>
P9-1	Terre données
P9-2	Données (logique 5V)
P9-3	Pas de connexion
P9-4	Terre alimentation

# À L'USAGE DU TECHNICIEN DE RÉPARATION UNIQUEMENT

Broche	Fonction
P9-5	12 VCC
<b>P10</b>	<b>Entrées capteur analogique</b>
P10-1	Analogique 1, RTD inférieure cavité du four
P10-2	VSS analogique
P10-3	VSS analogique
P10-4	Analogique 2, RTD supérieure cavité du four
<b>P11</b>	<b>Connecteur E/S relais</b>
P11-1	K14 sortie relais à disjonction bipolaire (DLB) - Four inférieur
P11-2	K14 entrée relais à disjonction bipolaire (DLB) - Four inférieur
<b>P12</b>	<b>Interface clavier</b>
P12-1	VDD
P12-2	Impulsion 1
P12-3	Impulsion 2
P12-4	Impulsion 3
P12-5	Impulsion 4
P12-6	Impulsion 5
P12-7	Impulsion 6
P12-8	Impulsion 7
P12-9	TERRE
P12-10	Retour 1
P12-11	Retour 2

Broche	Fonction
P12-12	Retour 3
P12-13	Retour 4
P12-14	Retour 5
P12-15	Retour 6
P12-16	Retour 7
P12-17	Ouvert
P12-18	Annuler impulsion
P12-19	Retour d'annulation cavité supérieure
P12-20	Retour 8
P12-21	Retour d'annulation cavité inférieure
P12-22	Retour d'annulation zone de maintien au chaud
<b>P13</b>	<b>Carte d'affichage déporté</b>
P13-1	VFD_Filament
P13-2	VFD_DATA
P13-3	VFD_CLOCK
P13-4	VFD_LATCH
P13-5	VFD_BLANK
P13-6	+5 V
P13-7	+32 V
P13-8	+12V_VFD
P13-9	GND_VFD
P13-10	Wide Data_IR

Broche	Fonction
P13-11	IR_Wide Enable
<b>P14</b>	<b>Embase de coupure de surface</b>
P14-1	+12 Vcc
P14-2	Terre

Broche	Fonction
<b>P15</b>	<b>Connecteur E/S relais</b>
P15-1	K13 sortie relais à disjonction bipolaire (DLB) - Four supérieur
P15-2	K13 entrée relais à disjonction bipolaire (DLB) - Four supérieur

**REMARQUE :** P8 est un connecteur de programmation.

# TABLE DE CUISSON À INDUCTION UNIQUEMENT

## Acronymes et abréviations

- IPC : Carte de commande de la puissance d'induction (IPC)
- IPS : Système d'alimentation de l'induction
- NTC : Coefficient de température négative
- UI : Carte d'interface utilisateur
- EMI: Carte de filtrage (interférence électromagnétique)

# À L'USAGE DU TECHNICIEN DE RÉPARATION UNIQUEMENT

## Codes d'anomalie/erreur

### A

Si tous les témoins de l'interface utilisateur sont éteints et en l'absence de réponse de la table de cuisson, effectuer les étapes suivantes :

1. Débrancher l'appareil ou déconnecter la source de courant électrique.
2. Vérifier la continuité des fusibles de la carte EMI. Remplacer le ou les fusibles grillés par des neufs.
3. Replacer pièces et panneaux avant de faire la remise en marche.
4. Brancher l'appareil ou reconnecter la source de courant électrique.
5. S'assurer que l'appareil fonctionne. Si ce n'est pas le cas, passer à l'étape 6.
6. Débrancher l'appareil ou déconnecter la source de courant électrique.
7. Remplacer le Système d'alimentation de l'induction (IPS).
8. Replacer pièces et panneaux avant de faire la remise en marche.
9. Reconnecter la source de courant électrique.
10. S'assurer que l'appareil fonctionne. Si ce n'est pas le cas, passer à l'étape 11.
11. Débrancher l'appareil ou déconnecter la source de courant électrique.
12. Remplacer l'interface utilisateur.
13. Replacer pièces et panneaux avant de faire la remise en marche.
14. Brancher l'appareil ou reconnecter la source de courant électrique.

### B

Si tous les témoins de l'interface utilisateur sont éteints et si cette dernière émet un bip, cela indique qu'une touche est coincée sur l'interface utilisateur. Procéder comme suit :

1. Débrancher l'appareil ou déconnecter la source de courant électrique.
2. Ouvrir la table de cuisson et inspecter l'interface utilisateur à la recherche de dommages éventuels.
3. Replacer pièces et panneaux avant de faire la remise en marche.
4. Brancher l'appareil ou reconnecter la source de courant électrique.
5. Si le problème persiste, déconnecter la source de courant électrique et passer à l'étape 6.
6. Remplacer l'interface utilisateur.
7. Replacer pièces et panneaux avant de faire la remise en marche.
8. Brancher l'appareil ou reconnecter la source de courant électrique.

Trois types d'anomalies sont associés à la table de cuisson. Leur description et leur effet sur le fonctionnement de la table de cuisson sont détaillés ci-dessous.

### Anomalie de type 1

L'anomalie de type 1 concerne la carte de commande de la puissance d'induction (IPC). Cette anomalie concerne un seul brûleur. L'utilisateur peut continuer de se servir des autres brûleurs.

### Anomalie de type 2

L'anomalie de type 2 concerne généralement la carte de commande de la puissance d'induction (IPC) (à quelques exceptions près). Ces anomalies touchent tous les brûleurs associés à la carte de commande de la puissance d'induction (IPC) défectueuse; l'utilisateur peut continuer de se servir des brûleurs associés à l'autre carte de commande de la puissance d'induction (IPC).

### Anomalie de type 3

L'anomalie de type 3 concerne l'interface utilisateur. Cette anomalie place toute la table de cuisson hors service. Lorsque ce type d'anomalie se produit, tous les brûleurs sont éteints par l'interface utilisateur.

Code de service indiqué sur l'afficheur	Description de l'anomalie	Type d'anomalie	Suggestions de réparation
F-12	Élément à spirale soumis à un courant	Type 1	<ol style="list-style-type: none"><li>1. Débrancher l'appareil ou déconnecter la source de courant électrique.</li><li>2. Vérifier l'état des connexions au raccordement T2A - T2B ou T3A -T3B sur la carte de commande de la puissance d'induction (IPC) (en fonction du raccordement auquel est branché le brûleur). Si les connexions sont en bon état, passer à l'étape 3.</li><li>3. Remplacer l'élément à spirale du brûleur.</li><li>4. Replacer pièces et panneaux avant de faire la remise en marche.</li><li>5. Brancher l'appareil ou reconnecter la source de courant électrique.</li><li>6. Contrôler le fonctionnement correct de l'appareil.</li><li>7. Si tout fonctionne, terminer l'intervention. Si le code d'erreur continue à s'afficher, déconnecter la source de courant électrique et passer à l'étape 8.</li><li>8. Remplacer la carte de commande de la puissance d'induction (IPC).</li><li>9. Replacer pièces et panneaux avant de faire la remise en marche.</li><li>10. Brancher l'appareil ou reconnecter la source de courant électrique.</li></ol>
F-21	Fréquence de l'alimentation électrique	Type 2	<ol style="list-style-type: none"><li>1. Débrancher l'appareil ou déconnecter la source de courant électrique.</li><li>2. Remplacer la carte de commande de la puissance d'induction (IPC).</li><li>3. Replacer pièces et panneaux avant de faire la remise en marche.</li><li>4. Brancher l'appareil ou reconnecter la source de courant électrique.</li><li>5. Si le problème n'est pas réglé, contacter un électricien qualifié pour qu'il vérifie que la fréquence de l'alimentation domestique est de 60 Hz.</li></ol>

# À L'USAGE DU TECHNICIEN DE RÉPARATION UNIQUEMENT

Code de service indiqué sur l'afficheur	Description de l'anomalie	Type d'anomalie	Suggestions de réparation
<b>F-25</b>	Ventilateur bloqué sur le système d'alimentation de l'induction (IPS) (ventilateur droit ou gauche selon le côté de l'affichage indiquant la panne).	Type 2	<ol style="list-style-type: none"> <li>1. Débrancher l'appareil ou déconnecter la source de courant électrique.</li> <li>2. Vérifier que le connecteur du ventilateur de refroidissement est correctement branché.</li> <li>3. Remplacer pièces et panneaux avant de faire la remise en marche.</li> <li>4. Brancher l'appareil ou reconnecter la source de courant électrique.</li> <li>5. S'il n'est pas possible de résoudre le problème, déconnecter la source d'alimentation.</li> <li>6. Remplacer le ventilateur de refroidissement.</li> <li>7. Replacer pièces et panneaux avant de faire la remise en marche.</li> <li>8. Reconnecter la source de courant électrique.</li> <li>9. S'il n'est pas possible de résoudre le problème, déconnecter la source d'alimentation.</li> <li>10. Remplacer le système d'alimentation de l'induction (IPS).</li> <li>11. Replacer pièces et panneaux avant de faire la remise en marche.</li> <li>12. Brancher l'appareil ou reconnecter la source de courant électrique.</li> </ol>
<b>F-36, F37</b>	Capteur de température non opérationnel	Type 1	<ol style="list-style-type: none"> <li>1. Débrancher l'appareil ou déconnecter la source de courant électrique.</li> <li>2. Vérifier que le capteur de température se trouve entre 184kΩ et 292kΩ à température ambiante et est parfaitement branché. Si le capteur n'est pas entre 184kΩ et 292kΩ, remplacer l'élément à spirale et passer à l'étape 5. Si le capteur est entre 184kΩ et 292kΩ et que le branchement électrique est bon, passer à l'étape 3.</li> <li>3. Replacer pièces et panneaux avant de faire la remise en marche.</li> <li>4. Brancher l'appareil ou reconnecter la source de courant électrique et s'assurer que l'élément à spirale fonctionne. S'il ne fonctionne pas, déconnecter la source de courant électrique, puis remplacer l'élément à spirale inopérant et le système d'alimentation de l'induction (IPS).</li> <li>5. Replacer pièces et panneaux avant de faire la remise en marche.</li> <li>6. Brancher l'appareil ou reconnecter la source de courant électrique.</li> </ol>

Code de service indiqué sur l'afficheur	Description de l'anomalie	Type d'anomalie	Suggestions de réparation
<b>F-40</b>	Anomalie du système d'alimentation de l'induction (IPS)	Type 1 ou type 2	<ol style="list-style-type: none"> <li>1. Débrancher l'appareil ou déconnecter la source de courant électrique.</li> <li>2. Vérifier que le câble entre l'interface utilisateur et la carte de commande de la puissance d'induction (IPC) est en bon état et correctement branché.</li> <li>3. Replacer pièces et panneaux avant de faire la remise en marche.</li> <li>4. Brancher l'appareil ou reconnecter la source de courant électrique.</li> <li>5. Vérifier si l'erreur est toujours présente. Si tel est le cas, déconnecter la source de courant électrique.</li> <li>6. Remplacer le système d'alimentation de l'induction (IPS).</li> <li>7. Replacer pièces et panneaux avant de faire la remise en marche.</li> <li>8. Brancher l'appareil ou reconnecter la source de courant électrique.</li> </ol>
<b>F-42</b>	Alimentation électrique	Type 2	<ol style="list-style-type: none"> <li>1. Vérifier que la tension au raccordement principal de l'alimentation électrique vaut 240 volts CA en procédant comme suit.</li> <li>2. Débrancher l'appareil ou déconnecter la source de courant électrique.</li> <li>3. Brancher l'appareil de mesure de tension.</li> <li>4. Reconnecter la source de courant électrique et vérifier une tension de 240 V entre J1 L et N et entre J2 L et N sur la carte de filtrage EMI puis entre J1 L et N sur les deux cartes de commande de la puissance d'induction (IPC). Si la tension est correcte, déconnecter la source de courant électrique, remplacer le système d'alimentation de l'induction (IPS) et passer à l'étape 5. Si la tension est incorrecte, déconnecter la source de courant électrique et vérifier si un fusible est grillé sur la carte de filtrage EMI. Si aucun fusible n'est grillé, faire vérifier l'alimentation secteur du domicile par un électricien qualifié.</li> <li>5. Replacer pièces et panneaux avant de faire la remise en marche.</li> <li>6. Brancher l'appareil ou reconnecter la source de courant électrique.</li> </ol>
<b>F-43</b>	Sous-tension	Type 2	<ol style="list-style-type: none"> <li>1. Débrancher l'appareil ou déconnecter la source de courant électrique.</li> <li>2. Vérifier la tension CA à l'aide d'un multimètre.</li> <li>3. La tension est-elle supérieure à 196 V? Si la tension est inférieure à 196 V, alors cette anomalie est causée par une alimentation électrique anormale.</li> <li>4. Si la tension est supérieure à 196 V, alors remplacer le système d'alimentation de l'induction (IPS).</li> <li>5. Replacer pièces et panneaux avant de faire la remise en marche.</li> <li>6. Brancher l'appareil ou reconnecter la source de courant électrique.</li> </ol>

# À L'USAGE DU TECHNICIEN DE RÉPARATION UNIQUEMENT

Code de service indiqué sur l'afficheur	Description de l'anomalie	Type d'anomalie	Suggestions de réparation
<b>F-47</b>	L'alimentation électrique de la carte de commande de la puissance d'induction (IPC) vers l'interface utilisateur est coupée, ou une erreur de communication large (WIDE) s'est produite entre l'interface utilisateur et la carte de commande de la puissance d'induction (IPC), ou un fusible est grillé sur la carte de filtrage	Type 2	<ol style="list-style-type: none"> <li>1. Débrancher l'appareil ou déconnecter la source de courant électrique.</li> <li>2. Vérifier que les câbles entre l'interface utilisateur et la carte de commande de la puissance d'induction (IPC) ne sont pas endommagés et sont correctement branchés.</li> <li>3. Replacer pièces et panneaux avant de faire la remise en marche.</li> <li>4. Brancher l'appareil ou reconnecter la source de courant électrique et s'assurer que l'appareil fonctionne. S'il ne fonctionne pas, déconnecter la source de courant électrique, puis remplacer les câbles entre l'interface utilisateur et la carte de commande de la puissance d'induction (IPC).</li> <li>5. Replacer pièces et panneaux avant de faire la remise en marche.</li> <li>6. Brancher l'appareil ou reconnecter la source de courant électrique et s'assurer que l'appareil fonctionne. Si ce n'est pas le cas, passer à l'étape 7.</li> <li>7. Débrancher l'appareil ou déconnecter la source de courant électrique.</li> <li>8. Vérifier la continuité des fusibles de la carte EMI. Remplacer le ou les fusibles grillés par des neufs.</li> <li>9. Replacer pièces et panneaux avant de faire la remise en marche.</li> <li>10. Brancher l'appareil ou reconnecter la source de courant électrique et s'assurer que l'appareil fonctionne. Si ce n'est pas le cas, passer à l'étape 11.</li> <li>11. Débrancher l'appareil ou déconnecter la source de courant électrique.</li> <li>12. Remplacer le système d'alimentation de l'induction (IPS).</li> <li>13. Replacer pièces et panneaux avant de faire la remise en marche.</li> <li>14. Brancher l'appareil ou reconnecter la source de courant électrique. S'assurer que l'appareil fonctionne. Si ce n'est pas le cas, passer à l'étape 15.</li> <li>15. Débrancher l'appareil ou déconnecter la source de courant électrique.</li> <li>16. Remplacer l'interface utilisateur.</li> <li>17. Replacer pièces et panneaux avant de faire la remise en marche.</li> <li>18. Brancher l'appareil ou reconnecter la source de courant électrique.</li> </ol>
<b>F-56</b>	Configuration incorrecte ou invalide	Type 3	<ol style="list-style-type: none"> <li>1. Débrancher l'appareil ou déconnecter la source de courant électrique.</li> <li>2. Remplacer l'interface utilisateur.</li> <li>3. Replacer pièces et panneaux avant de faire la remise en marche.</li> <li>4. Brancher l'appareil ou reconnecter la source de courant électrique.</li> </ol>

Code de service indiqué sur l'afficheur	Description de l'anomalie	Type d'anomalie	Suggestions de réparation
<b>F-58</b>	Configuration incorrecte ou invalide	Type 2	<ol style="list-style-type: none"> <li>1. Débrancher l'appareil ou déconnecter la source de courant électrique.</li> <li>2. Remplacer le système d'alimentation de l'induction (IPS).</li> <li>3. Replacer pièces et panneaux avant de faire la remise en marche.</li> <li>4. Brancher l'appareil ou reconnecter la source de courant électrique.</li> </ol>
<b>F-60</b>	Interface utilisateur non opérationnelle	Type 3	<ol style="list-style-type: none"> <li>1. Débrancher l'appareil ou déconnecter la source de courant électrique.</li> <li>2. Vérifier le serrage des connexions entre l'interface utilisateur et les deux cartes de commande de la puissance d'induction (IPC).</li> <li>3. Remplacer l'interface utilisateur.</li> <li>4. Replacer pièces et panneaux avant de faire la remise en marche.</li> <li>5. Reconnecter la source de courant électrique.</li> </ol>
<b>C-81, C-82</b>	Température maximale dépassée	Type 2	Ventilation insuffisante : vérifier l'installation conformément aux instructions d'installation. En particulier, vérifier le flux d'air entrant du ventilateur.
<b>C-83</b>	Capteur de température bloqué	Type 2	<ol style="list-style-type: none"> <li>1. Débrancher l'appareil ou déconnecter la source de courant électrique.</li> <li>2. Vérifier que le capteur de température provoquant l'anomalie est fermement branché au connecteur correct.</li> <li>3. Replacer pièces et panneaux avant de faire la remise en marche.</li> <li>4. Brancher l'appareil ou reconnecter la source de courant électrique, puis vérifier si l'élément à spirale fonctionne. S'il ne fonctionne pas, débrancher l'appareil ou déconnecter la source de courant électrique et remplacer l'élément à spirale provoquant le problème par un neuf.</li> <li>5. Replacer pièces et panneaux avant de faire la remise en marche.</li> <li>6. Brancher l'appareil ou reconnecter la source de courant électrique, puis vérifier si l'élément à spirale fonctionne. S'il ne fonctionne pas, déconnecter la source de courant électrique et remplacer le système d'alimentation de l'induction (IPS).</li> <li>7. Replacer pièces et panneaux avant de faire la remise en marche.</li> <li>8. Brancher l'appareil ou reconnecter la source de courant électrique.</li> </ol>

## Tableau de test des composants

Pour contrôler une tension correcte, procéder aux étapes suivantes :

1. Débrancher l'appareil ou déconnecter la source de courant électrique.
2. Brancher l'appareil de mesure de tension.
3. Brancher l'appareil ou reconnecter la source de courant électrique, puis confirmer la tension affichée.
4. Débrancher l'appareil ou déconnecter la source de courant électrique après avoir relevé les tensions.

Position sur la table de cuisson	Points de contrôle	Résultats - tension
Carte de filtrage EMI	J1 - MAR - BU	De 208 VCA à 240 VCA - 60 Hz
Carte de commande de la puissance d'induction (IPC) : Gauche et droite	J1 - MAR - BU	De 208 VCA à 240 VCA - 60 Hz
Carte de commande de la puissance d'induction (IPC) au ventilateur : Gauche et droite	J205 - (N) - (R) J205 - (N) - (BU)	De 0 VCC à 12 VCC
Carte de commande de la puissance d'induction (IPC) au capteur de l'élément : Gauche et droite	J604 - (1) - (2) J605 - (1) - (2)	+5 VCC 0 V +10,5 V
	J806 - N - 1	+5VCC
	J806 - BU CL - 2	WIDE_DATA
	J806 - BL - 3	Terre
	J806 - R - 4	Veille
Carte de commande de la puissance d'induction (IPC) à l'interface utilisateur	J806 - JA - 5	+10VCC

Pour toute information sur les brevets, veuillez consulter Pat. [www.patent-listing.com](http://www.patent-listing.com)

**W11333111A**

**REMARQUE** : Cette fiche contient des données techniques importantes.

**À L'USAGE DU TECHNICIEN DE RÉPARATION SEULEMENT  
NE PAS ENLEVER NI DÉTRUIRE**

**W11333111A**

©2019 Tous droits réservés.

07/19  
**À L'USAGE DU TECHNICIEN DE RÉPARATION SEULEMENT**